

Gebruiksaanwijzing

-  **WAARSCHUWING** Stel deze apparatuur nooit bloot aan regen of vocht, om het gevaar van elektrische schokken of brand te beperken.



Deze LET-OP! aanduidingen bevinden zich op de onderkant van uw Lifestyle® Personal™ Muziekcentrum, Acoustimass® Module, interface voor meerdere kamers en CD-wisselaar:



Het bliksemsymbool in een driehoekje waarschuwt de gebruiker voor gevaarlijke, niet-geïsoleerde spanningen, binnenin de apparatuur (elektrische schokken).



Het uitroepteken in een driehoekje wijst de gebruiker op belangrijke bedienings- en onderhoudsinstructies in deze gebruiksaanwijzing.

-  **LET OP!** Indien van toepassing dient u, om een elektrische schok te vermijden, het brede gedeelte van de stekker in de brede gleuf van het stopcontact te steken en de stekker er volledig in te steken.

Laserproduct van Klasse 1

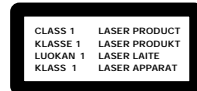

Deze CD-speler is een KLASSE 1 LASERPRODUCT. Het KLASSE 1 LASERPRODUCT-label bevindt zich op de onderkant van het apparaat.

-  **LET OP!** Gebruik van bedieningstoetsen, bijstellingen of uitvoering van de vastgelegde procedures anders dan hier omschreven, kan leiden tot blootstelling aan gevaarlijke straling. De CD-speler mag alleen door officieel bevoegde technici worden gerepareerd of bijgesteld.

Batterijen

Gelieve lege batterijen weg te gooien zoals plaatselijk voorgeschreven. Niet verbranden.

Gelieve deze gebruiksaanwijzing te lezen

Neem s.v.p. de nodige tijd deze gebruiksaanwijzing zorgvuldig te volgen. Het zal u helpen bij de opstelling en het gebruik van uw systeem en u meer doen genieten van al zijn moderne technische snuffjes. Bewaar uw gebruiksaanwijzing voor toekomstige raadpleging.

Waar vindt u ...

Installatie	4
Alvorens te beginnen	4
De doos uitpakken	5
Plaatsen van uw Lifestyle® 50 Systeem	6
Uw systeem aansluiten	9
Aansluiten van uw Home Cinema apparatuur op het Lifestyle® 50 Systeem	12
Externe apparaten aansluiten	15
De antennes aansluiten	16
Uw systeem op het stroomnet aansluiten	17
Het Personal™ Muziekcentrum opzetten	17
Bediening van uw Lifestyle® 50 Systeem	18
Het systeem aanzetten	18
Het display van het Personal Muziekcentrum	20
Luisteren naar het systeem	22
Luisteren naar digitaal geluid	24
Bedienen van de speciale functies	25
Luisteren naar de radio	26
Luisteren naar CD's	29
Het systeem met externe apparaten gebruiken	35
Fijnregeling van uw systeem	36
Bediening van een Lifestyle® 50 Muzieksysteem voor meerdere kamers	40
Extra kamers aansluiten	40
Bediening in meer dan één kamer	41
Meer dan één Personal Muziekcentrum gebruiken	43
Onderhoud van uw Lifestyle® 50 Systeem	44
Terugvinden van uw Personal Muziekcentrum	44
De batterijen vervangen	44
Het systeem reinigen	45
Oplossen van problemen	46
Garantieperiode	47
Consumentenservice	47
Productinformatie	48
Technische gegevens	48
Accessoires	48
Index	49
Bose® Corporation	Binnenkant achteromslag

Ter notering

De serienummers bevinden zich op de onderpanelen van het Personal Muziekcentrum, de interface voor meerdere kamers, de CD-wisselaar en de Acoustimass® Module.

Serienummer van Personal Muziekcentrum: _____

Serienummer van interface voor meerdere kamers: _____

Serienummer van CD-wisselaar: _____

Serienummer van Acoustimass Module: _____

Dealer: _____

Telefoonnummer: _____ Aankoopdatum: _____

Wij raden u aan uw bewijs van aankoop en de garantiekaart bij deze gebruiksaanwijzing te bewaren.

Alvorens te beginnen

Hartelijke dank voor uw aankoop van het Bose® Lifestyle® 50 Muzieksysteem. Dit volledige audiosysteem is het product van jarenlang onderzoek en is het meest geavanceerde Home Cinema systeem van Bose. De technologische vernieuwingen die het Lifestyle® 50 Systeem uniek maken omvatten het Personal™ Muziekcentrum van Bose, dat de volledige bediening van het systeem in de palm van uw hand plaatst en de uiterst kleine Jewel Cube® luidsprekers.

Het interactieve Personal Muziekcentrum is allesbehalve conventioneel en communiceert met het systeem via een radiografische verbinding die zowel kan zenden als ontvangen. Het resultaat is dat u uw systeem volledig kunt bedienen vanuit elke plaats in uw huis.

De Bose Jewel Cube luidsprekers breken eveneens met traditie. De technologie van Bose zorgt dat deze minieme luidsprekers de kamer alleen met geluid vullen en tevens het geluid nauwkeuriger reproduceren dan traditionele luidsprekers.

De andere componenten van het Lifestyle® 50 Systeem zijn ontworpen om uit het zicht te worden geplaatst:



- De elegante Lifestyle® CD-wisselaar ontworpen om u flexibiliteit te bieden bij de plaatsing ervan
- De 'wegstop' Acoustimass® Module met ingebouwde versterking die warme, volle en levensechte lage tonen levert
- De interface voor meerdere kamers van Bose, met vier onafhankelijke audio-uitgangen zodat u overal in uw huis van het geluid van Bose kunt genieten.

Realisme en impact

Uw Lifestyle® 50 Systeem is voorzien van een gloednieuwe Videostage® decoder die digitale signaalverwerking gebruikt. Het resultaat is een realistischer 'surround sound' en impact voor zowel soundtracks als muziekopnames. De Videostage decoder verwerkt zowel analoge formaten als twee- of zelfs eenkanaals PCM en Dolby Digital bitstromen en draagt bij tot een akoestische ervaring alsof u thuis in de bioscoop zit.

Uitwisselbaar

Uw systeem is volledig uitwisselbaar met:

- **Digitale audiobitstromen.** Let op het symbool  of de termen Dolby Digital of PCM op DVD-videodiscs. Uw Lifestyle® 50 Systeem kan geen MPEG-2 of DTS digitale bitstromen verwerken.
- **Surround-sound bronnen** zoals VCR's, stereo-TV's, kabel-TV en satellietontvangers. Videostage decoding leidt *stereo-informatie* naar de surroundkanalen zodat het geluid van stereo-uitzendingen en gehuurde of opgenomen banden dat van uw DVD-discs kan benaderen.
- **Surround-gecodeerde analoge of digitale audiosignalen.** Let op de termen Surround of Dolby Surround of het  symbool op banden en schijfjes of het woord "surround" voorafgaande aan een TV-uitzending.
- **Stereo-programmamateriaal** van TV, FM, CD en cassette. Videostage decoding levert vijf kanalen, zelfs als de oorspronkelijke bron slechts een of twee kanalen bevat.
- **Mono programmamateriaal.** Videostage decoding kan een eenkanaals programma verwerken tot een vijfkanalen geluid en het resultaat naar vijf onafhankelijke luidsprekers sturen. Dialoog blijft centraal vanaf het scherm terwijl de kamer gevuld wordt met muziek en omgevende effecten.

Automatische controle en bediening van het geluidsniveau

Thuis van films genieten wordt nog plezieriger door compressie van het digitale dynamische bereik (Digital Dynamic Range®). Deze technologie bewaakt en stelt het volume automatisch af zodat u zachte geluiden, zoals dialoog goed kunt horen, maar niet volledig overdonderd wordt door luide speciale effecten. Deze functie is vooral handig wanneer u 's avonds laat naar films kijkt. U hoeft dan niet constant het volume bij te stellen.

De doos uitpakken

Pak uw nieuwe apparatuur voorzichtig uit. Bewaar alle verpakking voor eventueel later gebruik. Met het oorspronkelijke verpakkingsmateriaal kunt u uw Lifestyle® 50 Systeem het veiligst transporteren. Indien een deel van het product beschadigd blijkt te zijn, gebruik het systeem dan niet. Neem onmiddellijk contact op met Bose® of uw Bose dealer.

Ga na of uw Lifestyle® 50 Systeem alle onderdelen omvat die aangeduid zijn in Figuur 1.

- ♪ **Opmerking:** Zoek de serienummers op de onderpanelen van het Personal™ Muziekcentrum, de interface voor meerdere kamers, de CD-wisselaar en de Acoustimass® Module. Noteer deze nummers vervolgens op uw garantiekaart en op de daarvoor bestemde plaatsen op pagina 3.
- ⚠ **LET OP!** Zorg dat de drie transportschroeven op de onderkant van de CD-wisselaar verwijderd zijn voordat u het systeem installeert.
- ⚠ **WAARSCHUWING** De Acoustimass Module weegt 15 kg. Til de module op de juiste manier op om letsel te voorkomen.
- ⚠ **WAARSCHUWING** Houd plastic zakken buiten het bereik van kinderen om verstikkingsgevaar te vermijden.

Figuur 1

Wat uw Lifestyle® 50 systeem omvat:

- Personal Muziekcentrum
- CD-wisselaar
- Interface voor meerdere kamers
- Trafo voor interface*
- 5 Jewel Cube® luidsprekers
- 5 luidsprekerkabels
- De Acoustimass Module
- Netsnoer*
- 14 zelfklevende rubbervoetjes (4 voor de module en 5 paar voor de Jewel Cube luidsprekers)
- Audio ingangskabel
- Kabel voor de CD-wisselaar
- Stereokabel
- 4 AAA-batterijen
- FM-antenne
- AM-lusantenne
- AM-antenneklem
- CD-magazijn
- CD voor het Lifestyle® systeem
- Test-CD

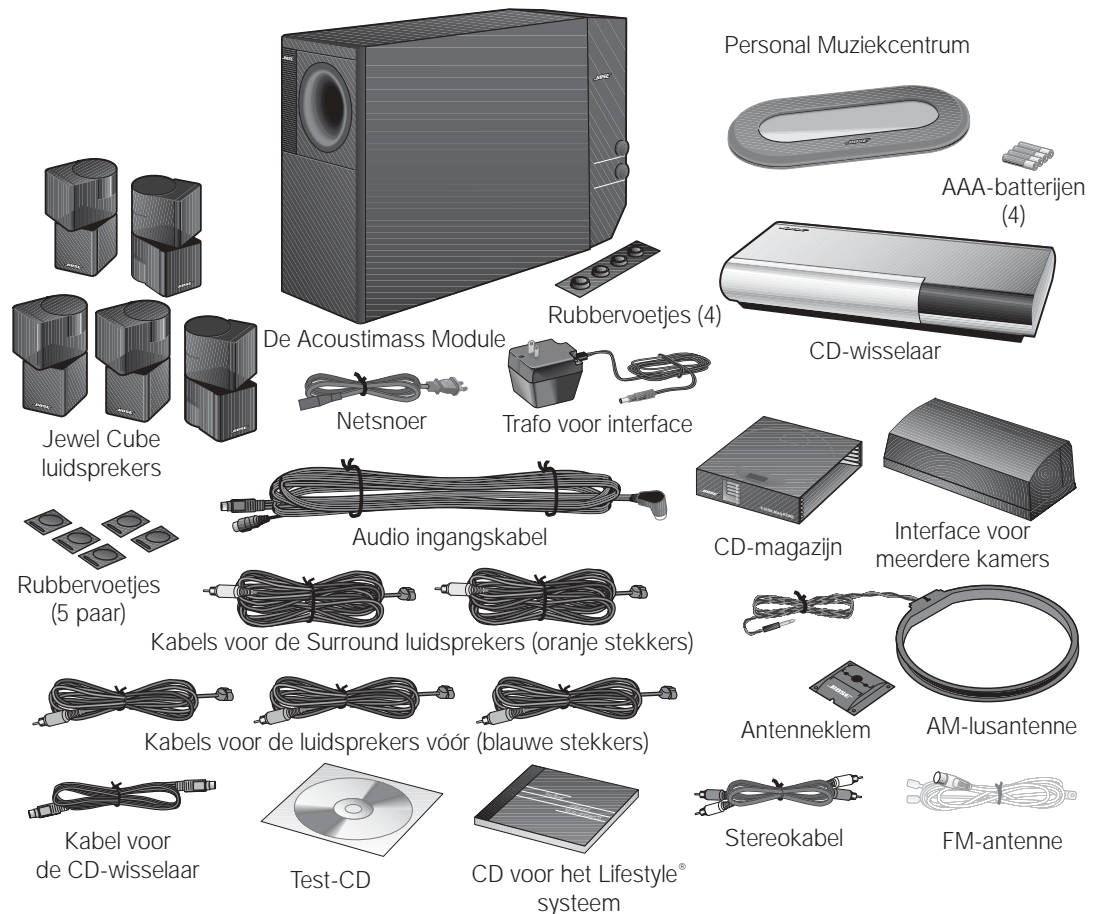

* Het netsnoer en de trafo die hierboven zijn afgebeeld, zijn versies voor gebruik in de Verenigde Staten/Canada/Japan. Systemen met dubbel voltage bevatten 1 netsnoer, 1 aanpassingsstekker en 2 trafo's. De netsnoeren en de trafo's voor Europa, het Verenigd Koninkrijk/Singapore en Australië zijn hieronder afgebeeld.



Plaatsen van uw Lifestyle® 50 Systeem

Wanneer u de luidsprekers plaatst volgens de richtlijnen hieronder, biedt een combinatie van direct en gereflecteerd geluid een klankbeleving alsof u in de bioscoop zit. Het beste geluid krijgt u door wat te experimenteren met de plaats en richting van de Jewel Cube® luidsprekers en Acoustimass® Module. Voor meer informatie over de plaatsing van de luidsprekers en de akoestiek van de luisterruimte, zie “Fijnregeling van uw systeem” op pagina 36.

Jewel Cube luidsprekers

Volg onderstaande richtlijnen om het maximale ‘Home Cinema’ effect uit uw Lifestyle® 50 Systeem te kunnen halen (Figuren 2 en 3).



LET OP! Kies een stevig en horizontaal oppervlak voor uw Jewel Cube luidsprekers. Trillingen kunnen ertoe leiden dat de luidsprekers verschuiven, vooral op uiterst gladde oppervlakken. Voor extra stabiliteit trekt u de achterkant van de twee identieke rubbervoetjes ervan af en plaatst u deze midden op de overeenkomstige vormen op de onderkant van elke luidspreker.

De luidsprekers links en rechts vóór

Het moet erop lijken dat het geluid uit de linker en rechter luidsprekers vóór uit de rand van het beeld komt, waardoor het akoestische en het visuele beeld qua grootte goed bij elkaar passen (Figuur 2). Met de kabels van de luidsprekers vóór kunt u de luidsprekers maximaal 6 m van de Acoustimass Module plaatsen.

1. Plaats de linker en rechter luidsprekers vóór zodanig dat ze op één lijn staan met het midden van het TV-scherm.
2. Plaats ze op maximaal 1 m van de rand van het scherm.

Wij raden deze afstand aan omdat bij een grotere afstand geluid en beeld te veel gescheiden raken. U mag die afstand veranderen als bepaalde eigenschappen van uw luisterruimte of persoonlijke voorkeur daartoe aanleiding geven.

3. Richt één luidspreker van elk stel kubusluidsprekers recht vooruit. Richt de andere luidspreker op een muur of in een andere richting, waardoor een gereflecteerd geluid ontstaat. Zie Figuur 3 waarin het verloop van de aanbevolen gereflecteerde geluidsbundels geïllustreerd is.



Opmerking: De Jewel Cube luidsprekers zijn magnetisch afgeschermd, zodat u ze dicht bij de TV kunt plaatsen zonder dat ze de beeldkwaliteit beïnvloeden.

Figuur 2

De luidsprekers vóór, met hun aanbevolen plaatsen

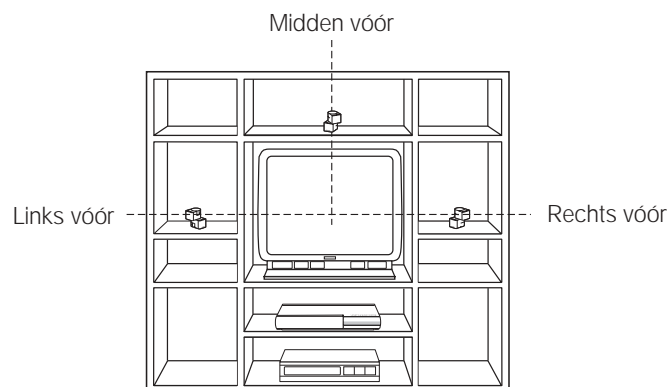

Figuur 3

Plaatsing van de luidsprekers

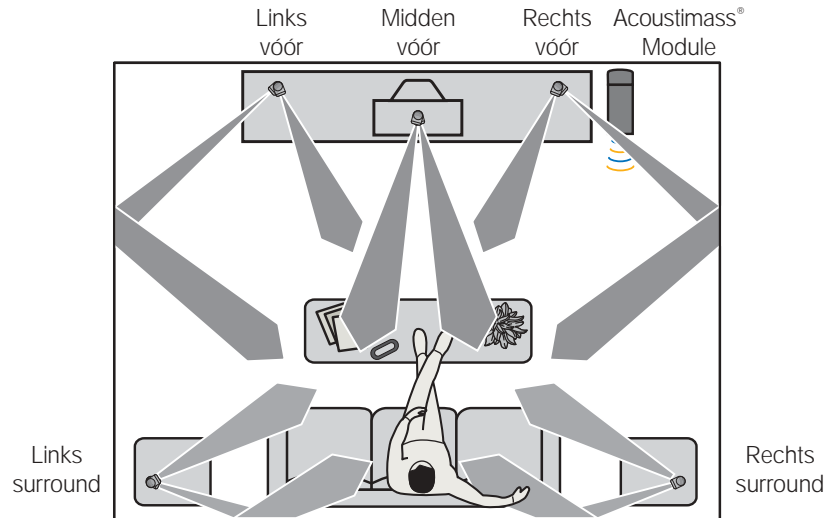

De luidspreker midden vóór

Het moet erop lijken dat het geluid van de luidspreker midden vóór uit het midden van het beeld komt (Figuur 2). Met de middelste luidsprekerkabel kunt u de luidspreker maximaal 6 m van de Acoustimass Module vandaan plaatsen.

🎵 *Opmerking: Plaats de luidspreker niet op zijn zijkant, aangezien dit de Jewel Cube poorten blokkeert en daardoor de prestatie van de luidspreker afneemt.*

1. Plaats de middelste luidspreker direct boven of onder het midden van uw televisiescherm of daar zo dicht mogelijk in de buurt.
2. Zet de luidspreker op één lijn met de voorkant van het televisiescherm (niet achter de TV).
3. Richt elke kubusluidspreker enigszins weg van het middenvlak, zodat er aan weerszijden bij de luisterplek een bredere zone met direct geluid is (Figuur 3).

🎵 *Opmerking: Als de luidsprekers in een boekenkast staan, dient u ervoor te zorgen dat zij vooraan op de planken staan. Als luidsprekers in een omsloten ruimte staan, kan dit de toonkwaliteit van het geluid wijzigen. Het effect zal zo minimaal mogelijk zijn wanneer boeken de ruimte op de plank goed vullen.*

De Surround luidsprekers

De Surround luidsprekers (links en rechts achter) zorgen voor geluid rondom de luisteraar. Plaats ze achter in uw kamer. De surroundkabels zijn zo lang dat u de luidsprekers op maximaal 15 m afstand van de Acoustimass Module kunt plaatsen.

1. Plaats de luidsprekers op oorhoogte of hoger (indien mogelijk).
2. Stel de achterste surroundluidsprekers af zodat het geluid voor en achter de luisteraar vandaan komt (Figuur 3).

Acoustimass® Module

Volg bij de plaatskeuze voor de Acoustimass Module onderstaande regels.

- ♪ *Opmerking: Om storingen in het TV-beeld te voorkomen, dient u de module op ten minste 45 cm van de TV te plaatsen.*
- 1. Plaats de Acoustimass Module tegen dezelfde muur of aan dezelfde kant van de kamer als de Jewel Cube® luidsprekers (b.v. langs de voorwand, zie Figuur 3).
- 2. Kies een plek onder een tafel of achter een sofa. Zorg ervoor dat meubilair of gordijnen de koelgaten niet blokkeren.
- 3. Plaats de Acoustimass Module zodanig dat de audio ingangskabel en de luidsprekerkabels niet te kort zijn, en dat ook een stopcontact bereikbaar is.
- 4. Kies een plaats voor de Acoustimass Module (Figuur 4). Plaats hem vanwege de ventilatie op zijn lange zijde, met de aansluitcontacten in de richting van de vloer. Of leg hem neer op zijn brede lange kant, met de regelknoppen voor de lage en hoge tonen naar boven. De module mag niet rechtop staan (Figuur 4).

Figuur 4

Goede en verkeerde posities voor de Acoustimass Module

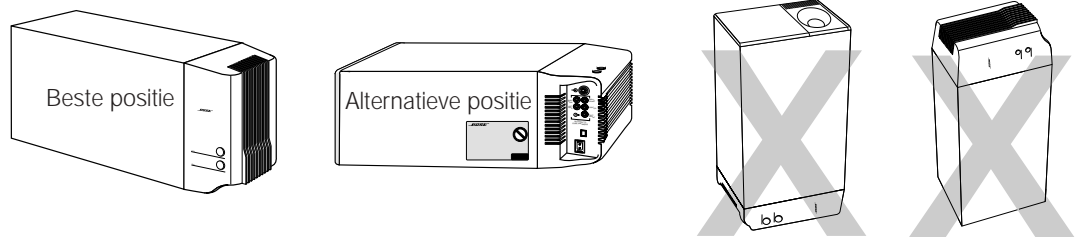

- 5. Zodra u een positie voor de module hebt gekozen, drukt u de vier rubbervoetjes in de buurt van de hoeken op de onderkant. Dit vergroot de stabiliteit en biedt bescherming tegen krassen.
- 6. Om de poort (de ronde opening) niet te blokkeren en te veel lage tonen te vermijden, dient u deze zo te richten dat het geluid langs de wand of de kamer in kan stralen.
- 7. U krijgt de mooiste weergave van de lage tonen wanneer de poort niet op gelijke afstand van twee kamerwanden (of van kamerwand en plafond) is geplaatst.



LET OP! Houd de koelgaten van de Acoustimass Module vrij. De gleuven aan het uiteinde verschaffen ventilatie voor de ingebouwde elektronica en mogen niet geblokkeerd worden.



LET OP! Het magnetische veld van de Acoustimass Module vormt geen onmiddellijk risico voor uw video-, audiobanden en andere magnetische apparaten. Bewaar uw banden echter niet bovenop of vlakbij de Acoustimass Module.

Figuur 5

De interface voor meerdere kamers

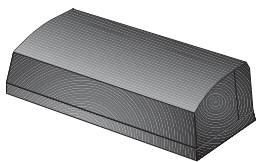

Interface voor meerdere kamers

Kies een plaats voor de interface voor meerdere kamers. Deze mag indien gewenst buiten zicht worden geplaatst.

- 1. Plaats de interface voor meerdere kamers hooguit 9 m van de Acoustimass Module (in verband met de lengte van de audio ingangskabel).
- 2. Plaats de interface voor meerdere kamers dicht genoeg bij de geluidsbronnen (TV, VCR, DVD-speler, enz.) zodat de kabels lang genoeg zijn. Indien u extra audio- en/of videokabels nodig heeft om al uw apparaten aan te sluiten, kunt u contact opnemen met uw dealer of de Consumentenservice van Bose® bellen.

Figuur 6

De CD-wisselaar



CD-wisselaar

Kies een gemakkelijk bereikbare plaats voor de CD-wisselaar.

- 1. Plaats de CD-wisselaar op een plat oppervlak. Laat genoeg ruimte over om het kantelklepje te openen.
- 2. Plaats de CD-wisselaar dicht genoeg bij de interface voor meerdere kamers zodat de kabel van 2 m lang genoeg is.

Uw systeem aansluiten

Nadat u de plaatsen voor uw luidsprekers, CD-wisselaar en interface hebt gekozen, kunt u het systeem aansluiten.



LET OP! Zorg ervoor dat bij alle apparaten de netstekker uit het stopcontact getrokken wordt voordat u begint met het aansluiten van het systeem.

Aansluiten van de Jewel Cube® luidsprekers op de Acoustimass® Module

1. Let erop dat de juiste kabel op de corresponderende luidspreker wordt aangesloten.
 - De kabels van de luidsprekers vóór hebben aan één uiteinde een blauwe RCA-stekker en de Jewel Cube stekker aan het andere uiteinde. Beide hebben de letters L (links), R (rechts) of C (midden) op de stekker.
 - De kabels van de Surround luidsprekers hebben aan één uiteinde een oranje RCA-stekker en de Jewel Cube stekker aan het andere uiteinde. Beide hebben de letters L (links) of R (rechts) op de stekker.
2. Steek de Jewel Cube stekker van elke kabel volledig in het contact achterop één van de vijf luidsprekers (Figuur 7). Zorg ervoor dat het uitstekende nokje op de stekker precies in het gleufje van het contact glijdt.
3. Verbind alle kabels met hun corresponderende aansluitcontact op de Acoustimass Module (Figuur 8).
 - Let daarbij op dat de blauwe stekkers elk in de juiste aansluitcontacten, resp. voor 'links vóór', 'rechts vóór' en 'midden vóór' worden gestoken.
 - Steek de oranje stekkers in de corresponderende contacten voor surround links en rechts.

Mocht u de kabel willen verlengen, dan kunt u luidsprekerkabel met RCA- (mannetjes) stekkers aan beide uiteinden op de bijgeleverde luidsprekerdraad aansluiten. Gebruik een "barrel" connector (aanpassingsstekker van het type vrouwtje-vrouwtje). Of splits draad van 0,75 mm² of dikker samen (verbind + met + en – met –). Verlengingskabel is te koop bij uw dealer en in elektronikazaken. Bel zo nodig de Consumentenservice van Bose® op.

Figuur 7

De luidsprekerskabels op de Jewel Cube luidsprekers aansluiten

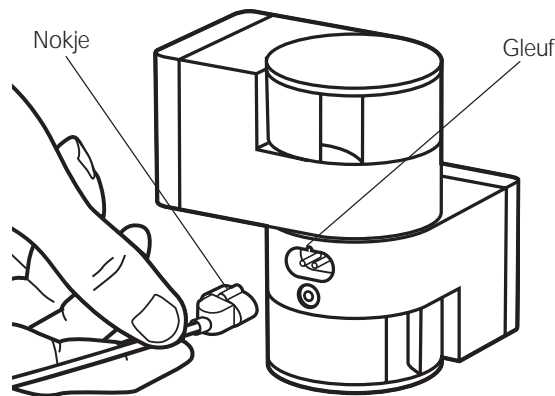

De Acoustimass® Module aansluiten op de interface voor meerdere kamers

Sluit de module aan op de interface met behulp van de audio ingangskabel (Figuur 8).

1. Steek de rechthoekige meerpensstekker van de audio ingangskabel in het contact AUDIO INPUT op de module. Lijn de stekker uit in een hoek zoals getoond in Figuur 8.
2. Steek de kleine zwarte meerpensstekker, met de platte kant naar boven, in het contact ROOM A (PRIMARY) op de achterkant van de interface.

🎵 *Opmerking: De RCA-ingang op de audio ingangskabel dient voor het aansluiten van de digitale uitgang van een DVD-speler of een andere digitale bron op het systeem. Zie "Installeren van een digitale geluidsbron" op pagina 12.*

🎵 *Opmerking: Zorg dat elke stekker volledig in elk aansluitcontact wordt gestoken.*

Voor informatie over het aansluiten voor systemen voor meerdere kamers, zie "Extra kamers aansluiten" op pagina 40.

De CD-wisselaar aansluiten op de interface voor meerdere kamers

Sluit de CD-wisselaar op de interface aan met behulp van de kabel voor de CD-wisselaar (Figuur 8).

1. Steek een blauwe meerpensstekker, met de platte kant naar boven, in het aansluitcontact BOSE CD op de achterkant van de interface.
2. Steek de andere blauwe meerpensstekker, met de platte kant naar links, in het aansluitcontact BOSE CD op de achterkant van de CD-wisselaar.

🎵 *Opmerking: Zorg dat elke stekker volledig in elk aansluitcontact wordt gestoken.*

Figuur 8

Aansluitingen voor de luidsprekers, CD-wisselaar en interface voor meerdere kamers

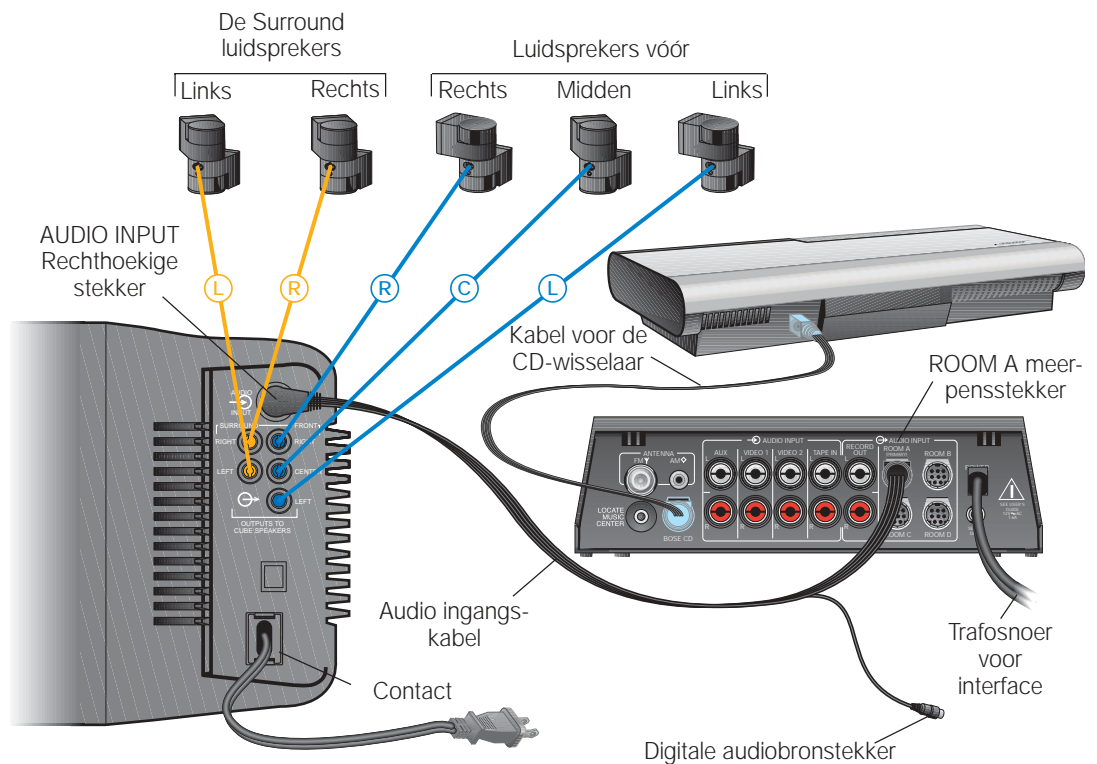

Aansluiten van het netsnoer van de Acoustimass® Module

! *LET OP!* Als u een systeem met dubbel voltage hebt, zorg dan dat de spanningskeuzeschakelaar op de Acoustimass Module juist is ingesteld.

1. Bij een systeem met dubbel voltage wordt de spanningskeuzeschakelaar in de fabriek voor uw regio ingesteld. Ga na of de instelling overeenstemt met de plaatselijke netspanning (Figuur 9). Gebruik 115 V voor Noord-Amerika; 230 V voor Europa en Australië. In Europa is de meegeleverde aanpassingsstekker nodig. Vraag eventueel bij uw plaatselijke elektriciteitsmaatschappij wat het voltage moet zijn.

♪ *Opmerking:* Steek de netstekker niet in het stopcontact voordat alle verbindingen klaar zijn.

2. Steek het kleine uiteinde van het netsnoer in het contact op de Acoustimass Module.

Figuur 9

Acoustimass Module met dubbel voltage: instellingen van de spanningskeuzeschakelaar

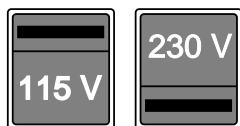

Aansluiten van de trafo voor de interface voor meerdere kamers

De interface voor meerdere kamers wordt met een 100 V, 120 V, 230 V of 240 V trafo geleverd. Zie Figuren 1 en 10. Modellen met dubbel voltage bevatten zowel PS71 als PS72 trafo's.

! *LET OP!* Controleer of u het voor uw regio voorgeschreven model trafo van Bose® gebruikt. Gebruik van een verkeerd model kan uw trafo of uw systeem beschadigen.

- model PS71, 120 V in Noord-Amerika
- model PS72, 230 V in Europa
- model PS73, 100 V in Japan
- model PS74, 230 V in het Verenigd Koninkrijk of Singapore
- model PS77, 240 V in Australië

Figuur 10

Trafo model PS71

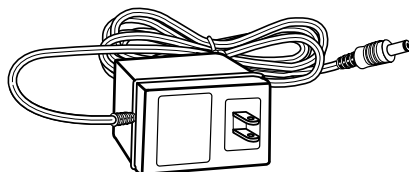

♪ *Opmerking:* Steek de trafo niet in een stopcontact voordat u alle aansluitingen hebt voltooid.

1. Steek de kleine stekker van de kabel van de trafo stevig in het contact op de achterkant van de interface voor meerdere kamers.
2. Zorg ervoor dat de trafo in een stopcontact kan worden gestoken.

Aansluiten van uw Home Cinema apparatuur op het Lifestyle® 50 Systeem

Er zijn vele variaties in apparatuur mogelijk voor een Home Cinema systeem. Naast uw Lifestyle® 50 Systeem bevat een basissysteem voor zo'n Home Cinema b.v. een stereo- of mono-TV en een stereo-VCR. Op een digitaal Home Cinema systeem kan de primaire bron b.v. een DVD-speler zijn. Uw Home Cinema systeem kan menige andere apparatuur omvatten zoals kabeltelevisie, laserdiscspelers, extra VCR's en een satellietdecoder.

- ♪ *Opmerking: Een mono-TV wordt gebruikt als display voor de video, niet als geluidsbron. Het Lifestyle® 50 Systeem levert alleen het sfeereffect van Home Cinema wanneer het materiaal in stereo is opgenomen of Surround codering heeft en het afspeelapparaat in stereo werkt. Kijk of 'Surround' op de tape of CD voorkomt of (bij een TV-uitzending) vooraf vermeld is. U moet natuurlijk een stereo (HiFi) VCR hebben om videobanden met 'Surround' codering inderdaad in stereo of als Surround geluid te kunnen beluisteren. Niet alle VCR's kunnen stereogeluid produceren; alle CD- en DVD-spelers, alsmede bijna alle laserdiscspelers echter wel.*
- ♪ *Opmerking: Bij de meeste VCR's of laserdiscspelers is het signaalniveau van de lijnuitgang constant. Als uw VCR, laserdiscspeler of andere video-geluidsbron constante en variabele uitgangen heeft, dient u de constante uitgangen te gebruiken.*

Installeren van een digitale geluidsbron

Sluit de digitale uitgang van een DTV- of DVD-speler direct aan op de RCA-ingang op de audio ingangskabel. Sluit de analoge uitgang van de DVD-speler aan op de AUX ingangen van de interface voor meerdere kamers. Als uw Lifestyle® systeem een geldig digitaal signaal ontvangt (inclusief PCM of Dolby Digital bitstromen) dan wordt dit digitale geluid gebruikt. Als er geen geldig digitaal signaal wordt ontvangen, dan stuurt uw systeem het analoge signaal naar de AUX ingangen. Het analoge signaal wordt verwerkt door de Videostage® decoder voor een geweldig Home Cinema geluid. Als uw digitale audiobron een optische stekker heeft, dan heeft u een adapter nodig met een RCA (coaxiale) stekker. Neem contact op met uw dealer of met Bose®.

- ♪ *Opmerking: Zorg dat de aansluiting tussen de digitale bron en het Lifestyle® systeem geschiedt m.b.v. een 1 à 2 m lange standaard audio- of videokabel. Als u langere kabels nodig heeft, gebruik dan een kabel van 75 ohm.*

Figuur 11

Aansluitingen van de video-geluidsbron op de interface voor meerdere kamers

DTV of DVD analoge uitgangen naar AUX ingangen

Uitgangen van de niet-digitale videogeluidsbron naar de VIDEO ingangen



Installeren van een videogeluidsbron

Het Lifestyle® 50 Systeem heeft twee paar videogeluidsingangen, VIDEO 1 en VIDEO 2 voor uw niet-digitale videogeluidsbronnen zoals uw TV of VCR (Figuur 11).

- ♪ *Opmerking: Uw Lifestyle® 50 Systeem bevat een stereokabel (1,8 m) om de rechter en linker audiouitgangen (R en L) van het desbetreffende apparaat te verbinden met de ingangen op de interface voor meerdere kamers. Soms is bij het apparaat zelf reeds kabel meegeleverd. Indien noodzakelijk is er extra kabel beschikbaar bij elektronica-zaken of kunt u Bose bellen. De meeste kabels voor audio hebben een kleurencode: rode stekkers in de aansluitcontacten voor rechts (R) en zwarte (of witte) in die voor links (L).*

Installeren van uw Home Cinema

U kunt op twee manieren uw Home Cinema systeem installeren. U kunt de onderdelen het best rechtstreeks op de Lifestyle[®] 50 interface voor meerdere kamers aansluiten en de geluidsbron m.b.v. het Personal[™] Muziekcentrum selecteren. Een tweede optie is een stereo-TV gebruiken om de gewenste geluidsbron in te schakelen. Bij elk van beide voorbeelden worden de analoge uitgangen van de DVD-speler (of ander digitaal apparaat) aangesloten op de ingangen AUX. U hebt wellicht extra-lange audiokabels of extra kabel nodig voor enkele van deze aansluitingen.

Beste methode: Sluit videogeluidsbronnen rechtstreeks op het Lifestyle[®] 50 Systeem aan (Figuur 12)

U mag maximaal drie videogeluidsbronnen rechtstreeks op uw Lifestyle[®] 50 Systeem aansluiten. Sluit b.v. de analoge uitgangen van uw DVD-speler aan op AUX, de vast afgestelde audiouitgangen van de VCR op VIDEO 1 en de TV op VIDEO 2 op de achterkant van de interface voor meerdere kamers. Sluit de coaxiale digitale audiouitgang van uw DVD-speler aan op de RCA-coaxstekker op de audio ingangskabel (die de interface voor meerdere kamers met de module verbindt) d.m.v. een RCA-kabel (mannelijke op mannetje).

Als uw Lifestyle[®] 50 Systeem een geldig digitaal signaal ontvangt via de audio ingangskabel, dan speelt het systeem die audiobron af. Als er geen geldig digitaal signaal wordt ontvangen, dan stuurt uw systeem het analoge audiosignaal naar AUX.

Bij het aansluiten op uw TV:

- Sluit de vast afgestelde audiouitgangen van de TV aan op de ingangen VIDEO 2 op de interface voor meerdere kamers.
- Schakel de TV-luidsprekers uit of draai hun volume helemaal omlaag. (Is er een schakelaar 'luidsprekers intern/extern', kies dan 'extern'. Sluit geen luidsprekers op de TV aan.)
- Schakel speciale TV-instellingen zoals uitgebreide stereo, mega-bass, fantoom of SAP uit. Deze instellingen beletten de juiste werking van de 'Surround' verwerking van uw Lifestyle[®] systeem.
- Zet de balansregelknop van de TV halverwege de schaal.
- Zet de toonregelknoppen op de middenpositie (neutraal).
- Zet de TV op stereo.

Figuur 12

Geprefereerde Home Cinema aansluitingen op het Lifestyle[®] 50 Systeem

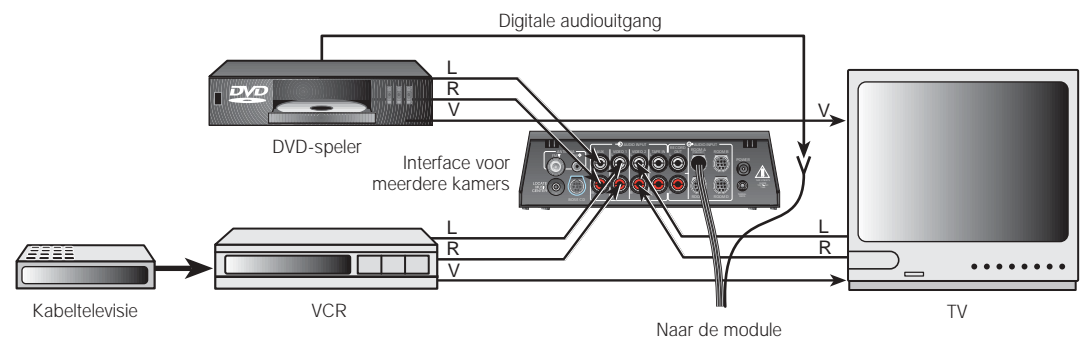

Alternatieve methode: Videogeluidsbronnen op uw TV aansluiten (Figuur 13)

Wanneer uw stereo-TV uitgangen heeft met een vast audiosignaal (het audiosignaalniveau verandert niet wanneer u het volume van de TV afstelt) en u toestaat de bron van het signaal (VCR, laserdiscspeler, kabel-TV, enz.) te kiezen, handelt u als volgt:

- Sluit de uitgangen L (links) en R (rechts) van uw DVD-speler aan op de AUX ingangen van de interface voor meerdere kamers.
- Sluit de DVD videouitgang aan op één van de video-ingangen op uw TV.
- Sluit de coaxiale digitale audiouitgang van uw DVD-speler aan op de RCA-ingang op de audio ingangskabel (die de interface voor meerdere kamers met de module verbindt) d.m.v. een RCA-kabel (mannelijke op mannetje).
- Sluit de vast afgestelde audiouitgangen van de TV aan op de ingangen VIDEO 1 op de interface voor meerdere kamers.
- Schakel de TV-luidsprekers uit of draai hun volume helemaal omlaag. (Is er een schakelaar 'luidsprekers intern/extern', kies dan 'extern'. Sluit geen luidsprekers op de TV aan.)
- Schakel speciale TV-instellingen zoals uitgebreide stereo, mega-bass, fantoom of SAP uit. Deze instellingen beletten de juiste werking van de 'Surround' verwerking van uw Lifestyle® systeem.
- Zet de balansregelknop van de TV halverwege de schaal.
- Zet de toonregelknoppen op de middenpositie (neutraal).
- Zet de TV op stereo.

♪ *Opmerking: Zo nodig kunt u, als een tweede keuze, de uitgangen voor de variabele audiosignalen op uw stereo-TV gebruiken. Schakel de TV-luidsprekers uit of koppel ze los en laat hun volume goed omhoog gedraaid (vlakbij het maximale volume) staan.*

♪ *Opmerking: Als u uw stereo-VCR via uw stereo-TV aansluit, dient u geen coaxkabel te gebruiken. Sluit in plaats daarvan de L (links) en R (rechts) audiouitgangen van de VCR aan op de L (links) en R (rechts) audioingangen van de TV om voor het juiste stereo- en surroundgeluid te zorgen.*

Figuur 13

Alternatieve Home Cinema aansluitingen op het Lifestyle® 50 Systeem

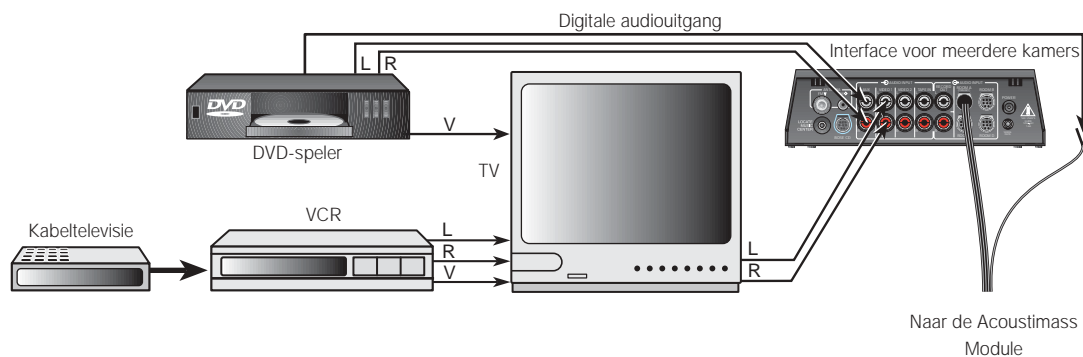

Over de videobron

Uw TV is het display voor het video-(beeld) signaal. Het videosignaal moet daarom rechtstreeks op de TV worden aangesloten. Sluit het niet op het Lifestyle® 50 Systeem aan.

- ♪ *Opmerking: Voor assistentie met de videoaansluitingen tussen uw DVD-speler en/of VCR en TV dient u de gebruiksaanwijzingen van uw videoapparatuur na te slaan.*
- ♪ *Opmerking: Op de interface voor meerdere kamers zit geen ingangcontact voor een video (beeld)-signaal (zo'n contact is vaak geel gecodeerd). De contacten VIDEO INPUT zijn bestemd voor audio vanuit een videobron.*

Externe apparaten aansluiten

Gebruik gewoon dubbel tulsnoer om andere apparaten op de interface voor meerdere kamers van uw Lifestyle® systeem aan te sluiten (rode stekker in contact R [rechts] en witte [of zwarte] stekker in contact L [links]).

Een monogeluidsbron kan ook worden aangesloten via een zogeheten Y-adapter (verkrijgbaar bij elektronicazaken).

Tapedeck

Om een externe bandrecorder te gebruiken (analoog audiocassette, analoog losse spoelen, DAT of DCC), dient u de ingangen (REC) van het tapedeck op de contacten RECORD OUT van de interface aan te sluiten. Sluit de uitgangen (PLAY) van het tapedeck aan op de contacten TAPE IN van de interface. Zie Figuur 14.

Laserdiscspeler of extra CD-wisselaar

Om een van deze apparaten te gebruiken, dient u diens audiuitgangen op de ingangcontacten VIDEO 1, VIDEO 2 of AUX (indien deze niet worden gebruikt voor een digitale bron) van de interface voor meerdere kamers aan te sluiten, waarbij de rode stekker in R (rechts) en de zwarte of witte stekker in L (links) gestoken dient te worden. Zie Figuur 14.

Draaitafel

Om een draaitafel aan te sluiten, heeft u een PHONO-voorversterker nodig (met RIAA-correctie). U kunt het juiste model bestellen bij de Bose® Consumentenservice (zie de binnenkant van de achteromslag); vraag naar onderdeelnummer 252603. Sluit de audiuitgangen van de PHONE-voorversterker aan op de ingangcontacten VIDEO 1, VIDEO 2 of AUX (indien deze niet worden gebruikt voor een digitale bron) van de interface aan met de rode stekker in contact R (rechts) en de witte of zwarte stekker in contact L (links).

- ♪ *Opmerking: Het Lifestyle® 50 Systeem kan een aangesloten apparaat niet aan- of uitzetten.*

Figuur 14

Externe apparaten aansluiten

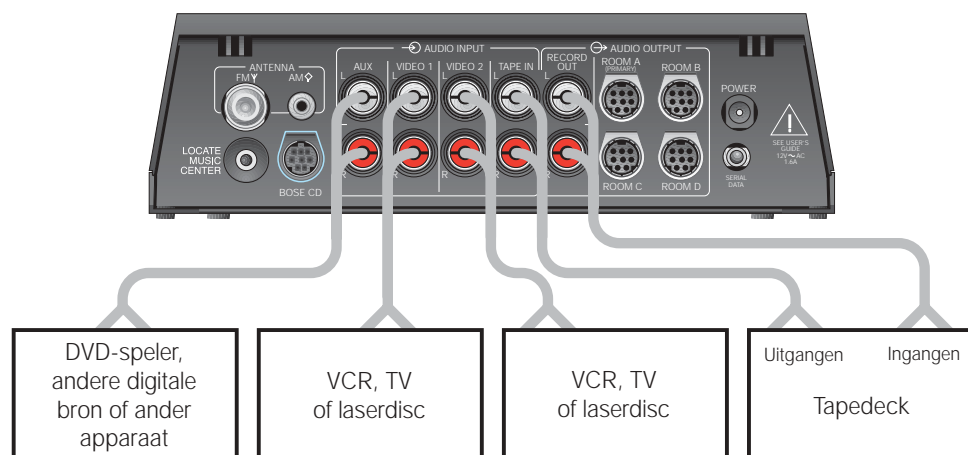

De antennes aansluiten

Het achterpaneel van uw interface voor meerdere kamers bevat aansluitingen voor de bijgeleverde AM- en FM-antennes (Figuur 15). Maak de gebundelde draden van de antennes los en trek ze recht. De antennes geven betere ontvangst wanneer de draden volledig uitgestrekt zijn.

Figuur 15

Antenne-aansluitingen

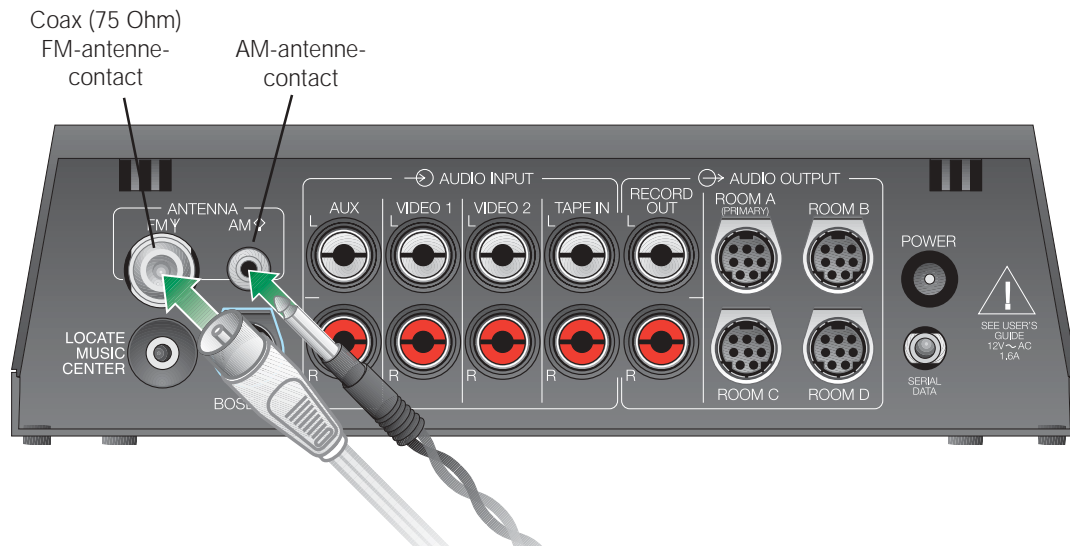

Figuur 16

De FM-dipoolantenne en AM-lusantenne



FM-antenne

1. Steek de stekker van de FM-antenne in het contact FM ANTENNA op de achterkant van de interface.
2. Zet de armen van de antenne in een duidelijke spreidstand. Experimenteer met de locatie en de hoek van de armen om een optimale FM-ontvangst te verkrijgen.

🎵 *Opmerking: Een centrale antenne of kabel of een buitenantenne (FM) kan gebruikt worden met de antenne-aansluitingen. Voor het installeren van een buitenantenne kunt u het beste een bevoegd installateur raadplegen. Houd u aan alle veiligheidsvoorschriften.*

AM-antenne

🎵 *Opmerking: Om de AM-antenne aan een wand te monteren, dient u de instructies die bij de antenne ingesloten zijn te raadplegen.*

1. Steek de microstekker van de AM-antenne in het contact AM ANTENNA op de interface.
2. Plaats de lusantenne op de antenneklem en volg de instructies die bij de antenne ingesloten zijn.
3. Plaats het lusgedeelte van de antenne zo ver mogelijk maar minstens 50 cm van de interface voor meerdere kamers en minstens 1,2 m van de Acoustimass Module vandaan. Experimenteer met de stand van de lus om de beste AM-ontvangst te krijgen.

Verbinden met een kabelradiosignaal

Om uw systeem aan te sluiten op het FM-signaal dat kabeltelevisiebedrijven aanbieden, dient u contact op te nemen met het bedrijf dat de kabel-tv levert. De aansluiting wordt gemaakt op de FM 75 OHM EXTERNAL antennestekker op de achterkant van de interface.

⚠️ *LET OP! Zorg ervoor dat er een signaalverdeler bij de installatie is inbegrepen, zodat alleen de FM-band en niet de kabelband naar het systeem wordt uitgezonden. Het is noodzakelijk om een verdeler te gebruiken die het signaal filtert om te voorkomen dat er zich storing van het TV-spectrum via het systeem voordoet.*

Uw systeem op het stroomnet aansluiten

Sluit het netsnoer van de Acoustimass® Module aan op een stopcontact. Sluit vervolgens de trafo van de interface voor meerdere ruimtes aan op een stopcontact.

- ♪ *Opmerking: Pas wanneer alle kabelverbindingen en netspanningstoevoeren voltooid zijn, zullen uw luidsprekers werken zodra u het systeem inschakelt.*
- ⚠ *LET OP! Zorg dat de drie transportschroeven op de onderkant van de CD-wisselaar verwijderd zijn voordat u het systeem aanzet.*

Het Personal™ Muziekcentrum activeren

Activeer het Personal Muziekcentrum nadat u de rest van het systeem hebt aangesloten en aanzet.

- ♪ *Opmerking: Als de batterijen voor het eerst in het Personal Muziekcentrum worden geïnstalleerd, wordt een radiofrequentieverbinding tot stand gebracht met de dichtstbijzijnde interface voor meerdere kamers.*
1. Houd het Personal Muziekcentrum ongeveer 60 cm van de interface voor meerdere kamers vandaan.
 2. Schuif het batterijvakje op de achterkant van het Personal Muziekcentrum open (Figuur 17).
 3. Leg er 4 AAA of IEC-R03 batterijen van 1,5 V of een gelijkwaardig type in zoals getoond. Let erop dat de batterijen goed gepoold liggen (+ op + en – op –).
 4. Schuif het dekseltje weer terug.
 5. Draai het Personal Muziekcentrum om en raak het scherm aan om het te activeren als het leeg lijkt. Druk op ON/OFF, FM of een andere brontoets om het systeem aan te zetten.

Als het Personal Muziekcentrum voortdurend "NO RESPONSE" (geen reactie) aangeeft, dient u opnieuw te proberen een verbinding met de interface voor meerdere kamers tot stand te brengen. Houd het Personal Muziekcentrum dicht bij de interface voor meerdere kamers. Houd MUTE ongeveer 5 seconden lang ingedrukt totdat u een pieptoon hoort en laat de toets vervolgens los. Na ongeveer 10 seconden dient het Muziekcentrum tweemaal te piepen om te bevestigen dat er een verbinding tot stand is gebracht.

Figuur 17

De batterijen installeren en het display voor de eerste keer activeren

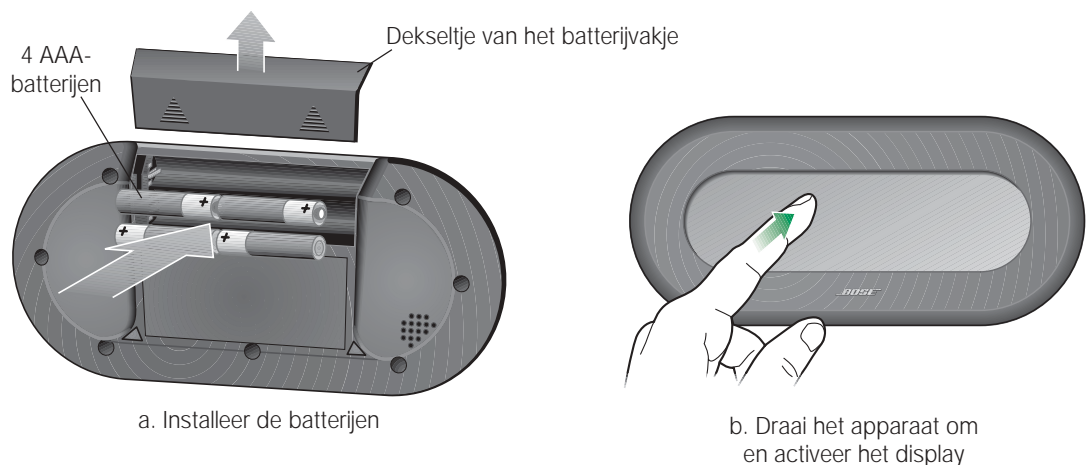

- ♪ *Opmerking: Vervang de batterijen als het bericht LOW BATTERY (batterij bijna leeg) voor het eerst verschijnt. Zie "De batterijen vervangen" op pagina 44. Alkalibatterijen worden aanbevolen.*

Het systeem aanzetten

U kunt nu gaan genieten van de muziek uit uw nieuwe Lifestyle® systeem. Uw Personal™ Muziekcentrum plaatst de volledige bediening van uw systeem in uw handen. Het centrum is draagbaar en communiceert met de rest van het systeem d.m.v. een radiofrequentie-verbinding die zowel zendt als ontvangt. Het display is verlicht zodat het gemakkelijk af te lezen is en verschaft visuele feedback van de huidige systeembedieningen en beschikbare opties. Om de batterij zoveel mogelijk te sparen gaat het display en de verlichting kort nadat u de laatste toets hebt ingedrukt uit. U hoeft alleen het scherm maar aan te raken om het Muziekcentrum te activeren.

- Voor meer informatie over het display, zie “Het display van het Personal Muziekcentrum” op pagina’s 20-21.
- Om de AM/FM radio te bedienen, zie “Luisteren naar de radio” op pagina’s 26-28.
- Om uw CD-wisselaar te bedienen, zie “Luisteren naar CD’s” op pagina’s 29-34. Om de instelling van uw systeem na te gaan, dient u naar de instructies op de test-CD te luisteren.
- Om de externe apparaten te bedienen, zie “Het systeem met externe apparaten gebruiken” op pagina 35.
- Om uw systeem in meerdere kamers te gebruiken, zie “Bediening in meer dan één kamer” op pagina’s 41-43.

Het systeem aanzetten

1. Raak het scherm aan om het Personal Muziekcentrum te activeren (Figuur 18). Het laatste display dat u hebt gebruikt verschijnt op het scherm.
2. Druk op ON/OFF om het systeem aan te zetten op de laatst gebruikte bron of druk op de toets SOURCE (FM, AM, CD, VIDEO 1, VIDEO 2, TAPE, AUX) om die bron te selecteren en aan te zetten (Figuur 19).

Opmerking: De AM- en FM-bronnen gaan aanvankelijk aan met 2 luidsprekers (rechts en links vóór). Alle andere bronnen gaan aanvankelijk aan met 5 luidsprekers. Om de instellingen van de luidsprekers te veranderen, zie “Het aantal luidsprekers selecteren” op pagina 22.

Figuur 18

Het display activeren

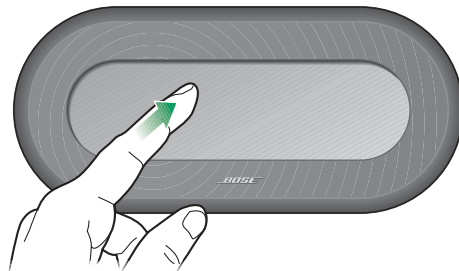

Figuur 19

Een bron aanzetten

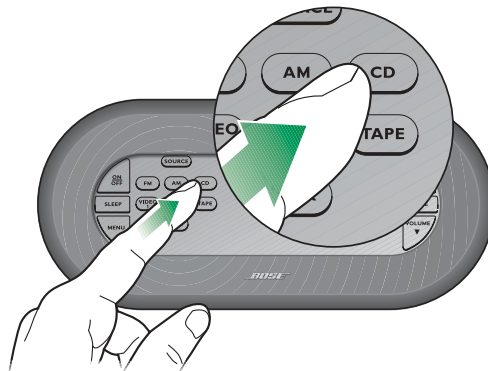

Het systeem uitschakelen

- Druk op de ON/OFF toets.

Het volume afstellen

- Druk op VOLUME ▲ (omhoog) of ▼ (omlaag) om het volume te verhogen of te verlagen.
- De volumeinstellingen variëren van 0 t/m 100. De volumeinstellingen worden weergegeven terwijl u ze afstelt.
- Als het volume meer dan 80 was toen u het systeem uitschakelde, zal het aangaan op 80 (om te voorkomen dat u schrikt van een extreem hoog volume).

Het volume dempen

- Druk op de knop MUTE om het volume te dempen. MUTE knippert op het display als het volume gedempt wordt.
- Druk opnieuw op MUTE of VOLUME ▲ om het volume naar de luidsprekers te herstellen.

De slaaptimer gebruiken

- Druk op de knop SLEEP (slaap) voor toegang tot de slaaptimer voor automatisch uitschakelen. Het display knippert een slaaptijd van 30 minuten of de meest recente instelling voor de slaaptijd (Figuur 20). De SLEEP (slaap) indicator knippert eveneens.
- Gebruik de pijltoetsen om de slaaptimer in te stellen op 1 t/m 99 minuten.
- Druk op de toets START om de teller te starten. De toets START verdwijnt en de toets CLEAR (wissen) verschijnt op de onderkant van het display.

Figuur 20

Het SLEEP display

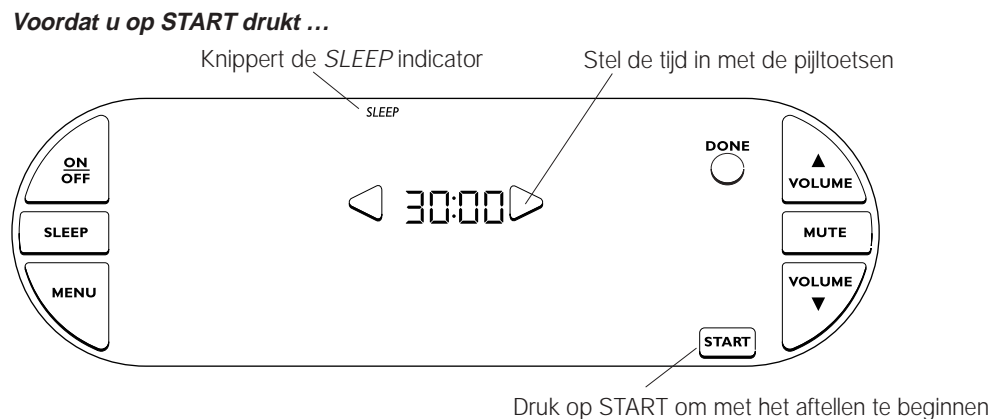

Nadat u op START gedrukt hebt ...



Terwijl de slaaptimer loopt kunt u:

- Op CLEAR (wissen) drukken om de timer uit te schakelen.
- Op DONE (klaar) drukken om het SLEEP display te verlaten.
- Opnieuw op SLEEP drukken om de resterende tijd te zien.

De geselecteerde slaaptijd wordt door uw Personal™ Muziekcentrum onthouden. De volgende keer wanneer SLEEP geselecteerd wordt, geeft het display de laatste gebruikte slaaptijd aan.

Het display van het Personal™ Muziekcentrum

Het display van het Personal Muziekcentrum toont informatie over de functies van het systeem. Het display biedt verschillende combinaties van toetsen voor volledige bediening van de functie die u gebruikt. Soms knippert een item op het display om informatie te geven over een functie van het systeem. Als een item sneller begint te knipperen, geeft dit aan dat het een actie vereist.

De primaire toetsen gebruiken

De primaire toetsen (ON/OFF, SLEEP, MENU, VOLUME en MUTE) bevinden zich op de linker- en rechterkant van het display.

Figuur 21

Het display toont de primaire toetsen, de SOURCE (bron) toetsen en de KEYPAD (toetsenpaneel)toetsen.

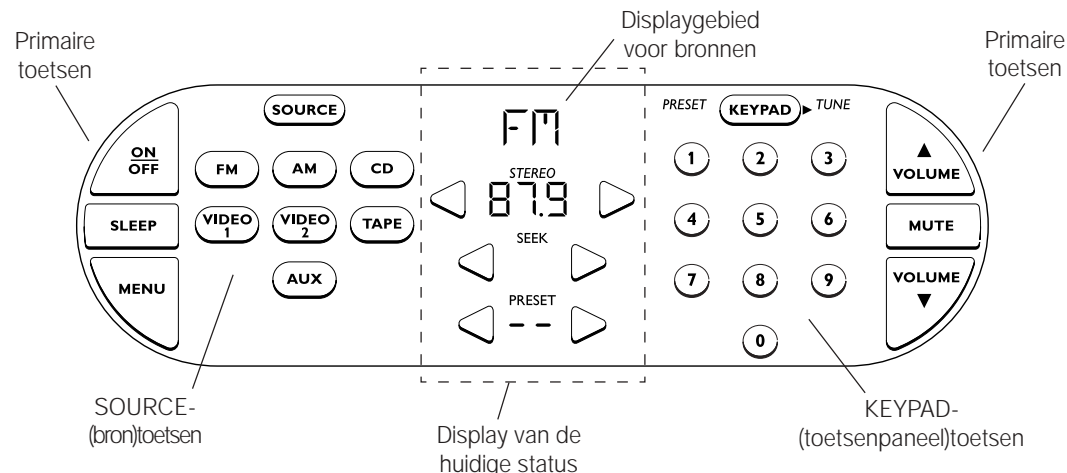

De SOURCE-(bron)toetsen gebruiken

De zeven brontoetsen verschaffen directe toegang tot de drie ingebouwde bronnen (FM, AM, CD) en tot maximaal vier externe apparaten die op het systeem zijn aangesloten. Het Lifestyle® systeem kan een extern apparaat selecteren en het volume afstellen, maar kan een aangesloten apparaat niet aan- of uitzetten.

Gebruik de toets SOURCE om de brontoetsen te tonen of te verbergen.

De KEYPAD-(toetsenpaneel)toetsen gebruiken

De nummertoesen verschaffen directe toegang tot de meest gebruikte functies van de drie ingebouwde bronnen (FM, AM, CD). Het ◀ of ▶ pijlsymbool links of rechts van de toets KEYPAD geeft aan of u het toetsenpaneel voor voorkeuzezenders of afstemmen (in de FM of AM mode) gebruikt, of om een CD of nummer te selecteren (in de CD mode).

Gebruik de toets KEYPAD om de toetsenpaneelknoppen te tonen of te verbergen of om PRESET (voorkeuze) of TUNE (afstemmen) of DISC (CD) of TRACK (nummer) te selecteren.

Het huidige statusdisplay gebruiken

Het midden van het scherm toont informatie over de huidige status van het systeem. De bovenkant van het statusgebied geeft aan welke bron er geselecteerd is en of de stroom uit is. Op de volgende drie regels kunt u de tuner- of CD-functies instellen met behulp van de ◀ of ▶ pijltoetsen om de instellingen af te stellen. Dit gebied geeft tevens de CD modes zoals RANDOM (willekeurig) en REPEAT (herhalen) weer en of de SLEEP functie aan is.

De MENU-items gebruiken

De menu-items worden geselecteerd door op de toets MENU te drukken en door de lijst te gaan totdat de functie die u wenst getoond wordt. Menu-items zijn beschikbaar in de lijst als ze van toepassing zijn op de huidige status van het systeem. U kunt elk menu-item verlaten door op DONE (klaar) of ON/OFF te drukken of door op MENU te drukken totdat u teruggekeerd bent bij het hoofdscherm.

Figuur 22

MENU-items selecteren – één tegelijk

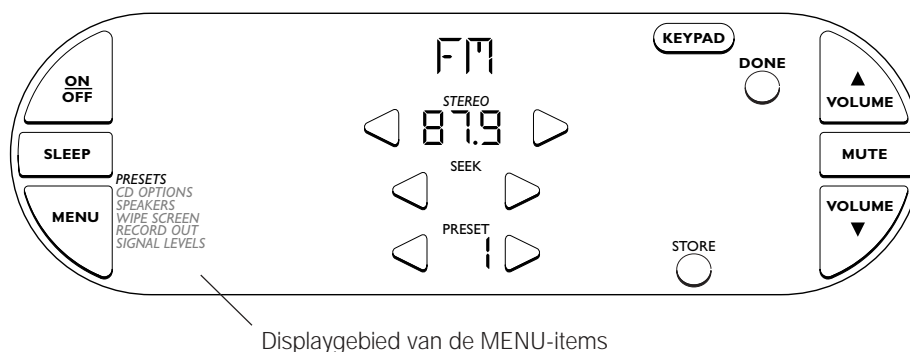

PRESETS (voorkeuzezenders)

U kunt maximaal 25 FM- en 25 AM-radiozenders instellen als voorkeuzezenders. Naast het *PRESETS* menu kunt u tevens voorkeuzezenders selecteren door de toetsen op het KEYPAD (toetsenpaneel) te gebruiken. Zie pagina's 27-28.

WIPE SCREEN (scherm afvegen)

Selecteer deze optie als u het scherm af wilt vegen om vingerafdrukken, etc. te verwijderen. *WIPE SCREEN* (scherm afvegen) geeft u 20 seconden de tijd om het display af te vegen zonder dat dit de bediening van het systeem beïnvloedt. Zie "Reinigen van het Personal™ Muziekcentrum" op pagina 45.

CD OPTIONS (CD-opties)

Selecteer deze optie om een CD-afspeellijst te creëren en te bewerken zelfs als u naar een andere bron luistert. Als u in CD mode bent, kunt u tevens willekeurig en herhaald afspelen selecteren. Zie "Het menu CD OPTIONS gebruiken" op pagina's 32-34.

SPEAKERS (luidsprekers)

Gebruik deze optie om het aantal luidsprekers waarnaar u wilt luisteren te selecteren en de volumenniveaus voor de achterste (surround) en middelste luidsprekers af te stellen. Zie "Het aantal luidsprekers selecteren" op pagina 22.

RECORD OUT

Gebruik deze optie om te selecteren welke bron naar de contacten RECORD OUT (uitgang) gericht wordt, zodat u naar een bron kunt luisteren terwijl u een andere opneemt. Zie "Een bandrecorder met uw systeem gebruiken" op pagina 35.

SIGNAL LEVELS (signaalniveaus)

Met de optie *SIGNAL LEVELS* (signaalniveaus) kunt u de ontvangen signaalsterkte van AM- en FM-radiozenders aflezen. U kunt tevens de volumenniveaus van extern aangesloten apparaten gelijkstellen met deze optie. Zie "AM/FM radio-ontvangst optimaliseren" op pagina 36 of "De volumenniveaus van externe bronnen gelijkstellen" op pagina 37.

Luisteren naar het systeem

Uw Lifestyle® 50 Systeem gebruikt digitale signaalverwerking voor een nog realistischer 'surround sound' en impact bij zowel films als muziekopnames. Ingebouwde Dolby Digital decoding levert tot maximaal 5.1 discrete audiokanalen (d.w.z. vijf voor de onafhankelijke Jewel Cube® luidsprekers en één voor warme lage tonen van de Acoustimass® Module) van DVD, digitale TV, volgende generatie kabel-TV en satellietontvangers. Met analoge indelingen alsmede met tweekanaals PCM en Dolby Digital bitstromen stuurt de Videostage® decoding informatie naar de linker, middelste en rechter voorkanalen en surroundinformatie naar de linker en rechter achterkanalen. Het resultaat is dat de klanken van stereo-uitzendingen en gehuurde of opgenomen banden het geluid van uw DVD-discs kunnen benaderen.

Videostage decoding kan daarnaast een eenkanaals programma verwerken tot een vijfkanals geluid en het resultaat naar vijf onafhankelijke luidsprekers sturen. Dialoog blijft vergrendeld op het scherm terwijl de kamer gevuld wordt met muziek en omgevende effecten om uw luisterplezier nog meer te verhogen.

U kunt kiezen om via twee, drie of vijf luidsprekers te luisteren. Van traditioneel stereogeluid kunt u via twee of meer luidsprekers genieten. Het via drie of vijf luidsprekers beluisteren helpt bij vastleggen van de dialoog van films en biedt een solider beeld voor de zang. Een optimaal surround sound-effect krijgt u als u via vijf luidsprekers luistert voor de meest overtuigende geluidservaring.

Het aantal luidsprekers selecteren

De AM- en FM-bronnen gaan aanvankelijk aan met 2 luidsprekers (rechts en links vóór). Alle andere bronnen gaan aanvankelijk aan met 5 luidsprekers. Om de instellingen van de luidsprekers te wijzigen, drukt u op de toets MENU totdat *SPEAKERS* (luidsprekers) wordt weergegeven (Figuur 23). Met de ◀ of ▶ pijltoetsen kunt u het aantal luidsprekers veranderen van 5 naar 3 of 2. De instellingen van de luidsprekers worden in het geheugen opgeslagen voor bron en kamer.

Figuur 23

Display voor het selecteren van het aantal luidsprekers

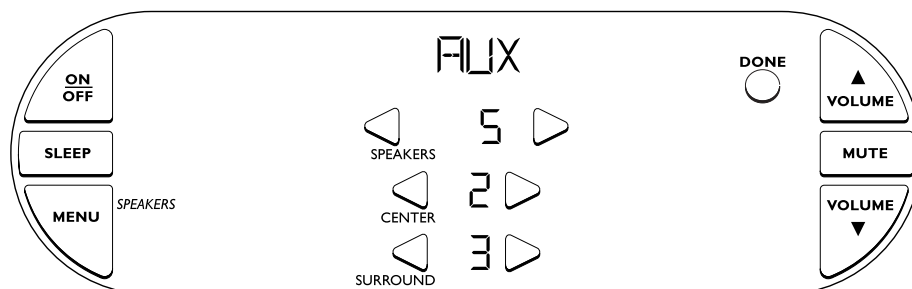

De middelste en surroundniveaus afstellen

Via het display voor het selecteren van het aantal luidsprekers (Figuur 23) kunt u tevens de volumenniveaus van de middelste en surround luidsprekers afstellen. Deze niveaus zijn in de fabriek op nul ingesteld. Om ze te wijzigen, drukt u op de toets MENU totdat *SPEAKERS* (luidsprekers) wordt weergegeven. Gebruik vervolgens de ◀ of ▶ pijltoetsen om de niveaus af te stellen.

- Het middelste niveau (CENTER) kan afgesteld worden om het beeld van de middelste luidspreker te verzachten of te benadrukken.
- Het surroundniveau (SURROUND) kan afgesteld worden om de surroundinformatie voorwaarts de kamer in of meer naar achteren te verplaatsen.

Het systeem onthoudt de instellingen van de middelste en surroundniveaus voor de kamer waarin ze werden afgesteld.

Enhanced mode gebruiken voor het luisteren naar filmsoundtracks

Door op VIDEO 1 of VIDEO 2 te drukken wordt het systeem aanvankelijk ingeschakeld in enhanced mode zodat de instellingen voor de hoge en lage tonen vooral geschikt zijn voor het afspelen van filmsoundtracks. U kunt enhanced mode aan- en uitzetten m.b.v. de toets FILM BASS op het display (Figuur 24). Als enhanced mode aan is, verschijnen de woorden FILM BASS op het display. Door op TAPE te drukken wordt het systeem aanvankelijk aangezet in de normale afuistermodus. FILM BASS kan niet worden geactiveerd voor AM, FM of CD.

🎵 *Opmerking: Enhanced mode levert meer lage en minder hoge tonen zoals gespecificeerd voor het juist afspelen van soundtracks.*

Figuur 24

Enhanced mode (FILM BASS) selecteren voor soundtracks van films

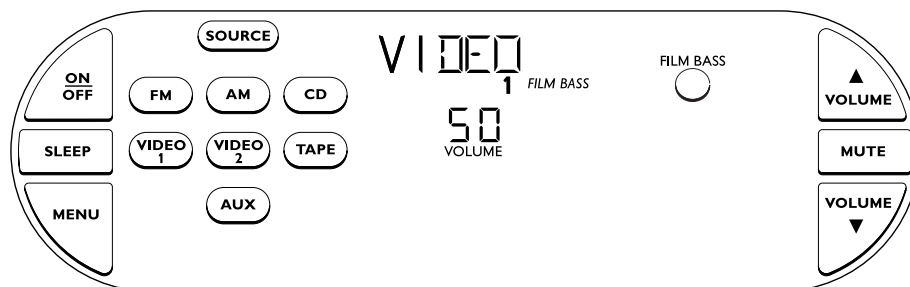

Gesimuleerd surround gebruiken voor filmmateriaal in mono

Bose® Videostage® decoding kan een eenkanaalsprogramma verwerken tot een geluid dat door vijf luidsprekers komt. De signalen worden hierbij zo gestuurd dat de dialoog op het scherm vergrendeld blijft terwijl muziek en omgevende effecten de luisterruimte opvullen. U ervaart hierbij een 'surround sound' sensatie zodat u met meer plezier kijkt naar oudere pre-stereo films. Deze functie kan gebruikt worden voor mono TV, FM en AM programma's. Hij wordt automatisch ingeschakeld wanneer een Dolby Digital bitstream aangeeft dat het een monoprogramma bevat.

Voor andere monoprogrammabronnen kunt u deze functie in- of uitschakelen m.b.v. uw Personal™ Muziekcentrum. Houd MENU ingedrukt totdat drc of 1ch:5 op het display verschijnt. Als u drc ziet, druk dan op de bovenste ◀ of ▶ pijltoetsen om 1ch:5 te selecteren (Figuur 25). Gebruik vervolgens de onderste ◀ of ▶ pijltoetsen om On (aan) of -- (uit) te selecteren. In eerste instantie is deze functie On (aan) voor AM en uit (-- --) voor alle andere bronnen. Als u de instelling voor welke bron dan ook verandert, gaat het systeem automatisch naar deze aanvankelijke instellingen terug wanneer u een kamer uitschakelt.

Figuur 25

Vijf luidsprekers selecteren voor een monobron

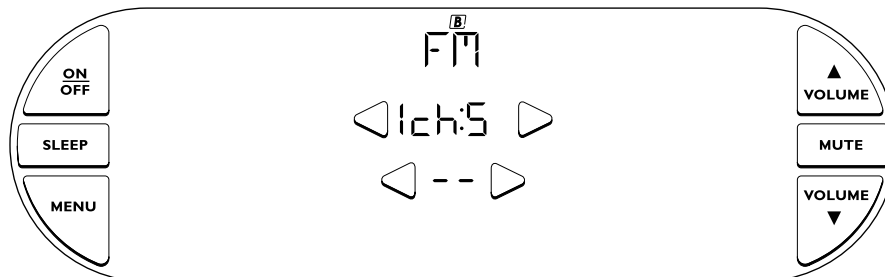

Compressie van het digitale dynamische bereik (Digital Dynamic Range®)

Deze functie controleert en stelt het volume automatisch bij zodat u zachte geluiden (vooral dialoog) goed kunt horen maar reduceert de kans dat u overweldigd wordt door een luid speciaal effect zoals een explosie. Compressie van het digitale dynamische bereik (Digital Dynamic Range) is aanvankelijk uitgeschakeld voor alle geluidsbronnen.

U kunt compressie van het digitale dynamische bereik (Digital Dynamic Range) in- of uitschakelen met behulp van het Personal™ Muziekcentrum. Houd de toets MENU ongeveer twee seconden lang ingedrukt. U zult vervolgens **drc** op het display zien. Als dit niet het geval is, druk dan op de linker of rechter pijltoets totdat **drc** wordt weergegeven. Selecteer **On** (aan) of **--** (uit) met behulp van de linker of rechter pijltoets onder **drc** (Figuur 26). Het Muziekcentrum onthoudt uw instellingen mocht de stroom uitvallen.

Figuur 26

Compressie van het digitale dynamische bereik (Digital Dynamic Range) selecteren

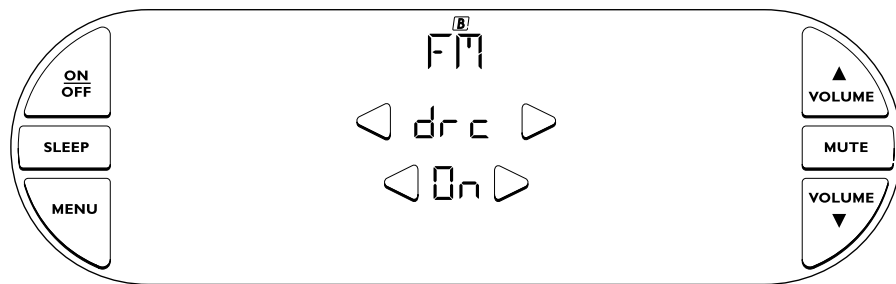

Luisteren naar digitaal geluid

De digitale audiobron inschakelen

Zet de DVD-speler, DTV of andere digitale audiobron aan. Zorg dat er een schijf in de DVD-speler is geladen.

Inschakelen van het systeem en kiezen van het digitale geluid

Druk op AUX om uw systeem aan te zetten zodat het digitaal geluid afspeelt. Als uw Lifestyle® systeem geen geldige PCM of Dolby Digital bitstroom ontvangt, zal het automatisch het analoge signaal selecteren dat aangesloten is op de contacten AUX van de interface voor meerdere kamers.

Selecteren van luistermateriaal

Om materiaal te selecteren met uitwisselbare digitale audio bitstromen, dient u op de termen PCM of Dolby Digital of het symbool  op DVD-videodiscs te letten. Uw Lifestyle® 50 Systeem kan geen MPEG-2 of DTS digitale bitstromen verwerken. Zorg dat er een verbinding is tussen uw DVD-speler of digitale audiouitgang van uw digitale TV en de digitale audioingang van uw systeem.

Om met surround gecodeerd analogoog of digitaal audiomateriaal te selecteren, dient u op de termen Surround of Dolby Surround, het symbool  op banden en discs of het woord "surround" voorafgaande aan een TV-uitzending te letten. Met vijf luidsprekers (surround sound) kunt u naar welk materiaal dan ook luisteren, alhoewel u niet altijd geluid uit alle vijf de luidsprekers zult horen. Sommige mono- en stereomaterialen zullen het geluid niet naar de surround luidsprekers sturen. Zelfs bij materiaal met 'Surround' codering zijn er momenten dat er geen geluid uit de Surround luidsprekers komt.

Bedienen van de speciale functies

Zie "Luisteren naar het systeem" op pagina's 22-24 voor nadere uitleg over deze speciale functies.

Enhanced mode

Wanneer u het volgende selecteert	Is de modus	Om dit te wijzigen
VIDEO 1, VIDEO 2	Enhanced (FILM BASS aan)	Druk op de toets FILM BASS.
TAPE, AUX	Normaal (FILM BASS uit)	Druk op de toets FILM BASS.
CD, AM of FM	Normaal	Niet van toepassing. U kunt enhanced mode niet selecteren voor CD, AM of FM.

Gesimuleerd surround (mono naar 5 luidsprekers)

Als uw geluidsbron dit is	Is gesimuleerd surround	Om dit te wijzigen
AUX-bron met Mono Dolby Digital, AM	Aan	Houd de toets MENU ingedrukt. Selecteer 1ch:5 en schakel over naar -- (uit).
Alle andere mogelijkheden	Uit	Houd de toets MENU ingedrukt. Selecteer 1ch:5 en schakel over naar On (aan).

Compressie van het digitale dynamische bereik (Digital Dynamic Range®)

Wanneer u het volgende selecteert	Is digitale dynamische bereik (Digital Dynamic Range)	Om dit te wijzigen
Welke bron (SOURCE) dan ook	Uit	Houd de toets MENU ingedrukt. Selecteer drc en schakel over naar On (aan).

Luisteren naar de radio

Uw Lifestyle® systeem heeft een ingebouwde AM/FM-radio. Een goede AM/FM radio-ontvangst hangt af van de locatie en de richting van de AM- en FM-antennes. Zie “FM-antenne” en “AM-antenne” op pagina 16 voor de juiste installatie van de antennes. Zie “AM/FM radio-ontvangst optimaliseren” op pagina 36 voor hulp met het afstellen van uw antenne.

Inschakelen van het systeem en kiezen van de radio

Druk op AM/FM om uw systeem op de laatst geselecteerde AM- of FM-zender te zetten. Als het systeem al aan is, gebruikt u de toets FM of AM om een van deze bronnen te selecteren.

Het afsteminterval voor de radio instellen

Op sommige interfaces voor meerdere kamers is het AM- en FM-afsteminterval ingesteld voor Noord-Amerika (US: 10 kHz voor AM en 200 kHz voor FM) of Europa (EU: 9 kHz voor AM en 50 kHz voor FM). Kies de afstemintervallen die van toepassing zijn voor uw regio.

Om tussen het afsteminterval van US en EU heen en weer te gaan, dient u de toets SOURCE twee seconden lang ingedrukt te houden. Druk op een van beide pijltoetsen tot **tunr** verschijnt. Selecteer US of EU met behulp van de pijltoetsen. Druk op DONE (klaar) om af te sluiten.

FM of AM selecteren

Druk op de brontoets FM of AM om de gewenste radiobandbreedte aan te zetten. Selecteer een zender door deze handmatig af te stemmen, een sterke zender te zoeken of een voorkeuzezender te selecteren.

Een radiozender handmatig afstemmen

Om een radiozender handmatig af te stemmen, dient u op de pijltoets ◀ (verlagen) of ▶ (verhogen) op een van beide kanten van het frequentiedisplay te drukken om de frequentie in kleine stappen te wijzigen (Figuur 27). Of druk op de toets KEYPAD totdat de indicatorpijl ► naar TUNE (afstemmen) wijst. Gebruik vervolgens de numbertoetsen om de frequentie van de zender in te voeren waarop u af wilt stemmen. Het meest linkse cijfer wordt het eerst ingevoerd en het display knippert terwijl u meer cijfers invoert. Nadat u de frequentie van de zender hebt ingevoerd, selecteert het systeem die zender of de dichtstbijzijnde geldige zender.

Gebruik de pijltoetsen omhoog/omlaag om een zender af te stemmen of

richt het toetsenpaneel (KEYPAD) op TUNE (afstemmen) en voer de nummers in.

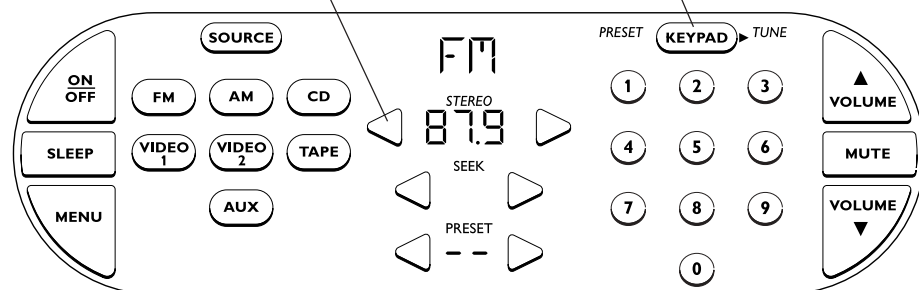

Figuur 27

De radio afstemmen vanuit het FM-brondisplay

FM-stereo of mono-uitzendingen ontvangen

Als u FM-stereosignalen ontvangt die sterk genoeg zijn, ontvangt de radio deze automatisch in stereo; de indicator **STEREO** verschijnt op het display. Zwakke stereosignalen worden ontvangen in mono (de **STEREO** indicator is uit).

Om de tuner te forceren om alleen in stereo te ontvangen, houdt u het midden van het zenderdisplay ingedrukt totdat u een hoge pieptoon hoort. Om alleen in mono te ontvangen, houdt u het display ingedrukt totdat u een lage pieptoon hoort. Als uitzendingen echter in mono zijn opgenomen, kunt u er alleen in mono naar luisteren zelfs als u de tuner forceert om in stereo af te spelen. Als u de zender opnieuw afstemt wordt deze forcering geannuleerd.

AM-zenders ontvangen

Over het algemeen ontvangt de AM-radio voldoende sterke AM-zenders met behulp van een breedbandfilter. Als u problemen hebt om op een zwakke AM-zender af te stemmen, kunt u de AM-tuner forceren om een smalbandfilter te gebruiken om storingen van andere zenders te elimineren.

Om de tuner te forceren om een smalbandfilter te gebruiken, houdt u het midden van het zenderdisplay ingedrukt totdat u een lage pieptoon hoort. Om terug te schakelen naar de breedbandfilter, houdt u het display ingedrukt totdat u een hoge pieptoon hoort. Als u de zender opnieuw afstemt wordt deze forcering geannuleerd.

Zoeken naar de sterkste zenders

Druk op de ◀ of ▶ SEEK (zoeken) pijltoets om op de volgende sterke zender af te stemmen.

Kiezen van een voorkeuzezender

U kunt een voorkeuzezender selecteren met behulp van de ◀ of ▶ PRESET pijltoetsen of het toetsenpaneel (KEYPAD). Om het toetsenpaneel te gebruiken, drukt u op de toets KEYPAD totdat de indicatorpijl naar *PRESET* wijst. Voer vervolgens het nummer van de gewenste voorkeuzezender in.

🎵 *Opmerking: Als u geen geldige voorkeuzelocatie hebt geselecteerd, blijft het systeem op de huidige instelling staan.*

Vastleggen van een voorkeuzezender

Uw Lifestyle® systeem kan maximaal 25 FM- en 25 AM-voorkeuzezenders opslaan. U kunt de voorkeuzezenders vastleggen met behulp van de toets STORE, KEYPAD, het displaygebied voor voorkeuzenummers of het menu *PRESETS*.

Een voorkeuzezender vastleggen met behulp van de toets STORE (opslaan)

Tijdens normale bediening van de AM/FM-radio als het toetsenpaneel niet weergegeven wordt, kunt u de toets STORE zien op de onderkant van het scherm. Om een voorkeuzezender in de eerstvolgende beschikbare locatie op te slaan, dient u de toets STORE ingedrukt te houden tot het Muziekcentrum piept en het nieuwe voorkeuzennummer verschijnt.

Het toetsenpaneel (KEYPAD) gebruiken om voorkeuzezenders snel op te slaan

U kunt voorkeuzezenders snel opslaan in locaties 1 t/m 9. Houd een van de nummers van 1 t/m 9 op uw toetsenpaneel ingedrukt totdat het Muziekcentrum piept en het nieuwe voorkeuzennummer verschijnt.

Een voorkeuzezender vastleggen m.b.v. het voorkeuzennummerdisplay

U kunt een zender snel opslaan m.b.v. het PRESET nummerdisplay. Houd het displaygebied tussen de PRESET pijltoetsen ingedrukt (u ziet streepjes of een voorkeuzennummer) tot het systeem piept. Na de pieptoon ziet u een nieuw voorkeuzennummer. Hierdoor wordt een nieuwe voorkeuzezender opgeslagen op het eerstvolgende beschikbare voorkeuzennummer. Gebruik het menu *PRESETS* (pagina 28) als u een voorkeuzezender naar een andere zender wilt veranderen.

🎵 *Opmerking: Als het display aangeeft dat het vol (FULL) is nadat u op het PRESET nummerdisplaygebied hebt gedrukt, zijn er geen voorkeuzenummers meer beschikbaar. Zie "Een voorkeuzezender wissen" op pagina 28.*

Figuur 28

Voorkeuzezenders vastleggen m.b.v. het voorkeuzennummerdisplay of toetsenpaneel

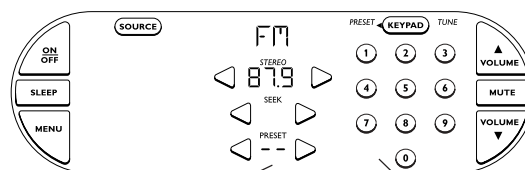

Dit ingedrukt houden om een voorkeuzezender op te slaan,

of houd een van de toetsen van 1 t/m 9 ingedrukt

Voorkeuzezenders vastleggen m.b.v. het menu PRESETS

U kunt voorkeuzezenders vastleggen m.b.v. het menu *PRESETS* dat alleen beschikbaar is als AM of FM de geselecteerde bron is.

Doe het volgende om een voorkeuzezender vast te leggen:

1. Selecteer de AM- of FM-bron
2. Druk eenmaal op de toets MENU om naar het menu *PRESETS* te gaan (Figuur 29).
3. Selecteer een ongebruikt voorkeuzenummer en vervolgens een zender m.b.v. de pijl-toetsen. Zenders kunnen tevens geselecteerd worden m.b.v. SEEK (zoeken) of het toetsenpaneel (KEYPAD). Voorkeuzenummers die nog niet gebruikt zijn, knipperen op het display.
4. Druk op de toets STORE om de geselecteerde zender op een geselecteerd voorkeuzenummer af te stellen. Om een opgeslagen voorkeuzezender te bevestigen, toont het Muziekcentrum de frequentie van de zender en de toets CLEAR (wissen) (Figuur 30). De toets CLEAR verschijnt wanneer u een opgeslagen voorkeuzezender selecteert en geeft u zo de optie om de instelling te wissen.

Figuur 29

Een zender selecteren als voorkeuzezender

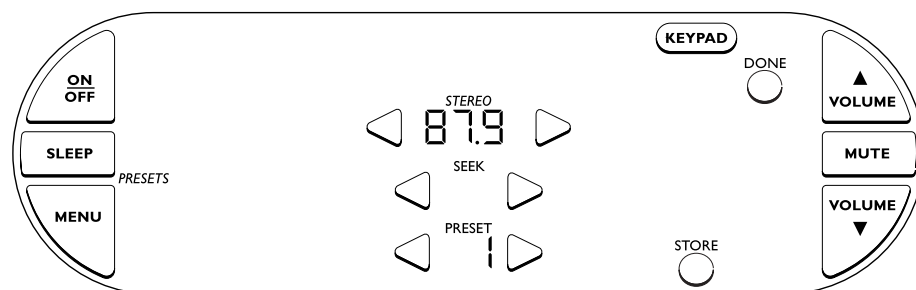

Figuur 30

Nadat u een zender als voorkeuzezender (preset) 3 hebt afgesteld



Een voorkeuzezender wissen

Om een voorkeuzezender te wissen, drukt u eenmaal op MENU om naar het menu *PRESETS* te gaan. Selecteer het voorkeuzenummer dat u wilt wissen en druk op CLEAR.

Uw voorkeuzezenders organiseren

U kunt het menu *PRESETS* gebruiken om uw voorkeuzezenders te organiseren en een specifieke zender op een specifieke voorkeuzelocatie op te slaan. Hier zijn een paar tips:

- Aangezien elke zender aan meer dan één voorkeuzenummer kan worden toegewezen, kunt u een groep van voorkeuzenummers reserveren voor elke huisbewoner aangezien smaken verschillen.
- Verschillende soorten muziekzenders kunt u vanwege het overzicht verschillende groepen nummers geven.
- Het bijhouden van een lijstje met voorkeuzezenders en nummers is zeker aan te raden.

Luisteren naar CD's

Gebruik van de CD-wisselaar

U kunt maximaal zes CD's tegelijkertijd in de CD-wisselaar laden.

Laden van de CD's in het CD-magazijn

Om het CD-magazijn te laden, dient u het vast te houden zoals getoond in Figuur 31. Leg er maximaal zes CD's in met het label naar boven. Let erop dat er slechts één CD in elke gleuf wordt gestoken. In het venstertje op de voorkant ziet u de gleufnummers 1 tot en met 6. Deze nummers corresponderen met de nummers die op het display verschijnen.



LET OP! Steek slechts één CD in een gleuf. Wanneer u twee CD's in een gleuf tracht te duwen, komen ze vast te zitten. Dat kan de CD's, het CD-magazijn of de CD-wisselaar beschadigen.



Opmerking: Indien een CD er ondersteboven is ingestoken, kan hij niet worden afgespeeld. Het display knippert het nummer van de CD.

Figuur 31

Een CD laden en eruit nemen

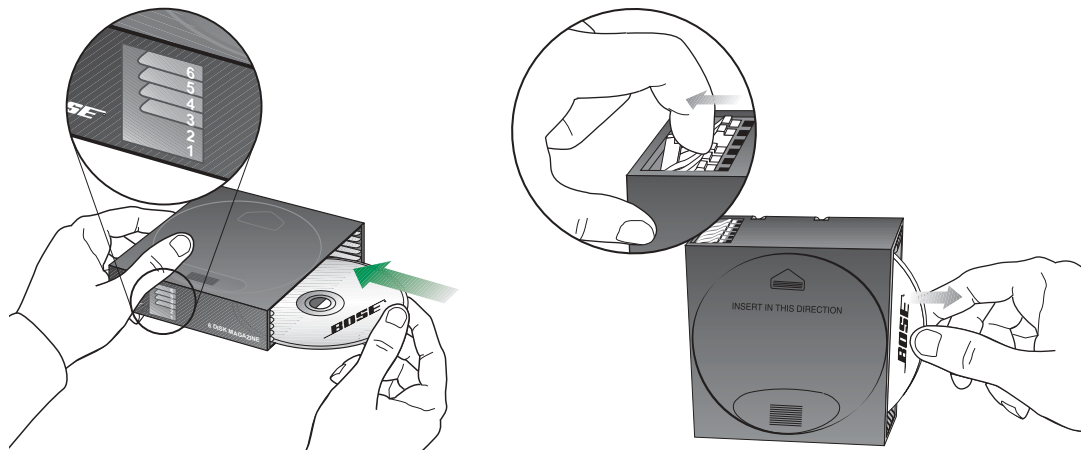

CD's uit het CD-magazijn nemen

Druk op het witte hendeltje dat hoort bij de CD die u wenst te verwijderen. U kunt dan de CD net bij de rand pakken en uit het magazijn trekken (Figuur 31).

Invoeren van het CD-magazijn in de CD-wisselaar

Open het kantelklepje van de CD-wisselaar. Schuif het CD-magazijn helemaal in de CD-wisselaar, in de richting van de pijl op het magazijn (Figuur 32).

Het CD-magazijn uit de CD-wisselaar nemen

Druk op EJECT links onder de magazijnopening, om het magazijn te verwijderen (Figuur 32). Indien een CD speelt, zal EJECT de CD stoppen; deze schuift dan terug in het magazijn, dat vervolgens wordt uitgeworpen.

Figuur 32

Het CD-magazijn in de CD-wisselaar invoeren en het eruit nemen

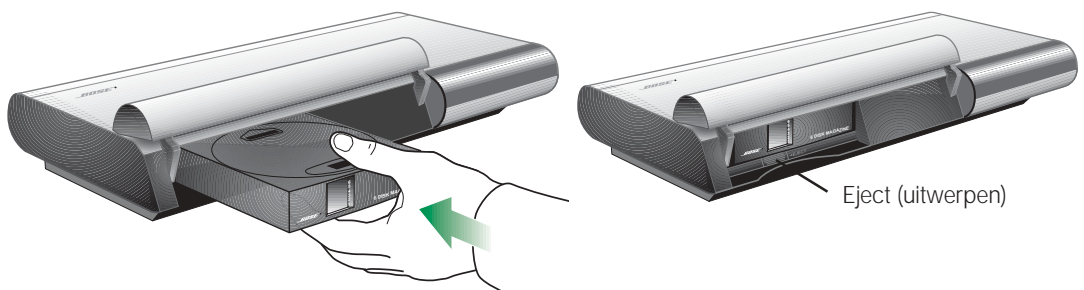

Inschakelen van het systeem en kiezen van de CD-wisselaar

Druk op de bron-toets CD om de CD-wisselaar te selecteren. Als het systeem uit is, wordt het tegelijkertijd aangezet. Als u op CD drukt, verschijnt het CD-wisselaar display (Figuur 33) op het display. Als er een CD in de speler zit, dan begint deze te spelen. Als er geen CD in de speler zit, verschijnt het bericht **noCd** (Geen CD).

🎵 *Opmerking: Afspelen of willekeurig spelen van CD's stopt automatisch na 24 uur om overmatige slijtage van het CD-mechanisme te vermijden.*

Figuur 33

Het display van de CD-wisselaar

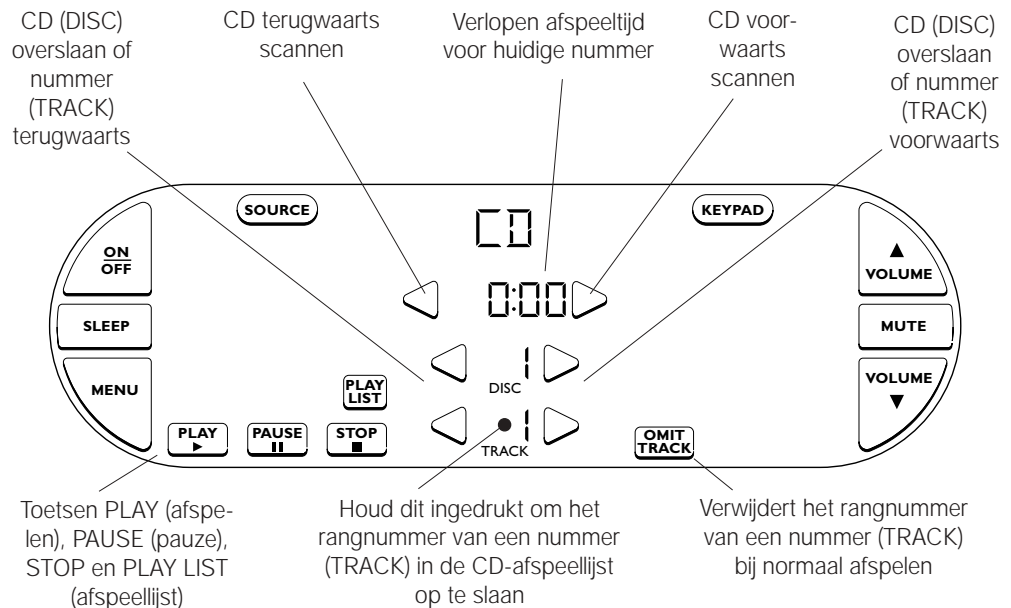

Doe het volgende om een CD af te spelen

Druk op de toets PLAY ► (afspelen). Het ► symbool van de toets knippert totdat het afspelen begint.

Doe het volgende om een CD in de stand pauze te zetten

Druk op de toets PAUSE ■■. Het ■■ symbool van de toets knippert. Druk op PAUSE of PLAY om het afspelen te hervatten. Als u de CD-wisselaar onbeheerd achterlaat, verandert PAUSE in STOP na 20 minuten. U kunt voorwaarts of terugwaarts door de nummers gaan terwijl de CD in de stand pauze staat.

Doe het volgende om een CD te stoppen

Druk op de toets STOP ■ of OFF. Als u op STOP ■ drukt, verschijnen het nummer van de CD, de totale afspeeltijd en het aantal nummers kort op het display.

Doe het volgende om naar andere nummers te gaan

Om naar het volgende nummer te gaan, drukt u op de TRACK voorwaarts ▷ toets. Om naar het vorige nummer te gaan, drukt u op de TRACK terugwaarts ◁ toets. Als u op TRACK ◁ drukt terwijl u een CD afspeelt, gaat u terug naar het begin van het nummer dat op dat moment wordt afgespeeld.

Doe het volgende om een andere CD af te spelen

Druk op de DISC (CD) voorwaarts ▷ of terugwaarts ◁ toets. Hierdoor gaat u naar de volgende of vorige CD in de wisselaar en begint deze CD te spelen. Het bericht **CHANGING** (bezig met veranderen) verschijnt totdat het afspelen begint. Lege glemmen in de CD-wisselaar worden automatisch overgeslagen.

Doe het volgende om een CD te scannen

Houd de toets voorwaarts ▷ of terugwaarts ◁ scannen ingedrukt (dit zijn de toetsen links en rechts naast het display voor de afspeeltijd). Als u terugwaarts of voorwaarts scant, stopt de CD bij het eerste of laatste nummer op de CD. U kunt een CD scannen terwijl deze in de stand pauze staat.

Doe het volgende om een nummer aan de afspeellijst toe te voegen

Ga naar het nummer dat u aan de afspeellijst toe wilt voegen. Houd het displaygebied van het rangnummer van het nummer (TRACK) ingedrukt. Het huidige rangnummer voor het nummer wordt opgeslagen op de eerstvolgende beschikbare locatie in de CD-afspeellijst.

Doe het volgende om een nummer te verwijderen van normaal afspelen

Selecteer het rangnummer van het nummer (TRACK) en druk vervolgens op de toets OMIT TRACK (nummer verwijderen). U kunt maximaal 15 nummers verwijderen en u kunt een nummer verwijderen terwijl het wordt afgespeeld. Verwijderde nummers worden niet afgespeeld tijdens normaal, herhaald of willekeurig afspelen.

U kunt naar een verwijderd nummer gaan m.b.v. de toets TRACK voorwaarts ▷ of terugwaarts ◁. Als u op een verwijderd nummer bent, wordt het woord OMITTED (verwijderd) getoond en verandert de OMIT TRACK (Nummer verwijderen) toets in CLEAR OMIT TRACK (Nummer verwijderen wissen).

Om een verwijderd nummer te wissen en te herstellen voor normaal afspelen, gaat u naar het rangnummer van het verwijderde nummer en drukt u op CLEAR OMIT TRACK. Om alle verwijderde nummers tegelijkertijd te wissen, verwijdert u het CD-magazijn.

Doe het volgende om naar de CD-afspeellijst te luisteren

- Druk op de toets PLAY LIST (afspeellijst) (Figuur 34).
- Om PLAY LIST te annuleren, drukt u op STOP of opnieuw op PLAY LIST. Als u op STOP drukt, houdt de huidige CD op met afspelen. Als u opnieuw op PLAY LIST drukt, gaat de huidige CD door met afspelen.

♪ *Opmerking: De toets PLAY LIST verschijnt pas nadat u CD-selecties in het geheugen van de afspeellijst hebt opgeslagen. Zie "Een CD-afspeellijst programmeren" op pagina 33 om een afspeellijst te programmeren.*

Als de afspeellijst een ongeldige invoer bevat zoals het rangnummer van een nummer dat onvindbaar is, wordt het tijdens het afspelen overgeslagen. Als een CD verwijderd of verwisseld werd, probeert het systeem de CD zoals geprogrammeerd af te spelen. Items die niet beschikbaar zijn worden overgeslagen.

Figuur 34

Display nadat u op PLAY LIST hebt gedrukt

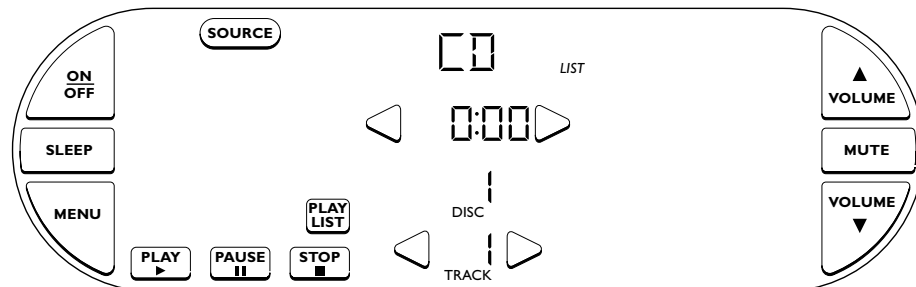

Het menu CD OPTIONS gebruiken

Vanuit het menu *CD OPTIONS* (CD-opties) kunt u herhaald of willekeurig afspelen selecteren of een CD-afspeellijst programmeren. Om naar *CD OPTIONS* te gaan drukt u op de toets MENU totdat *CD OPTIONS* verschijnt (Figuur 35). U kunt dit indien gewenst doen terwijl een CD wordt afgespeeld.

Figuur 35

Display van *CD OPTIONS*

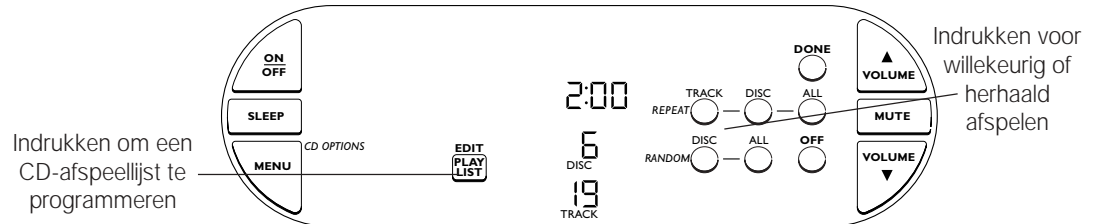

Herhaald en willekeurig afspelen selecteren

Herhaald en willekeurig afspelen blijven actief totdat u op STOP ■ of OFF drukt. Om herhaald of willekeurig af te spelen, gaat u naar de toets MENU en selecteert u *CD OPTIONS*. Gebruik de toetsen *REPEAT* (herhalen) en *RANDOM* (willekeurig) om de gewenste modus te selecteren. Druk op *DONE* om het menu *CD OPTIONS* te verlaten. Om herhaald of willekeurig afspelen te annuleren, drukt u op *OFF* in het menu *CD OPTIONS*. U kunt de volgende modi selecteren voor herhaald en willekeurig afspelen:

Afspelen	Druk op...	Om dit te doen
Nummer herhalen	<i>REPEAT TRACK</i>	Herhaalt het geselecteerde nummer 24 uur lang.
CD herhalen	<i>REPEAT DISC</i>	Speelt alle nummers op een geselecteerde CD in volgorde af. Herhaalt dit 24 uur lang.
Alles herhalen	<i>REPEAT ALL</i>	Speelt alle CD's in de wisselaar in volgorde af. Herhaalt dit 24 uur lang.
CD willekeurig afspelen	<i>RANDOM DISC</i>	Speelt de geselecteerde CD eenmaal in willekeurige volgorde af en stopt.
Alles willekeurig afspelen	<i>RANDOM ALL</i>	Speelt alle nummers op alle CD's eenmaal in willekeurige volgorde af en stopt.
CD willekeurig afspelen herhalen	<i>REPEAT DISC</i> en vervolgens <i>RANDOM DISC</i>	Speelt de geselecteerde CD in willekeurige volgorde af. Herhaalt dit 24 uur lang.
Alles willekeurig afspelen herhalen	<i>REPEAT ALL</i> en vervolgens <i>RANDOM ALL</i>	Speelt alle CD's en nummers in willekeurige volgorde af. Herhaalt dit 24 uur lang.

Modi voor de afspeellijst selecteren

U kunt uw CD-afspeellijst tevens herhaald of willekeurig afspelen. Druk op de toets *PLAY LIST* voordat u op *MENU* drukt om het menu *CD OPTIONS* te selecteren. Selecteer vervolgens een van de manieren om de afspeellijst af te spelen m.b.v. de toetsen *REPEAT* en *RANDOM*. Als u klaar bent, drukt u op *DONE* (klaar) om af te sluiten.

Afspeellijst afspelen	Druk op...	Om dit te doen
Lijst willekeurig afspelen	<i>RANDOM DISC</i> of <i>RANDOM ALL</i>	Speelt alle selecties in de afspeellijst eenmaal in willekeurige volgorde af.
Lijst herhalen	<i>REPEAT DISC</i> of <i>REPEAT ALL</i>	Herhaalt de afspeellijst
Nummer op lijst herhalen	<i>REPEAT TRACK</i>	Herhaalt het geselecteerde nummer op de afspeellijst.
Willekeurig afspelen van lijst herhalen	<i>REPEAT DISC</i> of <i>REPEAT ALL</i> en vervolgens op <i>RANDOM DISC</i> of <i>RANDOM ALL</i>	Speelt alle selecties in de afspeellijst en herhaalt dit in willekeurige volgorde.

🎵 **Opmerking:** Als u manieren van willekeurig en herhaald afspelen selecteert die niet gecombineerd kunnen worden (zoals b.v. *REPEAT TRACK* en *RANDOM DISC*), accepteert het systeem de optie die het laatst werd ingevoerd.

Een CD-afspeellijst programmeren

Met behulp van de programmeringsfunctie van uw Lifestyle® systeem kunt u uw eigen CD-afspeellijst van maximaal 50 nummers (inclusief herhalingen) van de geladen CD's creëren. U kunt een CD-afspeellijst zelfs creëren of bewerken terwijl u naar een andere bron luistert. U kunt de afspeellijst echter niet bewerken terwijl de lijst afgespeeld wordt. Om een CD-afspeellijst te creëren, drukt u op de toets MENU en selecteert u *CD OPTIONS*.

🎵 *Opmerking: Als u meer dan één Personal™ Muziekcentrum hebt, kan slechts één gebruiker de afspeellijst bewerken.*

Doe het volgende om een CD-afspeellijst te creëren

1. Druk op EDIT PLAY LIST (afspeellijst bewerken). Het eerstvolgende beschikbare itemnummer knippert om aan te geven dat het Muziekcentrum klaar is om geprogrammeerd te worden (Figuur 36).
2. Selecteer een rangnummer van een CD (DISK) of nummer (TRACK) door op de ◀ of ▶ pijltoetsen te drukken.
3. Druk op STORE om een CD-selectie in het geheugen in te voeren onder het geselecteerde nummer van het ITEM. Het nummer van het ITEM houdt op te knipperen.
4. Druk op de rechter ▶ pijl naast ITEM voor het volgende itemnummer.
5. Herhaal stappen 2, 3 en 4 om meer items aan de lijst toe te voegen. Als de lijst 50 geprogrammeerde items bevat, verdwijnt de toets STORE (opslaan).
6. Als u klaar bent met uw afspeellijst, drukt u op DONE om deze af te sluiten.

Figuur 36

Beginnen met het opbouwen van een CD-afspeellijst

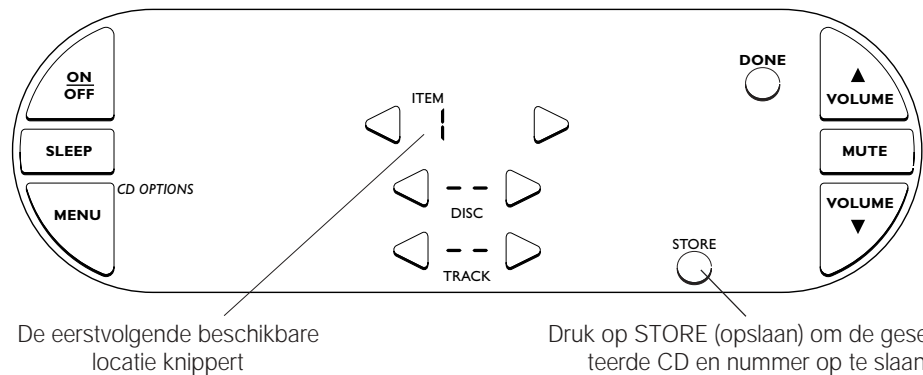

Doe het volgende om een invoer in de CD-afspeellijst te wijzigen

1. Druk op EDIT PLAY LIST (afspeellijst bewerken). Als de lijst 50 opgeslagen items heeft, geeft het veld ITEM aan dat het vol (FULL) is en knippert het niet meer.
2. Selecteer het nummer van het item dat u wilt wijzigen en druk op CLEAR (wissen).
3. Selecteer een nieuwe CD (DISK) en nummer (TRACK) en druk op STORE (opslaan).
4. Om andere wijzigingen te maken, herhaalt u stappen 2 en 3. Druk anders op DONE om af te sluiten.

Doe het volgende om een nieuw nummer aan een bestaande afspeellijst toe te voegen

1. Druk op EDIT PLAY LIST (afspeellijst bewerken). Als het veld ITEM vol (FULL) is, kunt u geen nieuw item toevoegen tenzij u een of meer items uit de lijst verwijdert.
2. Selecteer het itemnummer van de locatie waar u een nieuwe CD-selectie in wilt voegen. Het itemnummer dient niet te knipperen.
3. Druk op INSERT (invoegen) (Figuur 37). Het itemnummer begint te knipperen om aan te geven dat het item dat u bekeek één itemnummer omhoog werd verplaatst zodat uw geselecteerde itemnummer beschikbaar is.
4. Selecteer een CD (DISC) en rangnummer voor het nummer (TRACK) en druk op STORE (opslaan).

Doe het volgende om een nummer van de afspeellijst te verwijderen

1. Druk op EDIT PLAY LIST (afspeellijst bewerken).
2. Selecteer het nummer van het item dat u wilt verwijderen en druk op CLEAR (Figuur 37). De nummers van TRACK en DISC veranderen in streepjes. De locatie wordt gewist en alle items na dit item worden een itemnummer omlaag geplaatst.
3. Om andere items te verwijderen, herhaalt u stap 2. Druk anders op DONE om af te sluiten.

Figuur 37

De toetsen CLEAR LIST (lijst wissen) en CLEAR (wissen) zijn beschikbaar op het display nadat de eerste selectie is ingevoerd

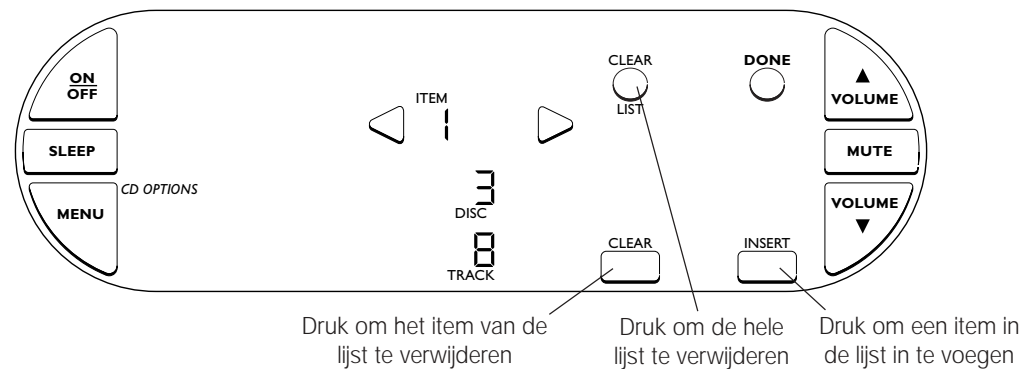

Doe het volgende om de hele CD-afspeellijst te wissen

1. Druk in het menu CD OPTIONS op CLEAR LIST (lijst wissen).
2. Druk op YES (ja) om dit te bevestigen.

Het systeem met externe apparaten gebruiken

Volg de instructies op pagina's 12-15 voor het aansluiten van apparaten.

Schakel het apparaat rechtstreeks of met behulp van de afstandsbediening in. Druk op VOLUME ▲ of ▼ op uw Personal™ Muziekcentrum om het volume te verhogen of te verlagen. Alle andere functies regelt u bij het apparaat zelf. Raadpleeg zo nodig de handleiding van het apparaat. Overtuig u ervan dat het apparaat ingeschakeld is en dat er een tape, CD, DVD, laserdisc, enz. geladen is. Als een extern apparaat veel luider of zachter klinkt dan andere bronnen, raadpleeg dan "De volumenniveaus van externe bronnen gelijkstellen" op pagina 37.

🎵 *Opmerking: Het Lifestyle® 50 Systeem kan een aangesloten apparaat niet aan- of uitzetten.*

Inschakelen van het systeem en kiezen van het apparaat

Druk op VIDEO 1, VIDEO 2, AUX of TAPE op uw Personal Muziekcentrum om het gewenste apparaat te selecteren. Hierdoor wordt uw systeem ingeschakeld en het verbonden apparaat gekozen. Is het systeem al ingeschakeld, dan wordt alleen het apparaat gekozen.

De toepasselijke display-indicator verschijnt als het systeem aan is en het apparaat geselecteerd is.

⚠️ *LET OP! Het magnetische veld van de Acoustimass® Module vormt geen onmiddellijk risico voor uw video-, audiobanden en andere magnetische apparaten. Bewaar uw banden echter niet bovenop of vlakbij de Acoustimass Module.*

Een bandrecorder met uw systeem gebruiken

Als u naar welke bron dan ook behalve TAPE luistert, wordt het uitgangssignaal van die bron naar de contacten RECORD OUT gericht.

🎵 *Opmerking: De uitgangen ROOM van het Lifestyle® 50 systeem zijn aangegeven door de letters A t/m D. In een systeem voor meerdere kamers wordt de bron die in de kamer afgespeeld wordt, aangegeven door de letter die het dichtst in het begin van het alfabet is, naar de contacten RECORD OUT gezonden.*

U kunt tevens een bron aangeven die naar de contacten RECORD OUT gericht wordt zelfs als u niet naar die bron luistert. Om dit te doen dient u de volgende stappen te volgen:

1. Selecteer RECORD OUT via de knop MENU. De woorden RECORD OUT worden weergegeven onder het displaygebied voor de bron (Figuur 38).
2. Selecteer een bron om op te nemen. De geselecteerde bron verschijnt in het displaygebied voor de bron in plaats van de streepjes (Figuur 38). Als u uw RECORD OUT selectie wilt verwijderen, drukt u op CLEAR. De streepjes verschijnen opnieuw.

De geselecteerde bron blijft aan tenzij u RECORD OUT uitzet. Als de CD-wisselaar geselecteerd is voor RECORD OUT, gaat deze na 24 uur automatisch uit als u hem niet eerder heeft uitgezet.

3. Als u klaar bent, stel dan het tapedeck in om op te nemen.

Figuur 38

Het RECORD OUT menudisplay

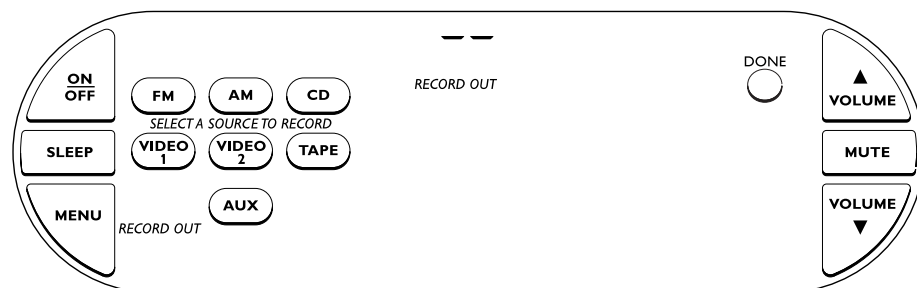

Fijnregeling van uw systeem

Figuur 39

De regelknoppen voor hoge en lage tonen

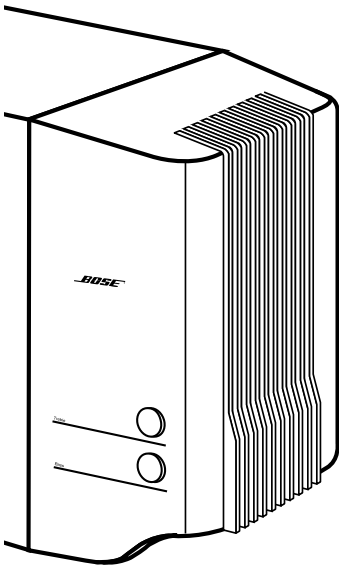

In de meeste gevallen hoeft u slechts de richtlijnen voor het plaatsen van uw luidsprekers te volgen (Zie "Installatie" op pagina's 6-8) voor een geweldige geluidskwaliteit. Bij verandering van volume hoeft u de klank niet aan te passen, aangezien een door Bose® gepatenteerde geïntegreerde signaalverwerking een natuurlijke en warm aandoende klankbalans over het gehele bereik van volumewaarden verschaft.

Zoals hier beschreven, kunt u zelf, indien gewenst, uw systeem 'fijn' afstemmen.

Bijstellen van de luidsprekers

De regelknoppen TREBLE (hoge tonen) en BASS (lage tonen) van het Lifestyle® 50 Systeem bevinden zich op de Acoustimass® Module (Figuur 39). Zij maken het mogelijk de hoge frequenties en de lage frequenties aan te passen. De normale stand van de puntjes op de regelknoppen is de stand '12 uur'. U kunt deze stand ook voelen, doordat de knoppen bij het verdraaien daar iets inklikken. Draai deze regelknoppen met de wijzers van de klok mee voor versterking en tegen de wijzers van de klok in voor verzwakking, zowel van de hoge tonen als van de lage tonen.

Compenseren voor de akoestiek van de kamer

Bij ieder luidsprekersysteem kan de 'akoestiek' (kenmerkende geluidseigenschappen) van uw kamer invloed hebben op de geluidskwaliteit ervan in zijn algemeenheid. Veelal kunt u problemen met de akoestiek redelijk opheffen door de beide regelknoppen TREBLE en BASS voorzichtig wat bij te stellen.

Te veel of te weinig hoge tonen

Kamers die veel geluid reflecteren, vooral die met kale vloeren en muren, kunnen schrill of te 'helder' klinken. Wanneer u dan de regelknop TREBLE lager draait (naar de - toe), worden die hoge tonen verzwakt.

Kamers met veel geluiddempend materiaal (gestoffeerde meubelen, kamerbreed tapijt, zware gordijnen) kunnen gedempt of dof klinken. Zet de luidsprekers dan wat verder weg van de gestoffeerde meubelen om de hoge tonen te versterken. U kunt de hoge tonen ook versterken door TREBLE iets hoger te draaien (naar de + toe).

Te veel of te weinig lage tonen

U kunt de lage tonen verzwakken door de regelknop BASS lager (naar de - toe) te draaien. Hoger draaien (naar de + toe) versterkt de lage tonen. De plaatsing van de Acoustimass Module heeft er ook invloed op hoeveel lage tonen u hoort. Een plaatsing dicht bij de hoek van de kamer zal de lage tonen versterken. Als u de module verder weg uit de hoek plaatst, zullen de lage tonen zwakker klinken.

AM/FM radio-ontvangst optimaliseren

U kunt de richting van uw AM/FM-antenne bijstellen op het sterkste signaal door *SIGNAL LEVELS* (signaalniveaus) te kiezen via de toets MENU (Figuur 40). Selecteer de AM- of FM-radio en het display geeft de sterkte van het ontvangen signaal aan. Terwijl u het display in de gaten houdt, zet u de antenne in een andere richting totdat het hoogst mogelijke signaalniveau is bereikt. Het signaalniveau kan variëren van 0 t/m 99. Er zijn toetsen om handmatig af te stemmen zodat u de sterkte van het signaal van meerdere zenders kunt controleren.

Figuur 40

AM/FM ANTENNA SIGNAL
(antennesignaalsterkte) display

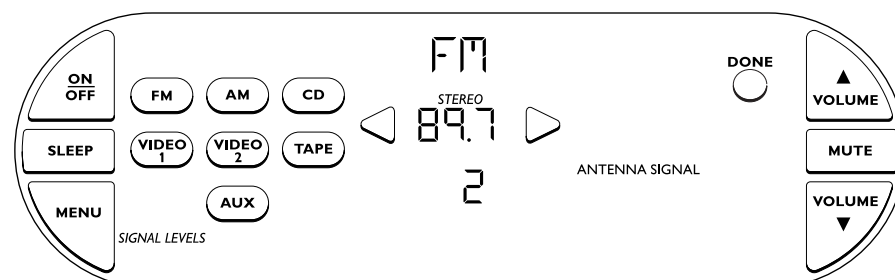

De volumeniveaus van externe bronnen gelijkstellen

Met de *SIGNAL LEVELS* selectie in de menu-opties kunt u de volumeversterkingsniveaus van extern aangesloten bronnen (VIDEO 1, VIDEO 2, AUX, TAPE) afstellen en gelijkstellen. U kunt bijvoorbeeld het versterkingsniveau van een externe bron bijstellen zodat het volumeniveau 50 op deze bron even luid klinkt als het niveau 50 van een ingebouwde bron.

1. Selecteer *SIGNAL LEVELS* m.b.v. de toets MENU.
2. Druk op VIDEO 1, VIDEO 2, TAPE of AUX en u krijgt het display voor het bijstellen van de versterking te zien (Figuur 41). Nadat u naar uw ingebouwde bronnen (FM, AM, CD) op het door u gewenste geluidsniveau hebt geluisterd, gebruikt u de pijltoesten om de signaalniveau-instellingen (GAIN) bij te stellen op de aangesloten bronnen totdat u dezelfde volumes krijgt. Het afstellingsbereik varieert van -15 tot +15.

Figuur 41

Display voor het bijstellen van de versterking

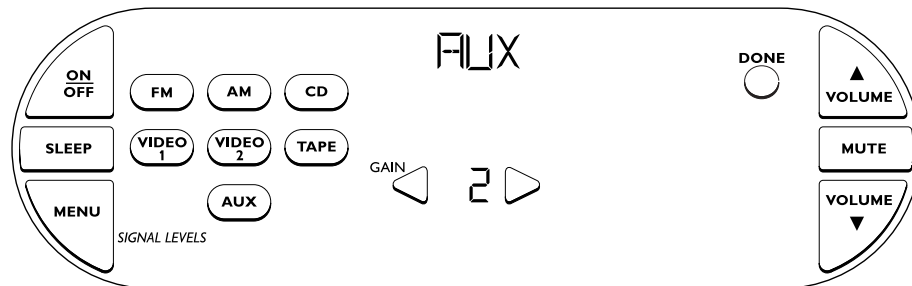

LCD-contrast bijstellen

U kunt het contrast van het display bijstellen. Houd de toets SOURCE ingedrukt totdat Lcd verschijnt. Gebruik de lagere pijltoetsen om het contrastniveau te wijzigen.

Figuur 42

Display voor het bijstellen van het LCD-contrast

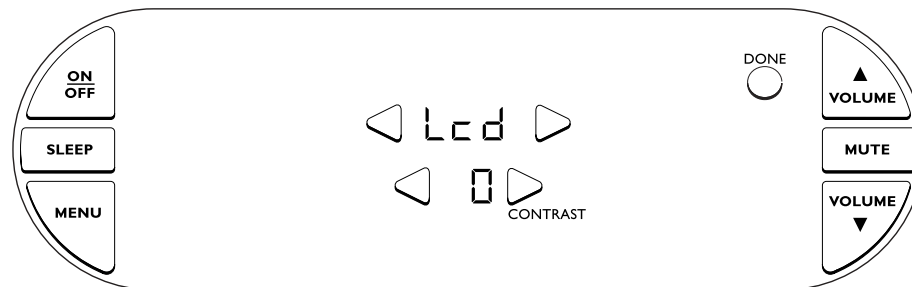

De pieptoon van het Personal™ Muziekcentrum bijstellen

U kunt het volume van de pieptoon die u hoort wanneer u de toetsen op het display indrukt bijstellen. Houd de toets SOURCE ingedrukt totdat Lcd verschijnt. Gebruik de bovenste pijltoetsen om het bEEP display te selecteren. Gebruik de pijltoetsen om Lo, HI of -- (uit) te selecteren.

Figuur 43

Display voor het bijstellen van de pieptoon

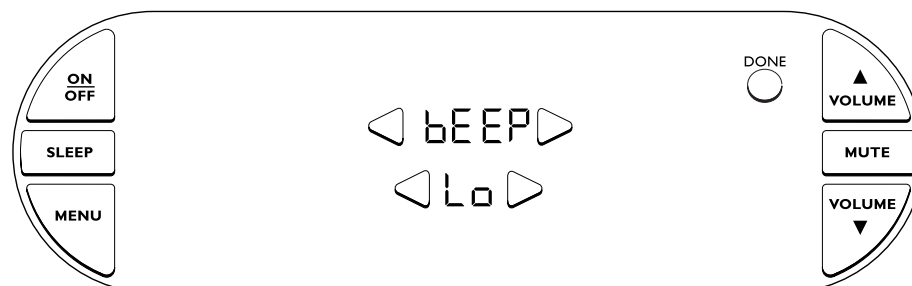

De brontoetsen (SOURCE) forceren om aan te blijven

Normaal worden de brontoetsen automatisch verwijderd van het display na bepaalde acties. U kunt het gedrag van deze toetsen wijzigen zodat ze in de staat blijven waarin u ze het laatst gezet hebt (op of buiten het scherm) m.b.v. de toets SOURCE.

1. Houd de toets SOURCE ingedrukt totdat Lcd verschijnt.
2. Druk op één van beide bovenste pijltoetsen totdat u **STAY** (blijven) ziet en de toets SOURCE linksboven op het display verschijnt (Figuur 44).
3. Druk op een van beide onderste pijltoetsen om **Y** (Ja) te selecteren.
4. Als u wilt dat de brontoetsen weer normaal werken, selecteert u **N** (Nee).

Figuur 44

De wijze van display van de brontoetsen (SOURCE) selecteren

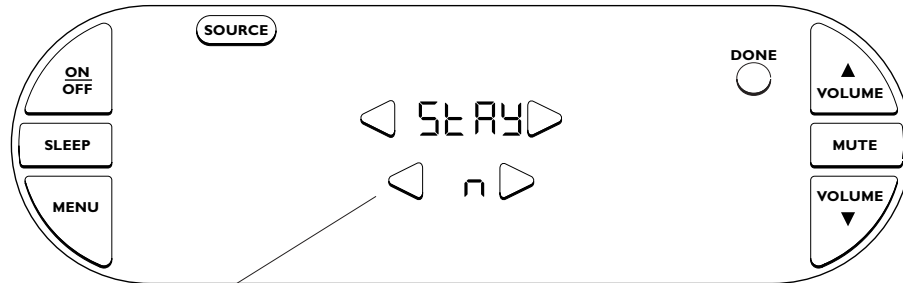

N = De brontoetsen worden na bepaalde acties verwijderd.
Druk op SOURCE om opnieuw toegang tot de toetsen te krijgen.

Y = De brontoetsen blijven zoals u ze het laatst hebt ingesteld met de SOURCE toets tenzij het systeem uit is.

De toetsen van het toetsenpaneel (KEYPAD) forceren om aan te blijven

Normaal worden de nummertoeetsen van het toetsenpaneel automatisch verwijderd van het display na bepaalde acties. U kunt het gedrag van deze toetsen wijzigen zodat ze in de staat blijven waarin u ze het laatst gezet hebt (op of buiten het scherm) m.b.v. de toets KEYPAD.

1. Houd de toets SOURCE ingedrukt totdat Lcd verschijnt.
2. Druk op een van beide bovenste pijltoetsen totdat u **STAY** (blijven) ziet en de toets KEYPAD rechtsboven op het display verschijnt (Figuur 45).
3. Druk op een van beide onderste pijltoetsen om **Y** (Ja) te selecteren.
4. Als u wilt dat de toetsen van het toetsenpaneel weer normaal werken, selecteert u **N** (Nee).

Figuur 45

De wijze van display van de toetsen van het toetsenpaneel (KEYPAD) selecteren

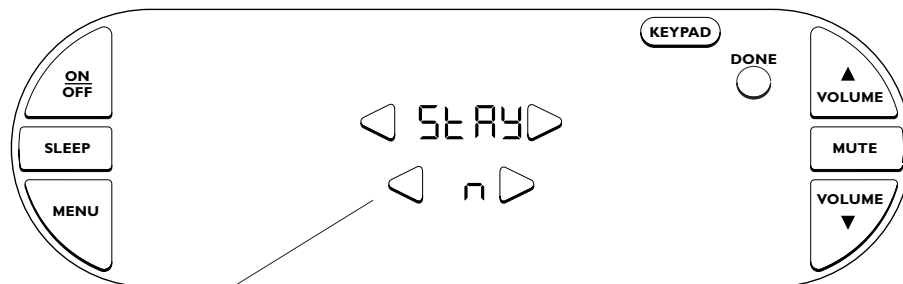

N = De toetsen van het toetsenpaneel worden na bepaalde acties verwijderd.
Druk op KEYPAD om opnieuw toegang tot de toetsen te krijgen.

Y = De toetsen blijven zoals u ze het laatst hebt ingesteld met de toets KEYPAD.

De uitschakelingstijd voor het display afstellen

Met de uitschakelingsregeling voor het display kunt u afstellen hoelang het display van het Muziekcentrum aanblijft (nadat u voor het laatst op een toets hebt gedrukt) voordat het wordt uitgeschakeld. Om dit af te stellen dient u het volgende te doen:

1. Houd de toets SOURCE ingedrukt totdat Lcd verschijnt.
2. Druk op een van de bovenste pijltoetsen totdat u **FAdE** op het display ziet (Figuur 46).
3. Druk op een van de onderste pijltoetsen om een nummer tussen -15 en 15 te selecteren (aanvankelijke instelling is 0). Dit is het aantal seconden dat aan de uitschakelingstijd van het display wordt toegevoegd of ervan wordt afgetrokken. Een positief nummer zorgt dat het display langer aanblijft dan de aanvankelijke instelling. Een negatief nummer betekent dat het display eerder wordt uitgeschakeld.
4. Druk op DONE (gereed) om deze modus af te sluiten.

Figuur 46

Uitschakelingsregeling

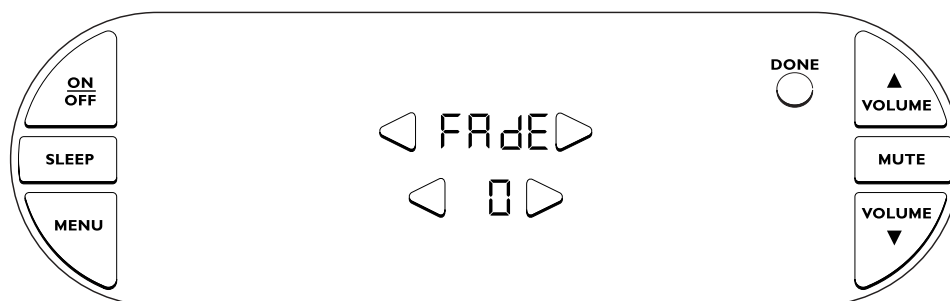

Extra kamers aansluiten

Volg de richtlijnen voor het plaatsen van de luidsprekers met ingebouwde versterking van Bose® die u wilt aansluiten. Inspecteer vervolgens uw plan om deze luidsprekers op de interface voor meerdere kamers in uw primaire kamer aan te sluiten. Als u vragen hebt of verlengkabel nodig hebt om de aansluitingen te maken, kunt u contact opnemen met uw dealer of de Consumentenservice van Bose bellen op de nummers die op de binnenkant van de achteromslag van deze gebruiksaanwijzing staan.



LET OP! Zorg dat bij alle apparaten de netstekker uit het stopcontact getrokken wordt voordat u begint met het aansluiten van extra luidsprekers.

Sluit de audio ingangskabel van uw extra luidsprekers met ingebouwde versterking op het geselecteerde contact ROOM op de achterkant van uw interface voor meerdere kamers aan.

1. Steek de kleine zwarte meerpensstekker, met de platte kant naar boven, in het contact ROOM (kamer) B, C of D op de achterkant van de interface.
2. Volg de instructies die bij uw luidsprekers werden geleverd om de kabel op de luidsprekers aan te sluiten.



Opmerking: Zorg dat elke stekker volledig in elk aansluitcontact wordt gestoken.

Figuur 47

ROOM contacten op de interface voor meerdere kamers



Contacten voor kamer A, B, C en D

Bediening in meer dan één kamer

Uw Lifestyle® 50 Systeem kan maximaal vier paar luidsprekers met ingebouwde versterking van Bose® regelen zodat uw familie van verschillende audiobronnen (CD, radio, TV, etc.) in maximaal vier kamers kan genieten. Deze kamers worden vermeld als room A, B, C en D. A is de primaire kamer (degene die gebruikt wordt voor een systeem met één kamer). Als er twee of meer kamers op uw systeem zijn aangesloten, geeft het Personal™ Muziekcentrum de toetsen ROOM (kamer) en HOUSE (huis) weer en de indicators voor de kamers (A, B, C en/of D). Figuur 48 toont een voorbeelddisplay voor een systeem met twee kamers.

Figuur 48

Voorbeelddisplay voor een systeem met twee kamers

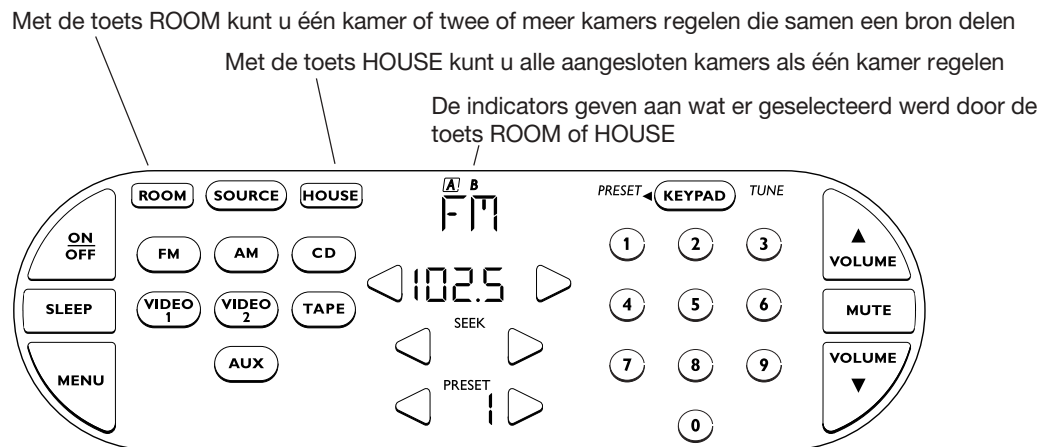

Wat u dient te weten over de indicators

- A** Een omkaderde letter geeft de op dat moment geselecteerde kamer of kamers aan. De geselecteerde kamer wordt beïnvloed door alle bronwijzigingen of andere wijzigingen die u maakt met behulp van de toetsen VOLUME, MUTE, ON/OFF of SLEEP.
- B** Een letter zonder kader geeft een kamer aan die naar een *gedeelde bron* luistert. Een gedeelde bron is een bron die zowel in de kamer die bediend als in maximaal drie andere kamers wordt afgespeeld. Als u de radiozender, het nummer van de CD etc. van de gedeelde bron wijzigt, is deze wijziging van toepassing op alle kamers die deze bron delen. U kunt echter de bronnen voor alle betrokken kamers niet tegelijkertijd wijzigen. De toetsen VOLUME, MUTE, ON/OFF en SLEEP zijn alleen van toepassing op de omkaderde kamer(s).
- Er verschijnt een leeg kader voor elke aangesloten kamer wanneer u op de toets HOUSE drukt. Wanneer u het volume wijzigt in de modus HOUSE, dan vertegenwoordigt het numerieke niveau dat op het display verschijnt niet het werkelijke volume in alle aangesloten kamers. Het vertegenwoordigt uitsluitend het werkelijke volume in de kamers die d.m.v. een omkaderde letter worden weergegeven.

De toets ROOM gebruiken

Met de toets ROOM kunt u welke aangesloten kamer dan ook selecteren en alle geluidsbronnen die u in die kamer wilt horen regelen. Elke keer wanneer u op de toets ROOM drukt, kunt u de bediening van de ene kamer naar de volgende verplaatsen in de volgorde A-B-C-D. De indicators voor de kamers op het display geven weer welke kamer op dat moment geselecteerd is. Kamers die naar een gedeelde bron luisteren kunnen aaneengeschaakeld en bediend worden als één kamer.

Verschillende bronnen in meer dan één kamer aanzetten

Veronderstel dat u een systeem met twee kamers hebt (kamers A en B) en dat het hele systeem uit is. Doe het volgende om een verschillende bron in elke kamer aan te zetten:

1. Activeer het Personal™ Muziekcentrum
2. Druk op de toets ROOM totdat de indicator **[A]** verschijnt. Druk op een brontoets (SOURCE), bijvoorbeeld VIDEO 1 om het systeem aan te zetten en naar uw DVD-speler in kamer A te luisteren. Stel het volume op het gewenste niveau af.
3. Druk opnieuw op de toets ROOM. De indicator **[B]** verschijnt. Druk op een andere brontoets, bijvoorbeeld CD om naar een CD in kamer B te luisteren. Stel het volume opnieuw op het gewenste niveau af.
4. Druk opnieuw op de toets ROOM en u ziet de indicator **[A]** weer verschijnen. U kunt nu kamer A opnieuw bedienen en het display geeft aan dat de bron VIDEO 1 aan is.

Een gedeelde bron opzetten

Laten we nu eens veronderstellen dat het systeem al aan is en dat u de FM-radio in kamers A en B af wilt spelen:

1. Activeer het Personal Muziekcentrum
2. Druk op de toets ROOM totdat de indicator **[A]** verschijnt. Druk op de brontoets FM en stel het volume op het gewenste niveau af voor kamer A.
3. Druk opnieuw op de toets ROOM om kamer **[B]** te selecteren. Druk op de brontoets voor FM en stel het volume af op het gewenste niveau voor kamer B. De indicators A **[B]** worden getoond.
4. Druk opnieuw op de toets ROOM. De indicators **[A/B]** verschijnen op het display om aan te geven dat u deze twee kamers samen kunt bedienen. Elk broncommando dat u nu geeft (SOURCE, VOLUME, MUTE, ON/OFF, SLEEP) is van toepassing op beide kamers.

 *Opmerking: Er zijn echter limieten voor het gebruik van verschillende bronnen in verschillende kamers. Met één tuner kan het systeem niet één radiozender in de ene kamer en een andere radiozender in de andere kamer afspelen. Evenzo kunt u met één CD-wisselaar geen twee verschillende CD's tegelijkertijd afspelen.*

Kamers koppelen om ze samen te bedienen

Er zijn twee manieren om kamers te koppelen zodat u ze als één kamer kunt bedienen.

- Zet een gedeelde bron op in twee of meer kamers en selecteer ze samen met behulp van de toets ROOM. Zie “Een gedeelde bron opzetten” hierboven.
- Koppel alle aangesloten kamers samen met behulp van de toets HOUSE. Zie “De toets HOUSE gebruiken” op pagina 43.

Terugkeren naar bediening van een enkele kamer

Nadat u meerdere kamers hebt bediend m.b.v. van de toets ROOM, kunt u deze toets opnieuw gebruiken om een enkele kamer te bedienen. Druk op ROOM totdat de gewenste kamer wordt weergegeven (**[A]**, **[B]**, **[C]**, of **[D]**). Bedien deze kamer zoals gewenst.

De toets HOUSE gebruiken

Met behulp van de toets HOUSE kunt u alle kamers samenkoppelen en als één kamer bedienen. Er verschijnt een leeg kader voor elke aangesloten kamer wanneer u op de toets HOUSE drukt. Elke toets waarop u hierna drukt (alle brontoetsen, VOLUME, MUTE of SLEEP) is van invloed op elke kamer. Als u klaar bent met het luisteren drukt u op OFF om het hele systeem uit te zetten.

 *Opmerking: Als u geen andere toetsen indrukt nadat u op HOUSE hebt gedrukt, kunt u de modus HOUSE annuleren door opnieuw op HOUSE te drukken.*

Druk voor elk commando op de toets HOUSE zodat het commando van toepassing is op alle kamers:

Druk op ...

Om dit te doen ...

HOUSE en vervolgens een bron

De geselecteerde bron wordt in alle aangesloten kamers afgespeeld.

HOUSE en vervolgens

Het volume wordt in dezelfde mate verhoogd of verlaagd in alle kamers die aan zijn of in alle aangesloten kamers als ze allemaal uit zijn. Het systeem onthoudt de verschillen in de volumeinstellingen van de oorspronkelijke kamer.

VOLUME ▲/▼

HOUSE en vervolgens MUTE

Alle aangesloten kamers die aan zijn worden gedempt, zelfs als ze voorheen individueel werden gedempt. Om dit commando te annuleren drukt u op HOUSE en vervolgens weer op MUTE. Alle kamers die gedempt werden voordat dit commando werd gegeven, blijven stil totdat het dempen individueel wordt opgeheven. Als u het dempen van een individuele kamer opheft nadat het door een HOUSE - MUTE commando werd gedempt, blijven de andere kamers stil totdat het dempen in alle kamers één voor één wordt opgeheven. Door op HOUSE en vervolgens VOLUME ▲ te drukken, wordt het dempen in alle kamers opgeheven.

HOUSE en vervolgens SLEEP

De slaaptimer wordt ingesteld voor alle kamers die aan zijn. De geselecteerde slaaptijd is van toepassing op alle kamers die aan zijn zelfs als ze verschillende bronnen afspelen. Als de slaaptimer al ingesteld was voor één of meer kamers dan toont het display de langste tijd die al is ingesteld. U kunt deze tijd accepteren of veranderen voor alle kamers. Om het commando HOUSE - SLEEP op te heffen, drukt u op HOUSE, SLEEP, CLEAR en tenslotte op DONE.

HOUSE en vervolgens OFF

Het hele systeem wordt uitgeschakeld.

 *Opmerking: U kunt verschillende slaaptijden instellen voor individuele kamers in plaats van voor het hele huis door de toets ROOM te gebruiken en elke kamer individueel te selecteren en SLEEP in te stellen.*

Als twee of meer kamers samengekoppeld zijn, dan is het instellen van de slaaptijd van toepassing op alle gekoppelde kamers (aangegeven door de omkaderde letters).

Meer dan één Personal™ Muziekcentrum gebruiken

Als u een systeem voor meerdere kamers hebt, kunt u extra Personal Muziekcentra in sommige of alle aangesloten kamers toevoegen. Elke interface voor meerdere kamers kan bediend worden door maximaal vier Personal Muziekcentra. Elk Personal Muziekcentrum kan maximaal vier kamers bedienen.

Om een nieuw Personal Muziekcentrum aan uw systeem toe te voegen, dient u de installatie-instructies op pagina 17 te volgen. Zorg dat u de batterijen installeert en het centrum voor de eerste keer dicht in de buurt van de interface voor meerdere kamers aanzet zodat uw nieuwe Personal Muziekcentrum een radiofrequentieverbinding met uw systeem tot stand kan brengen. Als de interface voor meerdere kamers niet aan is of het Muziekcentrum buiten bereik is, dan geeft het display het bericht *NO RESPONSE* (geen reactie) aan.

Terugvinden van uw Personal™ Muziekcentrum

De functie "vind me" helpt u bij het vinden van uw Personal Muziekcentrum. Druk op de toets LOCATE MUSIC CENTER (Muziekcentrum zoeken) op de achterkant van de interface voor meerdere kamers (onder de antenne-aansluitingen, naast de kabelverbinding voor de CD-wisselaar). Het volume wordt automatisch verlaagd in alle kamers die aan zijn en elk Personal Muziekcentrum dat zich binnen het bereik van de interface voor meerdere kamers bevindt, zal uiteindelijk beginnen te piepen en knippen. Dit gepiep en geknippert blijft twee minuten lang doorgaan. Als u het scherm van welk Personal Muziekcentrum dan ook aanraakt, houdt het op met piepen en knippen. Als u op VOLUME ▲ op welk Muziekcentrum dan ook drukt, wordt de functie LOCATE MUSIC CENTER geannuleerd.

Figuur 49

De toets LOCATE MUSIC CENTER



LOCATE MUSIC CENTER toets

De batterijen vervangen

Het bericht *LOW BATTERY* (batterij bijna leeg) verschijnt wanneer de batterijen bijna leeg zijn. Naarmate de batterijen zwakker worden, begint het bericht sneller te knippen en worden de onderbrekingen van het display korter.

Figuur 50

Het waarschuwingsbericht *LOW BATTERY*



De instellingen van het systeem gaan niet verloren wanneer u de batterijen vervangt of wanneer deze niet meer werken.

Vervang de batterijen met 4 AAA of IEC-R03 alkalibatterijen van 1,5 V en zorg dat de + en - symbolen op de batterijen overeenkomen met de + en - markeringen binnenin het vakje en op het achterlabel. Zie "Het Personal Muziekcentrum opzetten" op pagina 17 voor instructies over het installeren van de batterijen.

Het systeem reinigen

Het enige onderhoud dat uw systeem vereist is periodiek schoonmaken en het vervangen van de batterijen van het Personal™ Muziekcentrum. Zie pagina 17 voor informatie over het vervangen van de batterijen.



LET OP! Gebruik geen spuitbussen vlakbij het systeem. Gebruik geen oplosmiddelen of chemicaliën, evenmin schoonmaakproducten met alcohol, ammoniak of schuurmiddelen.



LET OP! Mors geen vloeistoffen in openingen van het systeem. Als er per ongeluk vloeistof in een onderdeel van het systeem terecht komt, schakel het systeem dan uit en laat het opdrogen. Zet het vervolgens weer aan. Als u problemen hebt met het functioneren van het systeem, zet het dan uit en neem contact op met de Consumentenservice van Bose®.

Reinigen van het Personal Muziekcentrum

U kunt een glasreiniger zonder ammoniak op een zachte doek gebruiken om het Personal Muziekcentrum inclusief het scherm te reinigen. Zie de waarschuwingen aan de bovenkant van de pagina.

Voordat u het display schoonmaakt, dient u eerst op de knop MENU te drukken totdat u bij WIPE SCREEN (scherm afvegen) bent aangeland. U kunt deze optie gebruiken om de toetsen van het display maximaal 20 seconden lang uit te schakelen terwijl u het display afveegt. Als u klaar bent om het scherm af te vegen, drukt u op START om met het aftellen te beginnen. Hierdoor kunt u het aanraakscherm schoonmaken zonder dat dit de bediening van het systeem beïnvloedt. Het systeem piept tijdens de laatste vijf seconden om aan te geven dat de tijd bijna is afgelopen.

Figuur 51

Naar het display WIPE SCREEN gaan

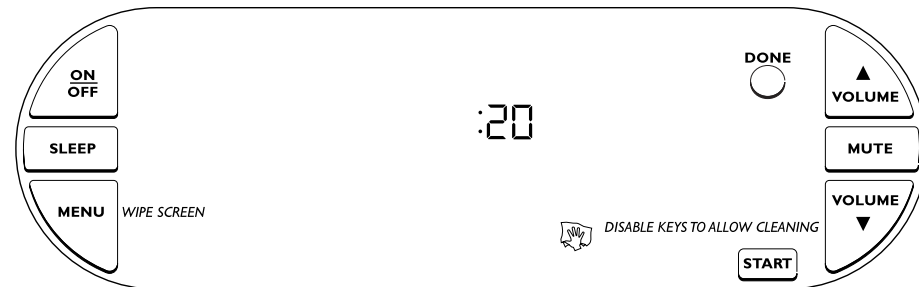

De CD-wisselaar reinigen

Gebruik uitsluitend een zachte doek om de buitenkant van de CD-wisselaar te reinigen. Zie de waarschuwingen aan de bovenkant van de pagina.

De luidsprekers en Acoustimass® Module reinigen

Reinig de buitenkant van de luidsprekers met een zachte, vochtige doek. Om de finish mooi te houden kunt u een zacht doekje nemen met wat glasreiniger (zonder ammoniak) erop. Zie de waarschuwingen aan de bovenkant van de pagina.

De roosterpanelen van de luidsprekers vereisen geen speciaal onderhoud. Ze kunnen zo nodig met een stofzuigerhulpstuk met een zachte borstel voorzichtig worden gereinigd.

Oplossen van problemen

Probleem	Wat te doen
Systeem functioneert helemaal niet	<ul style="list-style-type: none"> • Zorg dat de stekker van de interface voor meerdere kamers juist in het stopcontact zit, dat het netsnoer stevig in de Acoustimass® Module zit en dat de trafo en het netsnoer volledig in werkende stopcontacten zijn gestoken. • Zorg ervoor een geluidsbron (CD, AM/FM, enz.) te kiezen. • Neem de stekker van de trafo voor de interface voor meerdere kamers een paar seconden uit het stopcontact en steek hem er opnieuw in. Bij een piekstorage of onderbreking op het net zal de trafo daarna weer gewoon functioneren.
Geen geluid	<ul style="list-style-type: none"> • Verhoog het volume. • Kijk op het display of MUTE knippert. Als dat zo is, druk dan op MUTE om het geluid terug te krijgen. • Controleer of de audio ingangskabel goed met het contact ROOM A van de interface voor meerdere kamers verbonden is en of de meerpensstekker aan het andere einde goed in het contact AUDIO INPUT van de Acoustimass Module zit. • Controleer de aansluitingen van de luidsprekers. • Controleer of de digitale audio ingangskabel goed in het AUX-contact van de interface voor meerdere kamers zit en of het andere uiteinde van de kabel goed op het aansluitcontact bij de digitale bron is aangesloten. • Kijk de verbindingen bij alle externe apparaten na. Let erop de juiste geluidsbron te kiezen voor het gewenste ingangssignaal. • Overtuig u ervan dat de CD goed in het magazijn zit (label naar boven) en het magazijn goed in de CD-wisselaar. • Sluit de FM- en de AM-antenne aan.
Geen geluid uit de middelste luidspreker	<ul style="list-style-type: none"> • Zorg ervoor dat de kabel van deze luidspreker aan beide einden goed is aangesloten. • Controleer de instelling in het menu <i>SPEAKERS</i>.
Te veel geluid uit de middelste luidspreker	<ul style="list-style-type: none"> • Stel het niveau voor de middelste luidspreker (CENTER) af in het menu <i>SPEAKERS</i>.
Geen geluid uit de surround luidsprekers	<ul style="list-style-type: none"> • Selecteer 5 luidspreker in het menu <i>SPEAKERS</i>. • Stel het niveau voor de surroundluidsprekers (SURROUND) af in het menu <i>SPEAKERS</i>. • Zorg ervoor dat de videogeluidsbron stereo en 'Surround' codering heeft en dat het gebruikte apparaat (TV, VCR, DVD of laserdiscspeler) in stereo kan werken.
De Surround luidsprekers zijn te luid	<ul style="list-style-type: none"> • Stel het niveau voor de surroundluidsprekers (SURROUND) af in het menu <i>SPEAKERS</i>. • Zorg ervoor dat de linker en rechter luidsprekers vóór op de contacten voor de luidsprekers vóór zijn aangesloten (blauw) en dat de linker en rechter surroundluidsprekers zijn aangesloten op de contacten voor de surround luidsprekers (oranje). Gebruik de bijgeleverde test-CD.
Bediening van het Personal™ Muziekcentrum is inconsequent, toont het bericht <i>NO RESPONSE</i> (geen reactie) of werkt niet	<ul style="list-style-type: none"> • Kijk de batterijen en hun polariteit (+ en -) na. Zie pagina 17. • Bedien het Personal Muziekcentrum dicht bij de interface voor meerdere kamers. • Verplaats het Personal Muziekcentrum ongeveer een halve meter om storingsgebieden te vermijden. • Zorg dat de audio ingangskabel goed is aangesloten en niet in een knik ligt. • Zorg dat de interface voor meerdere kamers aangesloten is en in een werkend stopcontact is gestoken. • Als het bericht <i>NO RESPONSE</i> voortdurend wordt weergegeven, kan de verbinding tussen uw Personal Muziekcentrum en de interface voor meerdere kamers zijn verbroken. Om de verbinding opnieuw tot stand te brengen, dient u het centrum dichtbij de interface te houden. Houd MUTE ongeveer 5 seconden lang ingedrukt totdat u een tweede pieptoon hoort. Na ongeveer 10 seconden dient u twee pieptonen te horen om te bevestigen dat er een verbinding tot stand is gebracht. <p> <i>Opmerking: Het Muziekcentrum brengt een verbinding tot stand met de dichtstbijzijnde interface voor meerdere kamers.</i></p>

Probleem	Wat te doen
De CD-speler werkt niet	<ul style="list-style-type: none"> • Ga na op het afspeelsymbool ► op het display knippert. • Controleer of het magazijn er goed in zit. • Ga na of er een CD in het magazijn zit, met het label naar boven. Het display toont een knipperend nummer wanneer de CD verkeerd zit of niet kan worden gelezen. Het display geeft noCd (geen CD) aan als er geen CD's in het magazijn zitten. • Verwijder het magazijn en steek de CD er opnieuw in. • De CD is misschien wat vuil of stoffig. Reinig de CD. • De CD is mogelijk niet goed. Probeer een andere CD. • De CD-wisselaar kan geen DVD-disc afspelen. • Als de CD-wisselaar niet juist is aangesloten, toont het display Plug in cd (Sluit CD-wisselaar aan). • Het bericht Err (fout) op het display geeft een mechanische fout aan. Neem contact op met de Consumentenservice van Bose® (zie lijst met adressen aan de binnenkant van de achteromslag).
De radio werkt niet	<ul style="list-style-type: none"> • Controleer of de antennes goed zijn aangesloten. • Richt de AM-antenne zover mogelijk (minstens 50 cm) van de interface voor meerdere kamers vandaan. • Stel de positie van de antennes bij om de ontvangst te verbeteren. Gebruik het menu <i>SIGNAL LEVELS</i> (signaalniveaus) om de beste ontvangst te bepalen. U zit mogelijk in een gebied met onvoldoende signaal. • Zorg dat de AM-antenne rechtop staat. • Plaats de antennes verder weg van de TV (of andere elektronische apparatuur).
Het FM-geluid klinkt vervormd	<ul style="list-style-type: none"> • Stel de positie van de antenne bij om storingen te verminderen.
Het geluid klinkt vervormd	<ul style="list-style-type: none"> • Zie erop toe dat de luidsprekerkabels onbeschadigd en de aansluitingen goed zijn. • Verminder het uitgangssignaal van alle externe apparaten aangesloten op de CD-wisselaar.
Geen geluid van band, CD, VCR of TV	<ul style="list-style-type: none"> • Ga de aansluitingen na. • Controleer of het betrokken apparaat ingeschakeld is. • Raadpleeg zijn handleiding.
De functie van een toets op het display wordt niet geactiveerd wanneer u midden op de toets drukt	<ul style="list-style-type: none"> • Kalibreer het scherm van het display. Als u uitsluitend een functie kunt initiëren door op de zijkant van de toets te drukken (niet op het midden), dan is het wellicht noodzakelijk om het scherm van het display te kalibreren. Door het scherm van het display te kalibreren wordt het pictogram van de toets uitgelijnd met het juiste gebied op het scherm. <ol style="list-style-type: none"> 1. Houd het displaygebied voor de bronnen (midden boven) ingedrukt totdat CAL verschijnt. 2. Druk zo dicht mogelijk in de buurt van het midden op de toets SOURCE (bron). De toets KEYPAD (toetsenpaneel) verschijnt. 3. Druk zo dicht mogelijk in de buurt van het midden op de toets KEYPAD. Er verschijnt een kleine ronde knop rechtsonder op het scherm. 4. Druk zo dicht mogelijk in de buurt van het midden op de kleine ronde knop om de kalibratiefunctie af te sluiten met een opnieuw gekalibreerd scherm. • Neem contact op met de Consumentenservice als u assistentie nodig heeft.

Garantieperiode

Voor uw Bose® Lifestyle® 50 Systeem geldt een eenjarige, overdraagbare garantie. De verdere gegevens staan op de garantiekaart bij uw systeem. Gelieve het informatiedeel in te vullen en de kaart terug te zenden naar Bose.

Consumentenservice

Indien u verdere hulp nodig heeft voor het oplossen van storingen, neem dan contact op met uw geautoriseerde Bose dealer of de Consumentenservice van Bose. Zie de binnenkant van het achteromslag voor de adressen en telefoonnummers van de Consumentenservice van Bose.

Technische gegevens

VA (frequentie)-waarden van het luidsprekersysteem

VS/Canada: 120 V~ (50/60 Hz) 350 W

Europa/Australië: 220–240 V~ (50/60 Hz) 350 W

Dubbel voltage: 115/230 V~ (50/60 Hz) 350 W

VA (frequentie)-waarden voor trafo van interface voor meerdere kamers

VS/Canada: 120 V~ (60 Hz) 25 VA

Europa: 230 V~ (50 Hz) 25 VA

Australië: 240 V~ (50 Hz) 25 VA

Dubbel voltage: 120V~ 60 Hz 25 VA en
230 V~ (50 Hz) 25 VA

Ingangen voor interface voor meerdere kamers

TAPE IN: 2 Vrms, maximum

AUX, VIDEO 1, VIDEO 2: 2 Vrms, maximum

FM-antenne: 75Ω

AM-antenne: 12 μH

Vermogen: 12 V~, 1,0 A

Uitgangen van interface voor meerdere kamers

RECORD OUT: vast audio

ROOM A, B, C, D: automatisch afstellende
vaste of variabele audio

SERIËLE DATA: voor toekomstig gebruik

Pendiagrammen van stekker voor ROOM:

- 1: audio links
- 2: audio rechts
- 3: audio links
- 4: audio rechts
- 5: aarde audio
- 6: +10 V regelingsverbinding
- 7: SMART SPEAKER gegevens
- 8: regelingsverbinding aarde

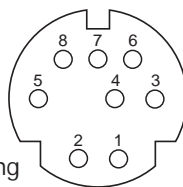

Personal™ Muziekcentrum

Vermogen: 6 V gelijkstroom (1,5 V x 4 AAA)

Actieradius: 20 m

Afmetingen

Personal Muziekcentrum

22,4 cm x 10,5 cm x 3,6 cm

Interface voor meerdere kamers

18,8 cm x 10,0 cm x 5,5 cm

CD-wisselaar

39,4 cm x 20,3 cm x 6,6 cm

Jewel Cube® luidspreker

5,6 cm x 8,1 cm x 11,2 cm

Acoustimass® Module

59,0 cm x 19,0 cm x 35,5 cm

Gewicht

Personal Muziekcentrum

0,4 kg

Interface voor meerdere kamers

0,4 kg

CD-wisselaar

2,7 kg

Jewel Cube luidspreker

0,5 kg

De Acoustimass Module

15,0 kg

Gewicht bij verzending

28,2 kg

Afwerking

Personal Muziekcentrum

Polymeer, geschilderd

Interface voor meerdere kamers

Polymeer

CD-wisselaar

Aluminium

Jewel Cube luidsprekers

Polymeer, geschilderd

De Acoustimass Module

Polymeer met vinylfineer

Accessoires

Voor informatie over montagebeugels, statieven, CD-magazijnen alsmede over het aansluiten van meer Bose® luidsprekers met versterking, kunt u contact opnemen met uw Bose dealer. U kunt Bose ook rechtstreeks bellen (zie binnenkant van achteromslag voor de telefoonnummers).

A

- Acoustimass® Module
 - aansluiten 10
 - magnetisch veld 8
 - mooiste weergave lage tonen 8
 - netsnoer 5, 17
 - plaats 8
 - regelknoppen voor hoge en lage tonen 36
 - rubbervoetje 5, 8
 - ventilatie 8
- Afsteminterval 26
- Afstemmen
 - handmatig 26
 - kiezen van een voorkeuzezender 27
 - sterkste zenders 27, 36
- AM 18, 20, 26–27, 28
- AM-/FM-radio
 - afsteminterval 26
 - antenne 5
 - antenne-aansluitingen 16
 - ontvangst 36
 - plaatsing van antenne 16
 - selecteren 18
 - TUNE (afstemmen) 26
 - voorkeuzezender 27, 28

ANTENNA SIGNAL (antennesignaal) 36

AUDIO INPUT

- aansluitcontacten 15
- externe apparaten 15

AUDIO OUTPUT

- aansluitingen 40
- extra kamers 40
- PRIMARY 10

AUX 12–15, 18, 23

B**Batterijen**

- LOW BATTERY (batterij bijna leeg) 44
- vervangen 17, 44
- voor het eerst geïnstalleerd 17

C

CD 18, 20, 29, 30–32, 33–34

CD afspelmwijzen

- afspeellijst 32
- herhaald en willekeurig 32

CD OPTIONS (CD-opties) 21, 32

- display 32
- herhaald of willekeurig afspelen 32
- menu 32
- PLAY LIST (afspeellijst) 33, 34
- programmeren 33

CD-afspeellijst

- CLEAR (wissen), CLEAR LIST (lijst wissen) 34
- EDIT (bewerken) 33, 34
- FULL (vol) 34
- INSERT (invoegen) 34
- ITEM 33
- programmeren 33
- STORE (opslaan) 33, 34
- wissen 34

CD-magazijn

- CD's uitwerpen 29
 - laden 29
 - uitwerpen 29
- CD-wisselaar
- display 30
 - een nummer verwijderen 31
 - laden 29
 - PAUSE (pauze) 30
 - plaats 8
 - PLAY (afspelen) 30
 - selecteren 30
 - STOP 30
 - TRACK (nummer) 30
 - transportschroeven 5, 17

CENTER (middelste) 22

CHANGING (bezig met veranderen) 30

CLEAR (wissen), CLEAR LIST (lijst wissen) 34

CLEAR OMIT TRACK (nummer verwijder-
ren wissen) 31

Compressie van het digitale dynamische
bereik (Digital Dynamic Range®)
24, 25

Consumentenservice 47

contrast van het display 37

D

Digitaal geluid 4, 24

Digitale signaalverwerking 4, 22

DISC (CD)

- overslaan 30
- scannen 31

Display voor het bijstellen van de pieptoon
37

DONE (klaar)

- CD OPTIONS (CD-opties) 32
- EDIT PLAY LIST (afspeellijst bewerken)
34
- SLEEP (slaap) 19
- WIPE SCREEN (scherm afvegen) 45

E

EDIT PLAY LIST (afspeellijst bewerken)
33, 34

Err (Fout) 47

Externe apparaten

- aansluiten 12-15
- selecteren 35
- volumeversterkingsniveaus 37

Externe tapedeck

- ingangen/uitgangen 15
- opnemen 35

Extra kamers

- aansluiten 40
- bedienen 41–43

Extra luidsprekers met versterking 40

F

FILM BASS 23

FM 18, 20, 26–27, 28

FULL (vol) 34

G

GAIN (versterking)

- bijstelling 37
- volumeniveaus 37

Garantie 47

Gedeelde bron 41–43

Gesimuleerd surroundgeluid 23, 24, 25

H

Home Cinema installeren 12–15

HOUSE

- indicator 43
- toets 41

I

Ingebouwde bronnen 20

INSERT (invoegen) 34

Interface voor meerdere kamers

- aansluitingen achterpaneel 12-15, 16
- ingangen/uitgangen 48
- plaats 8
- trafo 5, 11

ITEM 33, 34

J

Jewel Cube® luidsprekers

- aansluiten 9
- plaatsen 6, 7
- reinigen 45

K

Kabels van het systeem

- audio-ingang 5, 8, 10, 12–15
- CD-wisselaar 5, 8, 10
- langer maken 8, 9
- luidsprekerkabels 5, 6, 7, 9
- verlengingskabel 9

Kamers ontkoppelen 42

KEYPAD (toetsenpaneel)

- voorkeuzezenders of afstemmen 20
- tonen of verbergen 20, 38

L

LCD-contrast 37

LET-OP! tekens 2

LOCATE MUSIC CENTER (Muziekcentrum
zoeken) 44

LOW BATTERY (batterij bijna leeg) 17, 44

Luidsprekers met ingebouwde versterking
aansluiten 40

Luidsprekers

- aansluiten 9
- aantal selecteren 22
- extra 40
- met versterking 40
- plaatsing 6, 7
- reinigen 45

M

Magnetisch veld 6, 8

MENU

- CD OPTIONS (CD-opties)* 32
- items* 21
- PRESETS (voorkeuzezenders)* 28
- primaire toets* 20
- RECORD OUT* 35
- SIGNAL LEVELS (signaalniveaus)* 36, 37

MUTE (dempen) 20, 42, 43

N

NO RESPONSE (geen reactie) 17, 43, 46

noCd (geen CD) 30, 47

O

OMIT TRACK (nummer verwijderen) 31

OMITTED (verwijderd) 31

ON/OFF (aan/uit) 17, 18, 20

P

PAUSE (pauze) 30

Personal™ Muziekcentrum

- activeren* 17, 18
- batterijen* 17
- batterijvakje* 17
- bereik* 48
- display* 17, 18, 20
- MENU-items* 21
- misplaatst zoeken* 44
- opzetten* 17
- primaire toetsen* 20
- radiofrequentieverbinding* 17, 46

Plaatsen

- Acoustimass Module* 8
- CD-wisselaar* 8
- interface voor meerdere kamers* 8
- Jewel Cube luidsprekers* 6, 7

PLAY (afspelen) 30

PLAY LIST (afspeellijst) 33, 34

- CLEAR LIST (lijst wissen)* 34
- creëren* 33
- een invoer wijzigen* 33
- een nieuw nummer invoegen* 34
- een nummer verwijderen* 34
- ITEM* 33, 34
- wissen* 34

Plug in cd (Sluit CD-wisselaar aan) 47

PRESETS (voorkeuzezenders)

- afstellen* 27, 28
- maximum* 21
- menu* 27, 28
- nummerdisplay* 27
- selecteren* 27

Primaire toetsen 20

Problemen oplossen 46, 47

R

Radiofrequentieverbinding 17, 46

RANDOM (willekeurig) 32

RECORD OUT

- aansluitcontacten* 35
- bron* 35
- display* 35
- optie* 21

Regelknop voor lage tonen 36

Regelknop voor hoge tonen 36

Reinigen

- Acoustimass Module* 45
- CD-wisselaar* 45
- luidsprekers* 45
- personal Muziekcentrum* 45
- WIPE SCREEN (scherm afvegen)* 21, 45

REPEAT (herhaald) 32

ROOM (kamer)

- aansluitcontacten* 10, 40, 48
- toets* 41, 42

S

SEEK (zoeken) 27

Serienummers 3, 5

Signaalverdeler 16

SIGNAL LEVELS (signaalniveaus) 21, 36

SLEEP (slaap) 19, 20, 41–43

SOURCE (bron) 20, 42

SPEAKERS (luidsprekers) 21, 22

START

- SLEEP (slaap)* 19
- WIPE SCREEN (scherm afvegen)* 45

STOP 30

STORE (opslaan)

- CD-afspeellijst* 33, 34
- preset (voorkeuzezender)* 27, 28

SURROUND 22

Systeem

- aan- of uitzetten* 18, 19, 41–43
- aansluiten* 9–11
- accessoires* 48
- afmetingen* 48
- bediening* 18
- dempen* 19, 41–43
- display huidige status* 20
- extra kabels* 8
- fijnregeling* 36
- finish* 48
- gewicht* 48
- ON/OFF (aan/uit)* 18, 19, 41–43
- onderdelen* 5
- problemen oplossen* 46, 47
- serienummers* 3, 5
- uitpakken* 5
- VOLUME* 19, 41–43

T

TAPE 18, 35

Technische informatie 48

TRACK (nummer) 30–32, 34

TUNE (afstemmen) 26

tunr 26

U

Uitpakken 5

Uitwerpen

- CD-magazijn* 29
- schijven* 29

V

VA (frequentie)-waarden

- luidsprekersysteem* 48
- trafo* 48

Veiligheidsinformatie 2

VIDEO 1 12–15, 18

VIDEO 2 12–15, 18

Videogeluid

- De middelste en surroundniveaus* 22
- Compressie van het digitale dynamische bereik (Digital Dynamic Range®)* 24, 25

installatie 12–15

mono filmmateriaal 4, 22–24

digitaal 4, 12, 22, 24

enhanced mode (FILM BASS) 23, 25

Videostage® decodering 4, 22, 23

VOLUME

- bijstellen* 19, 41–43
- gelijkstellen* 37
- primaire toetsen* 20

Voorkeuzezenders

- afstellen* 27, 28
- maximum* 21
- nummer* 27
- organiseren* 28
- PRESETS menu (voorkeuzezenders)* 21, 27, 28
- selecteren* 27
- snel opslaan* 27
- wissen* 28

W

WIPE SCREEN (scherm afvegen) 21, 45



BOSE[®]
Better sound through research[®]

©2004 Bose Corporation
The Mountain, Framingham, MA 01701-9168 USA
189854-NEDvo AM Rev.05