

Waarschuwing

Stel deze apparatuur nimmer bloot aan regen of vocht, om het gevaar van elektrische schokken of brand te beperken.

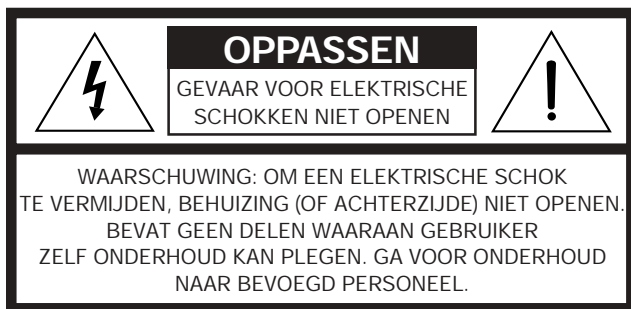

LET OP!

Heeft de netstekker van een apparaat ongelijke pennen, dan dient u die stekker correct 'gepooled' (brede pen in brede opening) en zo diep mogelijk in het stopcontact (220 V) te steken, om elektrische schokken te voorkomen.

Deze LET OP!-aanduidingen bevinden zich op het achterpaneel en aan de onderkant van uw Lifestyle® Muziekcentrum en op het onderpaneel van uw Acoustimass® Module:



Het bliksemsymbool in een driehoekje waarschuwt de gebruiker voor gevaarlijke, niet-geïsoleerde spanningen, binnenin de apparatuur (elektrische schokken!).



Het uitroepteken in een driehoekje wijst de gebruiker op belangrijke bedienings- en onderhoudsinstructies in deze gebruiksaanwijzing.

Laser produkt van Klasse 1

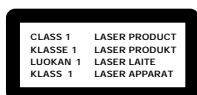

Deze Compact Disc speler is een KLASSE 1 LASER PRODUKT. Het etiket bevindt zich aan de onderkant van het apparaat.

Opmerking: Deze apparatuur is niet bestemd voor gebruik in rijdende voertuigen.

Batterijen

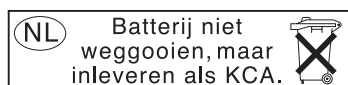

Gelieve lege batterijen op te ruimen zoals plaatselijk voorgeschreven (NIET verbranden).

LET OP!

Gebruik van bedieningsknoppen, bijstellingen of uitvoering der vastgelegde procedures anders dan hier omschreven kunnen leiden tot blootstelling dan gevaarlijke straling. De Compact Disc speler mag alleen door officieel bevoegde technici worden gerepareerd of bijgesteld.

Gelieve deze gebruiksaanwijzing te lezen!

Neem s.v.p. de nodige tijd deze gebruiksaanwijzing zorgvuldig te volgen. Het zal u helpen bij het opstellen en het gebruiken van uw systeem, en u meer doen genieten van al zijn moderne technische snufjes. Bewaar uw gebruiksaanwijzing voor toekomstige raadpleging.

Waar vindt u...

Installatie	
Alvorens te beginnen	4
Uitpakken	5
Plaatsen kiezen voor uw Lifestyle® 20 Muzieksysteem	6
Aansluiten van de luidsprekers en het Lifestyle® Muziekcentrum	7
Aansluiten van andere A/V-apparaten	8
Aansluiten van de antennes	9
Gereed maken van de afstandsbediening	10
De afstemintervallen kiezen voor systemen met dubbel voltage	10
Gebruik van uw Lifestyle® 20 Muzieksysteem	
Luisteren naar uw Lifestyle® 20 Muzieksysteem	11
Display van het Muziekcentrum	11
Bedieningstoetsen van het systeem	12
Speciale bedieningstoetsen van het Muziekcentrum	13
De Lifestyle® 20 afstandsbediening	13
Luisteren naar Compact Discs	14
Luisteren naar de radio	16
Gebruik van het systeem met externe A/V-apparaten	17
Fijnregeling	18
Twee luisterruimtes	19
Onderhoud van uw Lifestyle® 20 Muzieksysteem	
Het veranderen van de huiscode	21
Oplossen van problemen	22
Transport van uw Muziekcentrum	23
Garantieperiode	23
Klantendienst	23
Verzorging van uw Lifestyle® 20 Muzieksysteem	24
Productinformatie	
Technische gegevens	25
Accessoires	25
Index	26
Bose® Corporation	binnenkant achteromslag

Ter notering

De serienummers staan op de onderzijde van het Muziekcentrum en van de Acoustimass® Module.

Serienummer Lifestyle® Muziekcentrum: _____

Serienummer Module: _____

Dealer: _____

Telefoonnummer: _____

Aankoopdatum: _____

Wij raden u aan uw bewijs van aankoop en de garantietaal bij uw gebruiksaanwijzing te bewaren.

Alvorens te beginnen

Dank u voor het aankopen van het Bose® Lifestyle® 20 Music System. Deze buitengewoon compacte apparatuur is het resultaat van geavanceerde technologie, ontwikkeld na jaren onderzoek. De technologische innovaties die het Lifestyle® 20 Muzieksysteem mogelijk maken, omvatten de kleinste CD-wisselaar verkrijgbaar voor gebruik thuis en Jewel Cube™ luidsprekers die maar half zo groot zijn als de vroegere Acoustimass® kubuscombinaties.

Luidsprekers zó klein maken, berust erop dat de magneet erin tienmaal meer energie (per cm³) bevat dan conventionele magneten, maar die zijn dan ook niet tot stand gekomen onder gebruikmaking van het zeldzame-aardmetaal Neodymium! Om uit zulk een klein geheel toch werkelijk grote prestaties te halen, is er een 9,7 cm lange poort ontworpen die lijkt op de schelp van een nautilus en die past in de kleine kubussen.

Deze en talrijke andere innovaties maken het mogelijk u het Lifestyle® 20 Muzieksysteem te brengen – met zijn buitengewone klank, elegantie, technologie en bedieningsgemak – voor uitgebreid muzikaal amusement thuis.

Uw apparatuur is inclusief:

- Het Lifestyle® Muziekcentrum, met ingebouwde AM/FM-radio en CD-wisselaar voor zes CD's;
- Acoustimass luidsprekers omvattend twee Jewel Cube luidsprekers en de 'wegstop' Acoustimass Module (vijf versterkers ingebouwd);
- Een gemakkelijk te gebruiken afstandsbediening;
- Ingangen voor twee videogeluidsbronnen, een aanvullende bron en een cassettedeck;
- Capaciteit voor het gebruik van twee luisterruimtes.

Uw Lifestyle® Muzieksysteem biedt u verscheidene manieren van luisteren naar, steeds, uitstekend gereproduceerd geluid. U kunt ingebouwde geluidsbronnen gebruiken, en aanvullende apparaten zoals een cassettedeck, laserdisc speler, VCR of TV aansluiten, en twee luisterruimtes gebruiken.

Neem s.v.p. de nodige tijd deze gebruiksaanwijzing zorgvuldig te volgen. Het zal u helpen bij het opstellen en het gebruiken van uw Lifestyle® Muzieksysteem, en u meer doen genieten van al zijn moderne technische snufjes. Bewaar uw gebruiksaanwijzing voor toekomstige raadpleging.

LET OP!

Verwijder de drie verscheppingsschroeven uit de onderkant van het Lifestyle® Muziekcentrum, alvorens uw systeem op te bouwen.

Die schroeven kunnen niet opnieuw worden gemonteerd, en mogen worden opgeruimd.

Uitpakken

Pak uw nieuwe apparatuur voorzichtig uit. Bewaar alle verpakking voor eventueel later gebruik. De oorspronkelijke verpakking biedt de veiligste manier voor het verzenden van uw Lifestyle® systeem. Indien een deel van het product beschadigd blijkt te zijn, tracht dan niet het systeem te gebruiken. Verwittig onmiddellijk Bose® of uw Bose dealer.

Ga na of uw Lifestyle® 20 Muzieksysteem alle onderdelen bevat welke aangeduid zijn in Figuur 1.

Opmerking: Zoek de serienummers op het onderpaneel van de Module en op de onderkant van het Muziekcentrum. Noteer ze op uw garantietafel en onderaan op blz. 3.

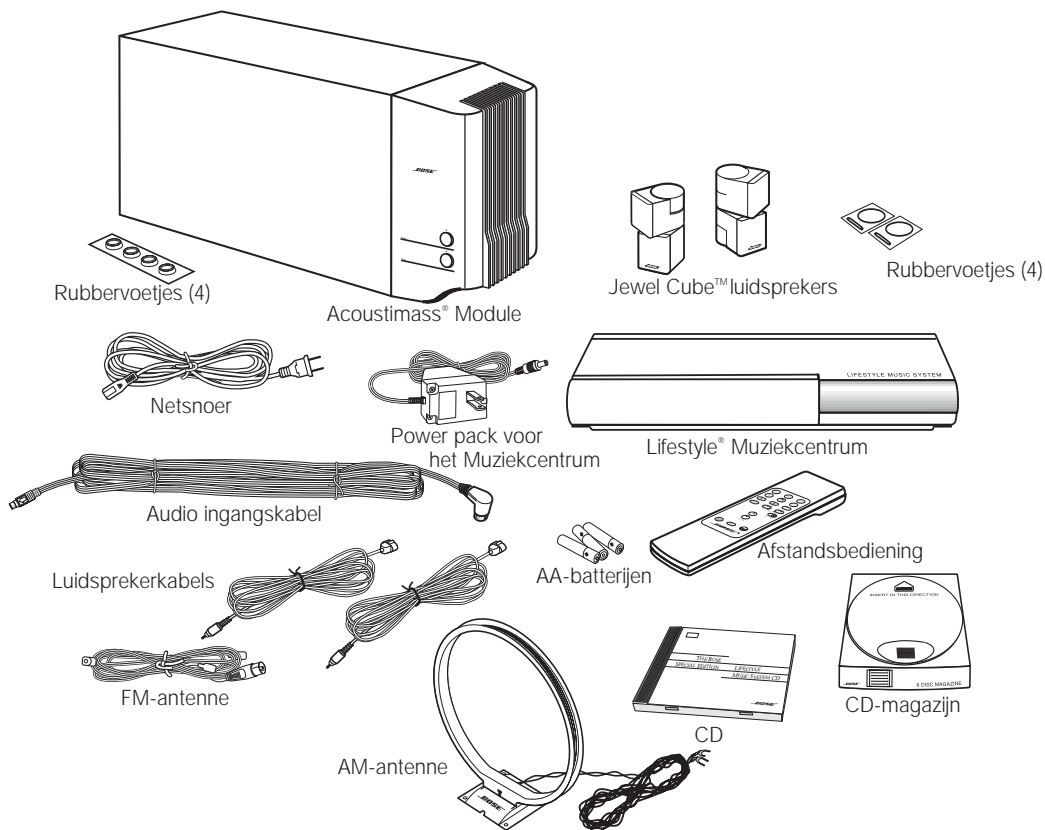

Figuur 1

Uw Lifestyle® 20 Muzieksysteem omvat:

- Lifestyle® Muziekcentrum
- Power pack voor het Muziekcentrum*
- 2 Jewel Cube luidsprekers
- 2 luidsprekerkabels (6,1 m)
- Acoustimass Module
- 8 zelfhechtende rubbervoetjes (4 voor de Module en 4 voor de Jewel Cube luidsprekers)
- Netsnoer*
- Audio ingangskabel (9,1 m)
- Afstandsbediening
- 3 AA-batterijen
- FM-antenne
- AM-antenne
- CD-magazijn
- CD

* Het netsnoer en het power pack hier links afgebeeld zijn versies voor gebruik in de Verenigde Staten/Canada/Japan. Systemen met dubbel voltage bevatten 1 netsnoer, 1 aanpassingsstekker en 2 power packs.

De aanpassingsstekker, de netsnoeren en de power packs voor Europa, het Verenigd Koninkrijk/Singapore, en Australië zijn hieronder afgebeeld.

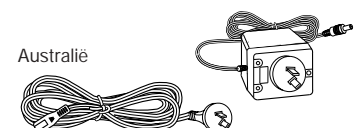
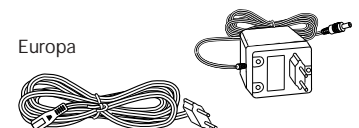

Plaatsen kiezen voor uw Lifestyle® 20 Muzieksysteem

Wanneer u de luidsprekers plaatst volgens de richtlijnen hieronder, geeft direct en gereflecteerd geluid samen in bijna de hele kamer een goede stereobeleving. Voor de beste klankmix kunt u met plaats en stand van de Jewel Cube™ luidsprekers en de Module experimenteren.

Kijk naar 'Fijnregeling' op blz. 18, voor de beste afstemming van uw apparatuur op de akoestische eigenschappen van uw luisterruimte.

De Jewel Cube luidsprekers

1. De mooiste klankweergave verkrijgt u wanneer de Jewel Cube luidsprekers 2 tot 4 m van elkaar staan. Meer dan 5 m of minder dan 1 m is niet aanbevelenswaardig.
2. Plaats de Jewel Cube luidsprekers 15 tot 30 cm van de wand erachter.
3. Richt bij beide luidsprekers één kubus op het midden van de kamer en de andere op de zijmuur voor het gereflecteerde geluid (Figuur 2).

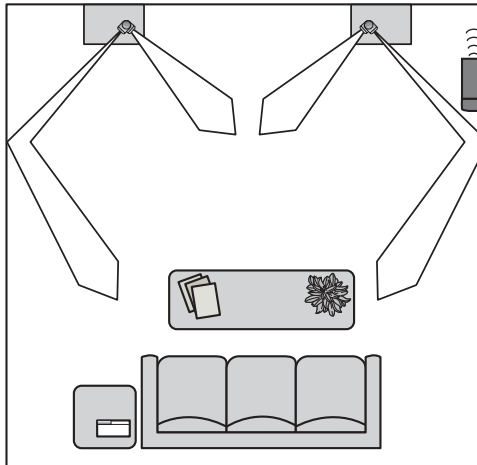

Opmerking: De Jewel Cube luidsprekers zijn magnetisch afgeschermd zodat u ze dicht bij een TV-toestel kunt plaatsen, zonder de beeldkwaliteit aan te tasten.

De Acoustimass® Module

Volg de onderstaande richtlijnen voor de plaatsing van de Module.

1. Zet de Module bij voorkeur langs een zijmuur, wel vóórin (Figuur 2). Zo nodig kan de Module ook langs dezelfde kamerwand als de luidsprekers worden geplaatst.
2. Zorg ervoor dat de ronde opening (de poort) het geluid langs de wand kan uitstralen, vanaf een punt op 60 cm van de naburige kamerhoek (Figuur 2). De poort zelf moet vrij blijven.
3. Kies een plekje, b.v. onder een tafel of achter een sofa. Let op dat meubels/gordijnen de ventilatiesleuven in de Module niet blokkeren.
4. Zet de Module wel zo, dat de audio ingangskabel en de luidsprekerkabels niet te kort zijn en een stopcontact bereikbaar is.
5. Leg de Module op zijn lange (smalle) kant, met de aansluitcontacten naar de vloer toe (Figuur 3). Of leg hem op zijn brede lange kant, met de knoppen voor de lage en hoge tonen boven. Zet de Module niet rechtop.
6. Vergeet na de plaatskeuze niet de vier zelfhechtende rubbervoetjes in de hoeken op de onderkant vast te drukken. Op een kale vloer beschermen die voetjes tegen krassen en zij vergroten de stabiliteit.
7. Bedenk nog dat u de mooiste lage tonen hoort wanneer de Module niet precies midden tussen twee kamerwanden ligt.

Opmerking: Houd ten minste 45 cm tussen TV en Module, om storingen in het TV-beeld te vermijden.

Het Muziekcentrum

Kies als volgt een plaats voor uw Muziekcentrum:

1. Zet het Muziekcentrum op een goed horizontaal oppervlak en zorg ervoor dat het kantelklepje open kan.
2. Let op dat het toestel dicht genoeg bij alle geluidsbronnen (TV, VCR, enz.) staat, zodat kabellengten niet te kort zijn.
3. Plaats het Muziekcentrum binnen 9 m van de Module (lengte van de audiokabel).

Figuur 2

Aanbevolen plaatsen voor de luidsprekers

LET OP!

Kies een stevig en horizontaal oppervlak voor uw Jewel Cube luidsprekers. Trillingen kunnen de luidsprekers wat verplaatsen, vooral bij erg gladde oppervlakken. Verwijder dan de bescherm laag op de achterkant van de rubbervoetjes en druk ze stevig in de holtes aan de onderkant, wat de stabiliteit herstelt.

Figuur 3

Goede en verkeerde posities voor de Module

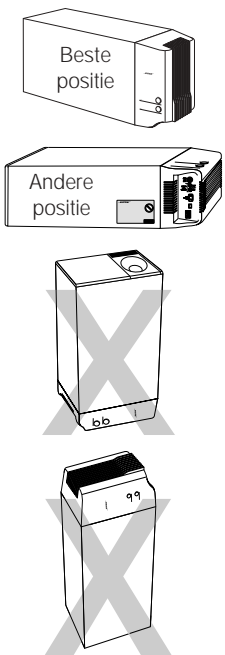

LET OP!

Blokkeer geen ventilatieopeningen van de Module. De luchtstroom door de ventilatiesleuven (achter) koelt de ingebouwde elektronica.

Aansluiten van de luidsprekers en het Lifestyle® Muziekcentrum

De diverse verbindingen in het Systeem kunnen gemaakt worden zodra de plaatsen voor uw luidsprekers en uw Muziekcentrum gekozen zijn.

Aansluiten van de Jewel Cube™ luidsprekers op de Module

1. Steek bij beide luidsprekers de stekker van een luidsprekerkabel goed diep in het contact achterop (Figuur 4) en wel zo dat het uitstekende nokje op de stekker precies in het gleufje van het contact glijdt.
2. Verbind van beide kabels het andere eind (voorzien van een groene stekker, gemerkt met L [LEFT] of R [RIGHT]) met het corresponderende groene contact op de Module.

Mocht u de kabels willen verlengen, dan kunt u luidsprekerkabel met RCA- (mannetjes) stekkers aan beide einden gebruiken, waarbij nog 'barrel' connectors (aanpassingsstekkers van het type vrouwtje-vrouwtje) nodig zijn. U kunt ook de aanwezige kabels permanent verlengen door er extra stukken kabel (2 aders, 0,75 mm² of dikker) tussen te zetten; let erop + met + en – met – te verbinden. Extra kabel is te koop bij uw dealer en in elektronicazaken; bel zo nodig de klantendienst van Bose® op.

Aansluiten van de Module op het Lifestyle® Muziekcentrum

Sluit de Module aan op het Muziekcentrum door middel van de audio ingangskabel (Figuur 5).

1. Steek de zwarte (meerpens) stekker in het contact SPEAKER ZONE 1 op de achterkant van het Muziekcentrum.
2. Steek de rechthoekige (meerpens) stekker in het andere kabeleind in het contact AUDIO INPUT van de Module; let erop dat de stekker bij het insteken de goede stand krijgt (Figuur 5).

Opmerking: Vergewis u ervan dat elke stekker helemaal in het contact is gestoken.

3. Gebruik de audio ingangskabel zo ruim mogelijk uitgelegd, omdat hij een antenne bevat voor de afstandsbediening.

Zie 'Twee luisterruimtes' (blz. 19–20) voor het aansluiten van de tweede ruimte.

LET OP!

Zorg ervoor dat bij alle onderdelen van uw Systeem de netstekker uit het stopcontact getrokken wordt, voordat u begint met hun aansluiting.

Figuur 4

Aansluiting van een luidsprekerkabel op een Jewel Cube luidspreker

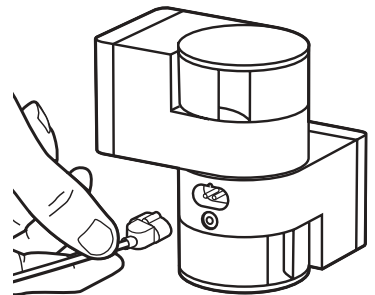

Figuur 5

Aansluiting van de luidsprekers op het Muziekcentrum

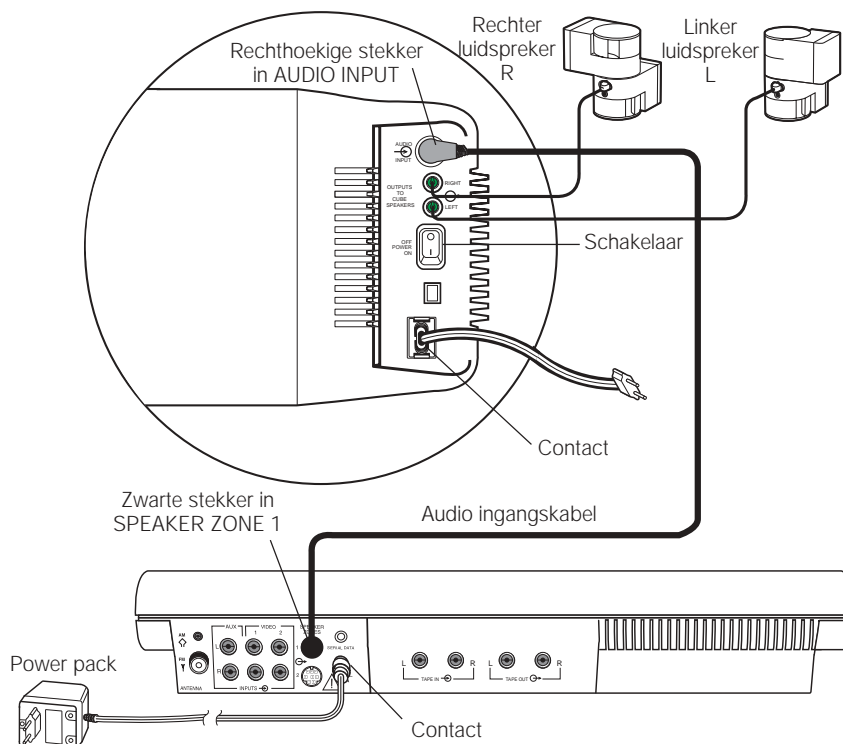

Aansluiten van het netsnoer van de Module

1. Bij een Module met dubbel voltage wordt de spanningskeuzeschakelaar ingesteld in de fabriek. Ga na of de instelling overeenstemt met de plaatselijke netspanning (Figuur 6). Gebruik 115 V voor Noord-Amerika en 230 V voor Europa en Australië. In Europa is de meegeleverde aanpassingsstekker nodig. Vraag eventueel bij uw eigen elektriciteitsmaatschappij wat het voltage moet zijn.
2. Steek de kleine stekker van het netsnoer in het contact op de Module.

Opmerking: Steek de netstekker niet in het stopcontact voordat alle verbindingen klaar zijn.

Aansluiten van het power pack voor het Muziekcentrum

Het Lifestyle® Muziekcentrum wordt geleverd met diverse (100 V, 120 V, 230 V of 240 V) power packs (Figuren 1 en 7). Modellen met dubbel voltage bevatten de power packs PS71 en PS72.

Gebruik alleen het voor uw woongebied voorgeschreven Bose® power pack: model PS71 (120 V) in Noord-Amerika; model PS72 (230 V) in Europa; model PS73 (100 V) in Japan; model PS74 (230 V) in het Verenigd Koninkrijk of Singapore; model PS77 (240 V) in Australië.

1. Steek de kleine stekker van de kabel van het power pack stevig in het contact AC POWER op de achterkant van het Lifestyle® Muziekcentrum.
2. Zorg ervoor dat het power pack in een stopcontact kan worden gestoken.

Opmerking: Steek het power pack niet in een stopcontact voordat alle verbindingen klaar zijn.

Aansluiten van andere A/V-apparaten

Gebruik gewone audiokabels om andere apparaten op uw Lifestyle® Muzieksysteem aan te sluiten (rode stekkers in contacten R [rechts] en witte [of zwarte] in contacten L [links]). Het Lifestyle® 20 Muzieksysteem kan geen van de aangesloten apparaten in- of uitschakelen.

Video-apparatuur

Om videogeluid afkomstig van uw Stereo VCR, uw Stereo TV of laserdisc speler via uw Lifestyle® Muzieksysteem weer te geven, dient u hun vast afgestelde R en L uitgangen voor AUDIO te verbinden met de contacten VIDEO 1 (of 2) van uw Muziekcentrum (Figuur 8). Een monogeluidsbron kan ook worden aangesloten, via een zogeheten Y-adapter (verkrijgbaar bij elektronicazaken). Uit de luidsprekers links en rechts hoort u dan wel hetzelfde, niet-stereofonische geluid.

Bandopnemers ('decks')

Om een externe bandopnemer (met audiocassette of losse spoelen – beide analoog; verder de drie digitale typen DAT, DCC en MD) te gebruiken, dient u de ingangen REC erop te verbinden met de contacten TAPE OUT van het Muziekcentrum. Ook verbindt u de uitgangen PLAY van uw 'deck' met de contacten TAPE IN op het Muziekcentrum (Figuur 8).

Aanvullende CD-speler of wisselaar

Om een externe CD-speler/wisselaar te gebruiken, verbindt u de uitgangen ervan met de contacten AUX INPUT van het Muziekcentrum (Figuur 8).

Draaitafel

Om een draaitafel aan te sluiten, heeft u een PHONO-voorversterker nodig (met RIAA-correctie). Raadpleeg uw dealer voor een geschikt model.

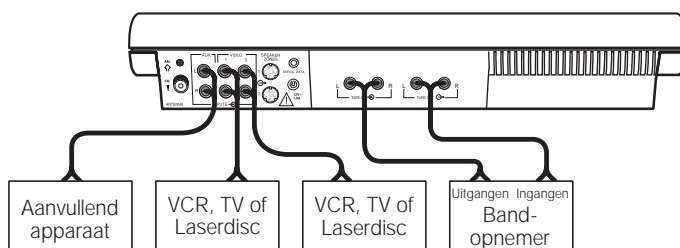

Figuur 6

De mogelijke standen van de spanningskeuzeschakelaar

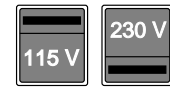

LET OP!

Controleer dat de schakelaar is ingesteld op de plaatselijke spanning.

Figuur 7

Power pack (model PS72)

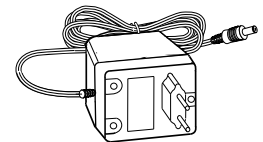

LET OP!

Controleer dat u het voor uw woongebied voorgeschreven model power pack aangesloten hebt. Gebruik van een verkeerd model kan uw Muziekcentrum beschadigen.

Figuur 8

Aansluiten van andere A/V-apparaten

Aansluiten van de antennes

Op het achterpaneel van uw Lifestyle® Muziekcentrum zitten ook de aansluitingscontacten voor de AM- en de FM-antenne (Figuur 9). Rol de beide antennedraden goed uit elkaar. De antennes geven betere ontvangst wanneer de draden niet gebundeld zijn.

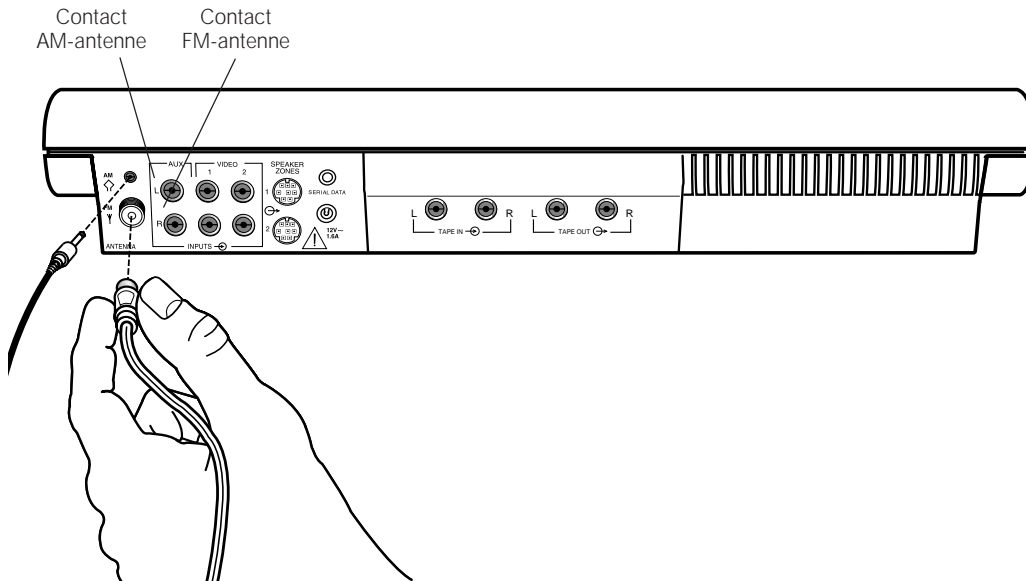

Figuur 9

Antenne-aansluitingen

FM-antenne

1. Steek de FM-antennestekker in het contact FM ANTENNA, aan de achterkant van het Lifestyle® Muziekcentrum.
2. Geef de armen van de antenne een duidelijke spreidstand. Experimenteer met de locatie en de hoek van de armen om een optimale FM-ontvangst te verkrijgen.

Opmerking: Een centrale antenne (de 'kabel' bijvoorbeeld) of een eigen buitenantenne voor FM mag ook voor het Muziekcentrum worden gebruikt. Voor het installeren van een buitenantenne kunt u het beste een bevoegd installateur raadplegen. Houd u aan alle veiligheidsvoorschriften.

AM-antenne

1. Steek de AM-antennestekker in het contact AM ANTENNA, eveneens aan de achterkant.
2. Zet de antenne zo ver mogelijk weg van het Muziekcentrum en ten minste 1 m van de Module. Dit voorkomt storingen in de AM-ontvangst.
3. Om ook verre zenders nog te ontvangen, helpt het soms de plaats of de stand van de antenne wat te veranderen.

Figuur 10

FM-antenne



Figuur 11

AM-antenne

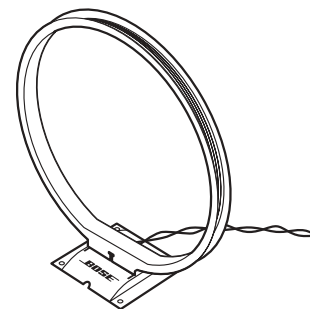

Gereed maken van de afstandsbediening

1. Schuif het dekseltje van het batterijvakje aan de achterkant van de afstandsbediening eraf (Figuur 12).
2. Leg er 3 AA of IEC-R6 batterijen van 1,5 V in (of een gelijkwaardig type), zoals afgebeeld. Let erop dat de batterijen goed gepoold komen te liggen (+ op + en – op –).
3. Schuif het dekseltje weer terug.

Vervang de batterijen wanneer de afstandsbediening niet meer werkt of wanneer de actieradius kleiner wordt. Alkaline batterijen worden aanbevolen.

Opmerking: De miniatuurschakelaars zijn reeds door de fabrikant afgesteld; verander ze niet, s.v.p. Mocht uw afstandsbediening een ander Lifestyle® Muzieksysteem tegelijkertijd (ongewenst) beïnvloeden, dan dient u de genoemde afstelling wel te wijzigen; zie daarvoor blz. 21, 'Het veranderen van de huiscode'.

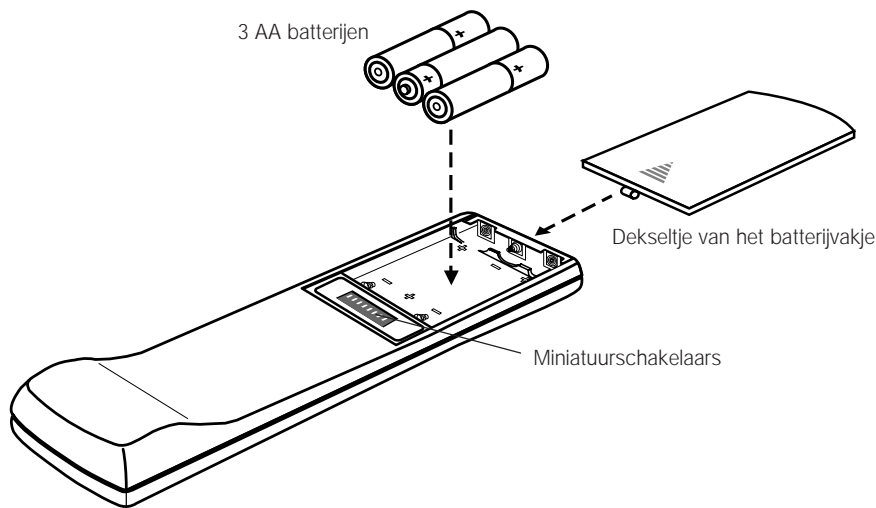

Figuur 12

Installeren van de batterijen in de afstandsbediening

De afstemintervallen kiezen voor systemen met dubbel voltage

Bij een Muziekcentrum met dubbel voltage (voorzien van power packs voor 120 V en 230 V netspanning) dient één van de twee mogelijke afstemintervallen te worden gekozen, zowel voor AM-ontvangst als voor FM-ontvangst:

- 10 kHz voor AM en 200 kHz voor FM, in Noord-Amerika
- 9 kHz voor AM en 50 kHz voor FM, in Europa

Uw Muziekcentrum met dubbel voltage is afgesteld op de twee Noordamerikaanse intervallen. Woont u in Europa, dan dient u de afstelling dus te wijzigen.

Om te veranderen van de Noordamerikaanse naar de Europese afstemintervallen doet u het volgende:

1. Schakel uw Muziekcentrum uit.
2. Houd ERASE op het bedieningspaneel van het Muziekcentrum gedurende drie seconden ingedrukt, op het display verschijnt PROGRAM en \square .
3. Terwijl u ERASE ingedrukt houdt, drukt u SOURCE SELECT op het bedieningspaneel van het Muziekcentrum in, en de afstelling wordt dan gewijzigd; op het display verschijnt PROGRAM en \square , waarmee de wijziging voltooid is.

Luisteren naar uw Lifestyle® 20 Muziekstelsel

Sluit het netsnoer van de Module aan op een stopcontact. Sluit vervolgens het power pack van het Muziekcentrum aan. Zet de schakelaar op het aansluitpaneel van de Module in de positie ON (I). Wij adviseren u de schakelaar aan te laten. De Module gebruikt minder dan 2 watt in deze stand-by mode (minder dan een doorsnee nachtlampje).

Nu kunt u gaan genieten van de muziek uit uw nieuwe Lifestyle® Muziekstelsel.

Raadpleeg de hieronder gegeven informatie over het display van uw Muziekcentrum, alsook de volgende bladzijden over de bedieningstoetsen van het centrum en zijn Lifestyle® afstandsbediening.

Om het Muziekcentrum open te maken, drukt u zachtjes tegen de onderkant van het klepje (Figuur 13).

- Om compact discs (CD's) af te spelen, volgt u de instructies op blz. 14 en 15.
- Om naar de radio te luisteren, zie op blz. 16.
- Zie blz. 17 om andere A/V-apparaten samen met uw Lifestyle® Muziekstelsel te gebruiken.
- Zie blz. 19 en 20 om uw stelsel in twee luisterruimtes te gebruiken.

Inschakelen

- Druk in ON/OFF of één der geluidsbrontoetsen van de afstandsbediening (CD, AM/FM, TAPE, VIDEO 1 of 2, AUX). Of druk in ON/OFF of SOURCE SELECT van uw Muziekcentrum.

Volumeregeling

- Gebruik de toetsen VOLUME ▲ (hoger) of ▼ (lager) om het geluidsvolume te verhogen of te verlagen.
- Gebruik MUTE op de afstandsbediening om de luidsprekers in de door de afstandsbediening 'bestuurde' luisterruimte te doen zwijgen. Druk nogmaals MUTE in als u de betrokken luidsprekers weer wilt horen.
- Gebruik MUTE ALL op de afstandsbediening om de luidsprekers in beide luisterruimtes buiten werking te stellen. Druk nogmaals in MUTE ALL om alle geluid terug te krijgen. Of druk in MUTE, VOLUME ▲, PLAY (of één der geluidsbrontoetsen) om het geluid in de geselecteerde luisterruimte weer te doen horen.

Uitschakelen

- Druk ON/OFF in op de afstandsbediening of het Muziekcentrum.

Display van het Muziekcentrum

Het display (Figuur 14) toont informatie over de functies van het Muziekcentrum.

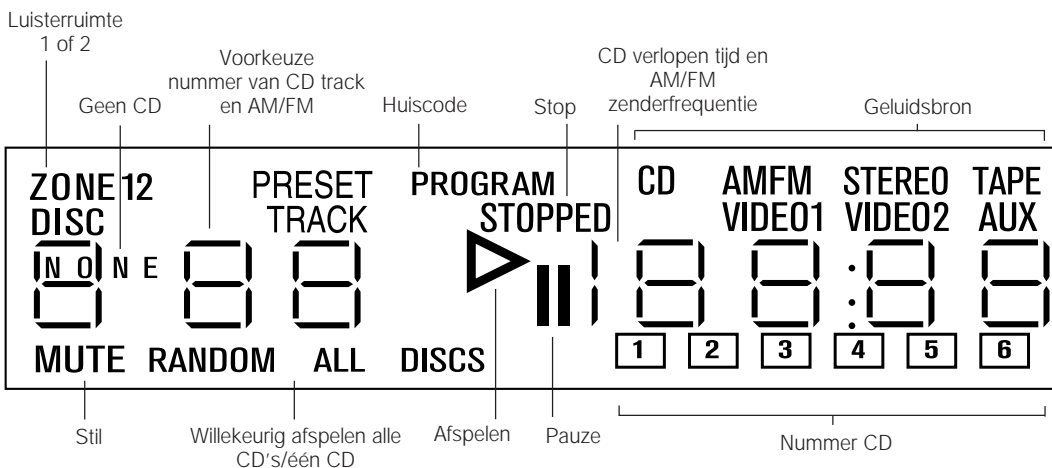

LET OP!

Overtuig u ervan dat de drie schroeven uit de onderkant van het Muziekcentrum inderdaad verwijderd zijn, voordat u het stelsel aanzet.

Figuur 13



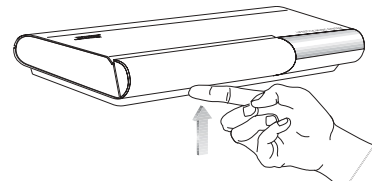













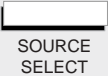







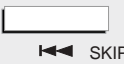

Openen van het kantelklepje van het Muziekcentrum



Figuur 14

Display van het Muziekcentrum

Bedieningstoetsen van het systeem

Functie	Afstandsbediening	Muziekcentrum
VIDEO 1 - Kiest een videogeluidsbron aangesloten op ingangen VIDEO 1 en schakelt het Muziekstelsel in.		
VIDEO 2 - Kiest een videogeluidsbron aangesloten op ingangen VIDEO 2 en schakelt het Muziekstelsel in.		
AUX - Kiest een A/V-apparaat aangesloten op ingangen AUX en schakelt het Muziekstelsel in.		
CD - Kiest de ingebouwde CD-wisselaar en schakelt het Muziekstelsel in.		
AM/FM - Kiest radio en schakelt in, afgestemd op de vorige zender. Indien al ingeschakeld, wordt er van band gewisseld.		
TAPE - Kiest een bandopnemer of ander toestel aangesloten op de contacten TAPE en schakelt het Muziekstelsel in.		
SOURCE SELECT - Schakelt in, afgestemd op de laatst gekozen geluidsbron. Indien al ingeschakeld, bronwisseling volgens: CD, FM, AM, VIDEO 1, VIDEO 2, AUX, TAPE, CD...		
■ STOP - Stopt de CD-speler. Na 20 minuten wordt het Muziekstelsel uitgeschakeld.		
PAUSE - Onderbreekt afspelen van CD; na 20 minuten pauze: stopt.		
▶ PLAY - Start de CD of stopt willekeurig afspelen.		
RANDOM (of ◀◀ SKIP plus SKIP ▶▶) - In CD-mode op alle CD's alle tracks willekeurig afspelen; nogmaals indrukken: op de lopende CD alle tracks willekeurig afspelen; nogmaals indrukken: willekeurig afspelen stopt.		
◀◀ SKIP - Kiest de vorige CD-track of de voorkeuzezender met het naastliggende lagere nummer. Ingedrukt houden start de scanfunctie (CD)/zoekfunctie (tuner).		
▶▶ SKIP - Kiest de volgende CD-track of de voorkeuzezender met het eerstvolgende hogere nummer. Ingedrukt houden start de scanfunctie (CD)/zoekfunctie (tuner).		
NEXT DISC - Gaat de volgende CD uit het CD-magazijn afspelen.		
VOLUME ▲ \ ▼ - Verhoogt of verlaagt het geluidsvolume van het Muziekstelsel.	 	 
MUTE - Doet de luidsprekers in de gekozen luisterruimte zwijgen. Stelt ook de betrokken luidsprekers weer in werking.		
MUTE ALL - Doet alle luidsprekers zwijgen; stelt ze ook weer in werking.		
ON/OFF - Schakelt het Muziekstelsel in of uit.		

Opmerking: Voor informatie over de bediening van het Muziekstelsel van uit verschillende luisterruimtes, zie blz. 19 en 20, 'Twee luisterruimtes'.

Speciale bedieningstoetsen van het Muziekcentrum

De toetsen voor de diverse functies van het Muziekcentrum zijn reeds beschreven op de voorgaande bladzijde. Gebruik de volgende speciale toetsen om de radio af te stemmen, om voorkeuzezenders vast te leggen en om een CD te scannen (Figuur 15).

TUNE ◀/▶ – Verhoogt of verlaagt de afstemfrequentie van de radio. In de CD-mode wordt een snelle aftasting (scan) van de spelende CD gestart.

STORE of ERASE – Een voorkeuzezender wordt in het afstemgeheugen vastgelegd of eruit geschrapt (zie blz. 16 voor instructies); kan ook worden gebruikt voor het veranderen van het afsteminterval (blz. 10) en de huiscodes (blz. 21).

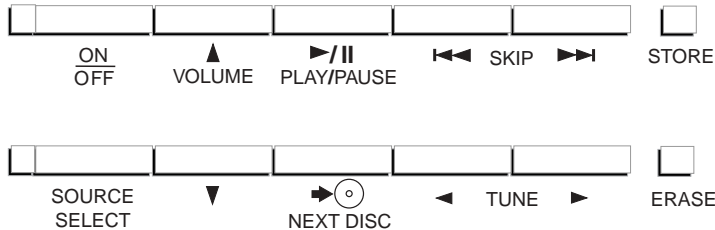

Figuur 15

Bedieningstoetsen van het Muziekcentrum

Figuur 16

De toetsen op de afstandsbediening

De Lifestyle® 20 afstandsbediening

De meegeleverde hypermoderne RF-afstandsbediening is bruikbaar vanuit praktisch ieder punt in uw woning (dat geldt althans in verreweg de meeste typen woning). Muren noch vloeren vormen een beletsel voor zijn RF-signalen op hun weg naar het Muziekcentrum. Voor gebruik drukt u eenvoudigweg de gewenste toets in; u hoeft het apparaatje zelfs niet op het Muziekcentrum te richten.

Opmerking: In sommige gebouwen blijken toch 'dode hoekjes' te bestaan, waar de afstandsbediening niet werkt. Verplaats het apparaatje dan gewoon een halve meter en probeer het opnieuw. U kunt ook natuurlijk uw Muziekcentrum over een dergelijke afstand verplaatsen.

Figuur 16 toont de ligging van de toetsen op de afstandsbediening.

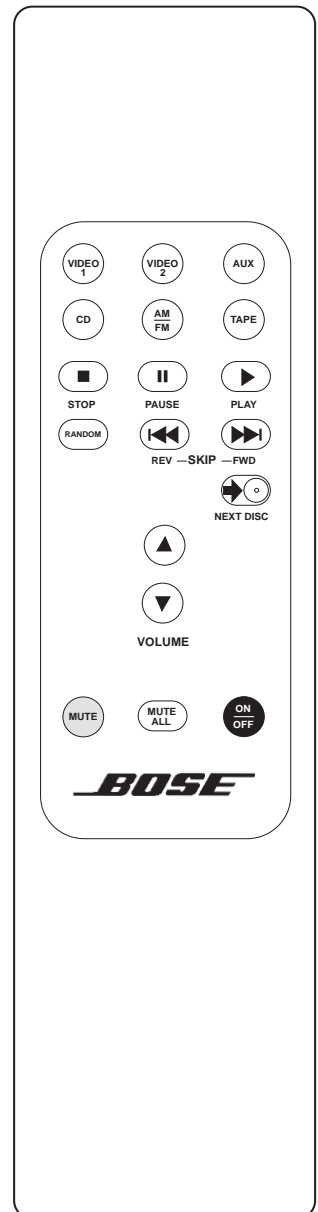

Luisteren naar Compact Discs

Gebruik van de CD-wisselaar

U kunt maximaal zes CD's tegelijk laden.

Laden van de CD's in het CD-magazijn

Pak het magazijn en kijk naar de kant met de pijl. U kunt er maximaal zes CD's indoen, met het label naar boven (Figuur 17). Let erop dat er slechts één CD in elke gleuf wordt gestoken. In het venstertje op de voorkant ziet u de gleufnummers. Deze nummers corresponderen met de nummers die op het display verschijnen.

Opmerking: Indien een CD er ondersteboven is ingestoken, kan hij niet worden afgespeeld. Op het display ziet u dan het woord 'DISC' en het betrokken hokje licht op.

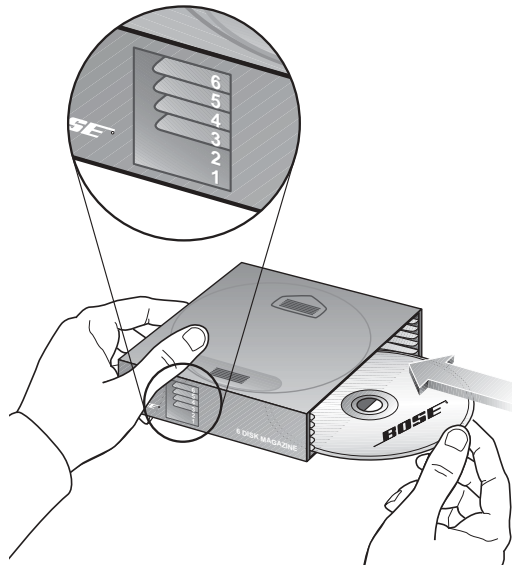

Figuur 17

Een CD laden

LET OP!

Steek slechts één CD in een gleuf. Wanneer u twee CD's in een gleuf tracht te duwen, komen zij vast te zitten. Dat kan de CD's, het CD-magazijn of het Muziekcentrum beschadigen.

Verwijderen van de CD's uit het CD-magazijn

Druk op het witte hendeltje dat hoort bij de CD die u wenst te verwijderen. U kunt dan de CD net bij de rand pakken en uit het magazijn trekken (Figuur 18).

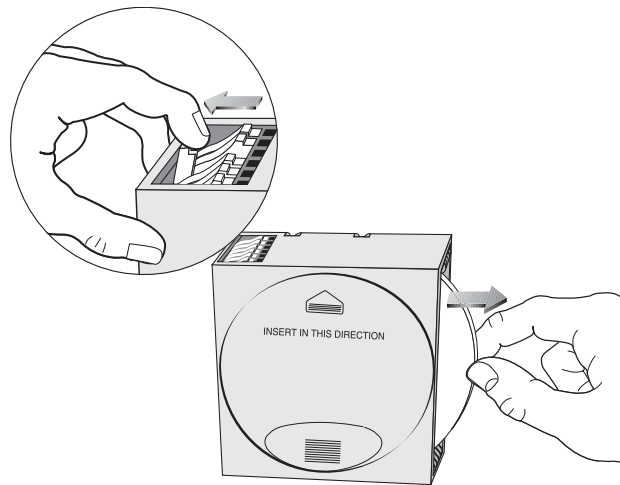

Figuur 18

Een CD verwijderen

Invoeren van het CD-magazijn in het Muziekcentrum

Duw het klepje omhoog. Schuif het CD-magazijn helemaal naar binnen, in de richting van de pijl op het magazijn (Figuur 19).

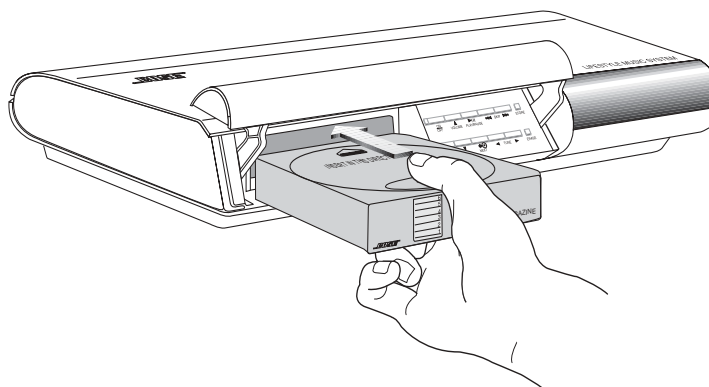

Figuur 19

Het CD-magazijn invoeren

Uitvoeren van het CD-magazijn uit het Muziekcentrum

Druk op EJECT links onder de magazijnopening, om het magazijn te verwijderen (Figuur 20). Indien een CD speelt, zal EJECT de CD stoppen; deze schuift dan in het magazijn, dat wordt uitgeworpen.

Inschakelen van het systeem en kiezen van de CD-speler

Druk CD in (afstandsbediening) of SOURCE SELECT (Muziekcentrum) totdat de CD-speler gekozen wordt. Indien het Muzieksysteem al ingeschakeld is, gebruik dan één van deze beide toetsen om de CD-speler te kiezen. De aanduiding CD op het display wordt daarop verlicht, en de speler gaat werken (mits er CD's geladen zijn).

CD-speler functies

Indien u wenst:

een CD (opnieuw) te starten

een CD te onderbreken

een CD te stoppen

naar de volgende track te gaan

naar het begin van de lopende track te gaan

naar de vorige track te gaan

een andere CD af te spelen

een CD te scannen

op alle CD's willekeurig tracks te laten afspelen

op één CD willekeurig tracks te laten afspelen

het willekeurig afspelen te stoppen

Druk in:

▶ PLAY, of ▶/ II PLAY/PAUSE

II PAUSE, of ▶/ II PLAY/PAUSE

■ STOP, of kies een andere geluidsbron

SKIP ▶▶ (vooruit)

SKIP ◀◀ (achteruit), na ten minste vier seconden afspelen van de track

SKIP ◀◀ éénmaal binnen de eerste vier seconden van de lopende track, en na vier seconden nog tweemaal; in RANDOM wordt overgesprongen naar de het laatst afgespeelde track.

▶⊙ NEXT DISC

PLAY kiest de CD's in de volgorde 1, 2, ..., 6, en dan terug naar 1; RANDOM kiest willekeurig een andere CD. Het Muziekcentrum slaat lege gleuven over.

SKIP ◀◀ of ▶▶ of TUNE ◀ o ▶ en houd ingedrukt

RANDOM of SKIP ◀◀ plus ▶▶ (Muziekcentrum)

RANDOM of SKIP ◀◀ plus ▶▶ tweemaal (Muziekcentrum)

RANDOM of SKIP ◀◀ plus ▶▶ driemaal (Muziekcentrum), ■ STOP, of kies een andere bron

Opmerking: Om slijtage van de CD-speler te verkleinen, stopt afspelen zonder toezicht of willekeurig spelen na 24 uur. Indien het Muziekcentrum méér dan 24 uur zonder toezicht moet werken, kunt u de radio gebruiken.

Het display geeft de volgende informatie over de functies van de CD-speler (Figuur 21):

- Welke CD afgespeeld wordt, op pauze gezet of gestopt is, of NONE indien er geen CD in het magazijn zit;
- Hoe lang de lopende CD al werkt;
- Welke track afgespeeld wordt;
- Of RANDOM ALL DISCS ofwel RANDOM (één CD) gekozen is;
- Welke gleuven reeds gescand zijn en CD's bevatten:
 - Een nummer in een hokje geeft aan een CD in zijn gleuf;
 - Een leeg hokje geeft aan dat het Muziekcentrum die CD-gleuf nog niet heeft gescand;
 - Een blanco plekje geeft aan een lege gleuf (of een CD die niet uit het magazijn kan worden gehaald, om dat ergens een beschadiging dit belet).
 - Een flitsend hokje geeft aan dat de CD ondersteboven ligt en/of niet uitgelezen kan worden.

Figuur 20

De knop EJECT voor het CD-magazijn

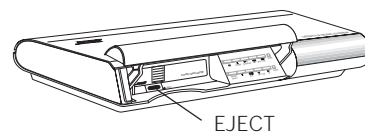

Figuur 21

Voorbeeld van een display bij een CD-speler werkend in luisterruimte 1:

Op CD 3 is van track 8 reeds 2 minuten en 45 seconden afgespeeld; er zitten 6 CD's in het magazijn; willekeurige afspeelvolgorde voor alle CD's



Luisteren naar de radio

Inschakelen van het systeem en kiezen van de radio

Druk in AM/FM (afstandsbediening) of SOURCE SELECT (Muziekcentrum) om in te schakelen en af te stemmen op de vorige AM- of FM-zender. Indien het systeem ingeschakeld is en de radio al gekozen, wordt er overgeschakeld (tussen de AM- en FM-banden).

Afstemmen

Zoeken naar de sterkste zenders

- Houd SKIP ►► (vooruit), of SKIP ◄◄ (achteruit), ingedrukt om het zoeken te starten. Laat de toets los voor afstemming op het eerstvolgende sterke signaal.
- Wilt u toch het zoeken eerder stoppen, druk dan SKIP of ■ STOP kort in.
- Drukt u direct na het stoppen SKIP ►► of ◄◄ heel kort opnieuw in, dan wordt het zoeken van de sterkste zenders hervat, zonder SKIP permanent ingedrukt te hoeven houden.

Opmerking: Wanneer u SKIP blijft indrukken, gaat het zoeken verder zonder af te stemmen.

Overschakelen tussen AM en FM

AM/FM indrukken leidt tot overschakelen van de ene frequentieband naar de andere.

Handmatig afstemmen

Voor het afstemmen op een ver afgelegen zwakke zender die de radio niet kan vinden, gebruikt u TUNE ◀ of ▶ (Muziekcentrum).

Vastleggen van een voorkeuzezender

Uw Lifestyle® Muziekcentrum kan maximaal 25 AM- en 25 FM-zenders in het geheugen bewaren.

1. Duw het kantelklepje van het Muziekcentrum omhoog.
2. Kies de als voorkeuze vast te leggen zender door handmatige afstemming of door SKIP ingedrukt te houden.
3. Druk STORE in. Het kleinste vrije voorkeuzenummer flitst drie seconden, waarna het in het geheugen vastligt (op het display zichtbaar).
4. Wilt u een ander voorkeuzenummer, dan drukt u, terwijl het eerste nummer flitst, één van de toetsen SKIP in, waardoor u een ander vrij nummer kunt uitkiezen. Dat nummer wordt dan zichtbaar.

Opmerking: Mocht een voorkeuzenummer al in gebruik zijn, dan schrapt u eerst de betrokken voorkeuzezender uit het geheugen (zie 'Schrappen van een voorkeuzezender', hieronder), alvorens u het nummer toekent aan de andere zender die u wilt vastleggen. Méér dan 25 zenders (AM of FM) kunt u niet vastleggen; onder PRESET gaat het getal "--" flitsen als u het toch probeert.

Kiezen van een voorkeuzezender

Zijn alle voorkeuzezenders vastgelegd, dan drukt u SKIP ►► of ◄◄ in, al naar gelang (zie het voorbeeld van Figuur 22) u de voorkeuzezender 11 of 9 wilt beluisteren.

Schrappen van een voorkeuzezender

1. Duw het kantelklepje van het Muziekcentrum omhoog.
2. Kies de voorkeuzezender die u wenst te schrappen.
3. Druk ERASE in.

Opmerking: Luisterwensen verschillen. U kunt elk gezinslid eigen favoriete voorkeuzezenders gunnen, door nummers individueel te reserveren. Bovendien kunt u elke voorkeuzezender een aantal verschillende nummers toekennen. Verschillende soorten muziekzenders kunt u vanwege het overzicht verschillende groepen nummers geven. Het bijhouden van een lijstje met voorkeuzezenders en nummers is zeker aan te raden.

Figuur 22

Het display bij een FM-voorkeuzezender (met nummer 10)

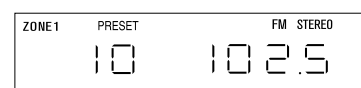

Gebruik van het systeem met externe A/V-apparaten

Volg de instructies op blz. 8 om een extern apparaat aan te sluiten.

Schakel het apparaat rechtstreeks in ofwel door middel van een erbij behorende afstandsbediening. Gebruik de toetsen VOLUME ▲ en ▼ op de Lifestyle® afstandsbediening (of het Muziekcentrum, om het volume te verhogen, resp. te verlagen. Let erop dat u bij het betreffende apparaat ook alle andere functies goed instelt; raadpleeg zo nodig de handleiding ervan. Overtuig u ervan, om te beginnen, dat het apparaat ingeschakeld is en dat er een tape, CD, laserdisc, enz. geladen is.

Opmerking: Het Lifestyle® 20 Muzieksysteem kan geen van de aangesloten apparaten in- of uitschakelen.

Inschakelen van het systeem en kiezen van het externe apparaat

Druk op de afstandsbediening TAPE, AUX, VIDEO 1 of VIDEO 2 in, of druk op het Muziekcentrum SOURCE SELECT in totdat het gewenste apparaat is gekozen. Beide handelingen leiden dat ertoe uw Muzieksysteem wordt ingeschakeld en het gewenste aangesloten apparaat gekozen. Is het systeem reeds ingeschakeld, dan wordt er alleen gekozen.

Zodra inschakelen en kiezen klaar zijn, ziet u op het display het naamsymbool van het apparaat oplichten.

Gebruik van een videogeluidsbron

Druk op de afstandsbediening VIDEO 1 of VIDEO 2 in, of op het Muziekcentrum SOURCE SELECT, totdat u op het display VIDEO 1 of VIDEO 2 ziet oplichten. Dat schakelt uw Muzieksysteem in en kiest de op VIDEO 1 of VIDEO 2 aangesloten videogeluidsbron. Mocht het systeem reeds ingeschakeld zijn, dan wordt er alleen gekozen.

Wanneer uw video-apparaat aangesloten is op de contacten AUX of TAPE van het Muziekcentrum, drukt u op de afstandsbediening AUX resp. TAPE in, of gebruikt u op het Muziekcentrum SOURCE SELECT voor het kiezen.

Opnemen met een 'deck'

Wanneer uw systeem in twee luisterruimtes kan functioneren, dient u in dit geval de op te nemen geluidsbron (AM/FM, CD, AUX, VIDEO 1 of 2) te laten werken in luisterruimte 1. Bij het 'deck' zelf kiest u de functie 'opnemen' (REC).

Luisteren met een koptelefoon

Een koptelefoon kunt u aansluiten op het stereo (mini) contact aan de rechter zijkant van het Muziekcentrum (Figuur 23). Alhoewel dit contact geschikt is voor de meeste uitvoeringen, beschikken de Bose® dealers en ook vele andere elektronicaleveranciers over een aanpassingsstekker, die u zo nodig kunt aanschaffen.

Het aansluiten van een koptelefoon doet de luidsprekers aangesloten op het contact SPEAKER ZONE 1 zwijgen.

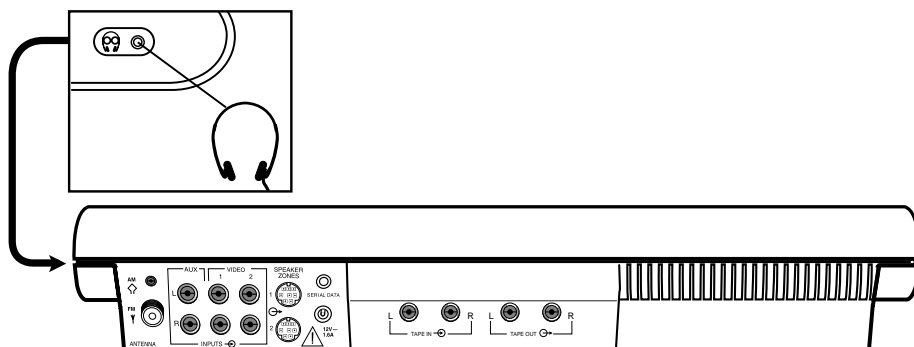

LET OP!

Het magnetisch veld van de Module vormt geen direct gevaar voor uw videobanden, audiobanden en andere magnetische media. Bewaar evenwel uw banden niet bovenop of vlakbij de Module.

Figuur 23

Aansluiten van een koptelefoon

Fijnregeling

Wanneer u de plaatsingsvoorschriften (zie blz. 6) voor de luidsprekers van uw Lifestyle® 20 Muzieksysteem volgt, zult u in de meeste situaties een uitstekende geluidskwaliteit kunnen constateren.

Bij verandering van volume hoeft u de klank niet aan te passen, aangezien een door Bose® gepatenteerde signaalverwerkingstechnologie een natuurlijke en warm aandoende klankbalans over het gehele bereik van volumewaarden verschaft en handhaaft.

Zoals hieronder beschreven, kunt u zelf, indien gewenst, uw systeem 'fijn' bijregelen.

Bijstellen van de luidsprekers

De regelknoppen TREBLE (hoge tonen) en BASS (lage tonen) van het Lifestyle® 20 Muzieksysteem bevinden zich op de Acoustimass® Module (Figuur 24). Zij maken het mogelijk de hoge frequenties en de lage frequenties aan te passen. De normale stand van de puntjes op de regelknoppen is de stand '12 uur'; die stand kunt u ook voelen, doordat de knoppen bij het verdraaien daar iets 'inklikken'. Draai deze regelknoppen met de wijzers van de klok mee voor versterking, en tegen de wijzers van de klok in voor verzwakking, zowel van de hoge tonen als van de lage tonen.

Compenseren voor de akoestiek

Bij ieder luidsprekersysteem kan de 'akoestiek' (kenmerkende geluidseigenschappen) van uw kamer invloed hebben op de geluidskwaliteit ervan in zijn algemeenheid. Veelal kunt u problemen met de akoestiek redelijk opheffen door de beide regelknoppen TREBLE en BASS voorzichtig wat bij te stellen.

Te veel of te weinig hoge tonen

Kamers met weinig (geluiddempende) stoffering, vooral die met kale vloeren en muren, kunnen wel erg schrill of te 'helder' klinken. Wanneer u dan de regelknop TREBLE lager draait (naar de - toe), worden die hoge tonen verzwakt.

Kamers met veel geluiddempend materiaal (gestoffeerde meubelen, tapijt in de hele kamer, zware gordijnen) kunnen de hoge tonen van uw systeem verzwakken. Zet de luidsprekers dan wat verder weg van de gestoffeerde meubelen om de hoge tonen te versterken. U kunt de hoge tonen ook versterken door TREBLE iets hoger te draaien (naar de + toe).

Te veel of te weinig lage tonen

U kunt de lage tonen verzwakken door de regelknop BASS lager (naar de - toe) te draaien; hoger draaien (naar de + toe) versterkt het.

De plaatsing van de Module heeft er ook invloed op hoeveel lage tonen u hoort. Een plaatsing dicht bij de hoek van de kamer zal de lage tonen versterken, verder weg uit de hoek zal ze daarentegen zwakker doen klinken.

Figuur 24

De regelknoppen voor hoge en lage tonen

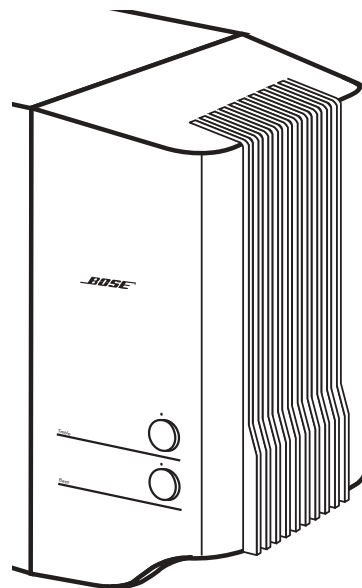

Twee luisterruimtes

Het Lifestyle® 20 Muzieksysteem kan geluid afkomstig van één of twee bronnen tegelijkertijd doen horen in twee verschillende luisterruimtes. Zo'n luisterruimte, of het nu één kamer is of een groep kamers (inbegrepen ruimte buitenshuis) wordt hier ook 'zone' genoemd. Door extra luidsprekers met ingebouwde versterker en een tweede afstandsbediening aan uw systeem toe te voegen, kunt u twee van dergelijke zones gaan gebruiken.

Hoe de zones werken

- In de zones 1 en 2 kunnen tegelijkertijd verschillende geluidsbronnen functioneren – CD, AM/FM, TAPE, VIDEO (geluid) of AUX.
- In beide zones kan gelijktijdig naar dezelfde bron worden geluisterd.
- Er kan op slechts één radiozender tegelijk worden afgestemd.

Het inrichten van twee zones

- De Lifestyle® 20 luidsprekers (met ingebouwde versterking) zijn opgesteld in zone 1.
- Iedere verdieping of kamercombinatie in uw woning kan als zone worden gekozen.
- Gebruik een Lifestyle® 20 kabel om het extra luidsprekersysteem (Bose®, met ingebouwde versterking) te verbinden met het contact SPEAKER ZONE 2 op de achterkant van het Muziekcentrum.
- Om een bestaand stereosysteem aan te sluiten, dient u eveneens gebruik te maken van speciale connectors.
- Gebruik een tweede Lifestyle® afstandsbediening voor zone 2.

Raadpleeg uw dealer of Bose voor het aanschaffen van de extra luidsprekers, de afstandsbediening, aansluitingskabels en speciale connectors, enz.

Het instellen van de afstandsbediening voor zone 2

U heeft een tweede afstandsbediening nodig, ingesteld voor ZONE 2, om de luidsprekers aangesloten op de uitgang voor ZONE 2 te kunnen laten werken.

Om uw tweede afstandsbediening in te stellen, doet u het volgende:

1. Schuif het dekseltje van het batterijvakje van de afstandsbediening eraf.
2. Zoek de miniatuurschakelaar 8 (Figuur 26). Voor ZONE 1 is de *onderste* stand bedoeld; schuif hem, indien nodig, voor ZONE 2 naar *boven*, door middel van een paperclip, een ballpoint of iets dergelijks.
3. Controleer dat de huiscodeschakelaars (1, 2, 3 en 4) overeenstemmen met die in uw andere afstandsbediening. (Zie blz. 21 voor verdere gegevens betreffende huiscodes.)
4. Schuif het dekseltje weer terug.

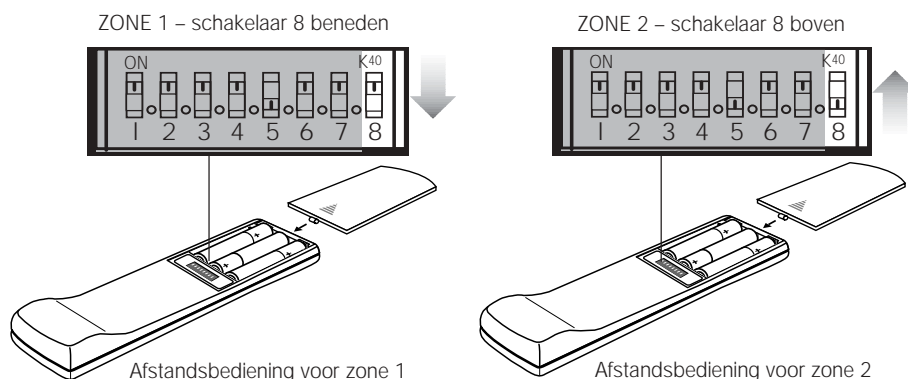

Figuur 25

Voorbeeld van twee luisterruimtes: de Lifestyle® 20 luidsprekers werken in zone 1 (woonkamer) en de extra luidsprekers (met versterker) in zone 2 (slaapkamer)

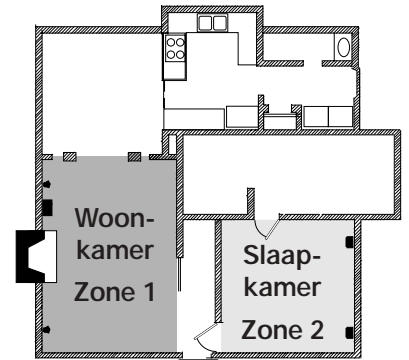

Figuur 26

Instelling van de miniatuurschakelaars

Het werken met twee luisterruimtes

Regelen via de afstandsbedieningen

Om uw systeem in twee zones te kunnen 'besturen', moet u over apart ingestelde afstandsbedieningen beschikken. Zie de instructies op blz. 19 voor het instellen van de tweede afstandsbediening, voor ZONE 2.

- U kunt bij beide zones door besturingscommando's van de desbetreffende afstandsbediening geluidsbronnen kiezen en regelen.
- U kunt het volume in elke zone rechtstreeks regelen, door middel van zijn eigen afstandsbediening.
- U kunt elke zone rechtstreeks in- en uitschakelen, door middel van zijn eigen afstandsbediening.
- U kunt in beide zones naar dezelfde bron luisteren.

Regelen via het bedieningspaneel van het Muziekcentrum

Het in- en uitschakelen van de twee zones via het Muziekcentrum vereist een reeks acties.

- Om zone 2 in te schakelen via het Muziekcentrum, houdt u de toets ON/OFF ingedrukt. Kijk naar het display om te zien of de zone aan of uit staat. Laat de toets los om de afgebeelde keuze vast te houden.

Wanneer de toets ON/OFF ingedrukt blijft, verkrijgt u achtereenvolgens (waarna herhaling hiervan volgt):

	zone 1	zone 2
1e	Aan	Uit
2e	Aan	Aan
3e	Uit	Aan

- Wanneer beide zones ingeschakeld zijn, levert herhaald indrukken van de toets ON/OFF op het Muziekcentrum de hieronder volgende omschakelingen op:

	zone 1	zone 2
	Aan	Aan
Na 1x indrukken	Uit	Aan
Na 2x indrukken	Uit	Uit
Na 3x indrukken	Aan	Uit
Na 4x indrukken	Uit	Uit
Na 5x, 6x, enz.	zone 1 herhaalt 'Aan' en 'Uit'	

- Wanneer zone 1 ingeschakeld is (zelfs al is zone 2 eveneens ingeschakeld), besturen de toetsen van het Muziekcentrum slechts zone 1.
- Wanneer zone 2 de enige ingeschakelde zone is, besturen de toetsen van het Muziekcentrum zone 2.
- Wanneer u SOURCE SELECT indrukt voor FM of AM, terwijl in zone 2 afgestemd is op een zender van de andere radioband, ziet u op het display de gekozen band in zone 2 oplichten. Indien u de band in zone 2 toch niet wenst te veranderen, drukt u binnen twee seconden SOURCE SELECT in om een andere bron te kiezen.

Zonegegevens op het display van het Muziekcentrum

- Bij ingeschakelde zone 1 (of zone 1 en zone 2) staan op het display alleen gegevens van zone 1.
- Wanneer slechts zone 2 ingeschakeld is, vertoont het display gegevens van zone 2.

Het veranderen van de huiscode

De Lifestyle® afstandsbediening gebruikt overeenstemmende huiscodes om de communicatie te kunnen beperken tot die met het 'eigen' Muziekcentrum. Indien de commando's van uw afstandsbediening ooit in conflict komen met die van een ander naburig Lifestyle® Systeem, kunt u gemakkelijk een nieuwe huiscode voor uw systeem en zijn afstandsbediening(en) vastleggen door de onderstaande procedure te volgen.

1. Schuif het dekseltje van het batterijvakje van uw afstandsbediening eraf en kijk naar de miniatuurschakelaars (Figuur 27).
2. Om een nieuwe code te vormen, verandert u de positie van een der schakelaars 1, 2, 3 of 4 door deze in zijn andere stand te schuiven (met een paperclip, een ballpoint, of zo iets).

Opmerking: Verander hierbij de schakelaars 5, 6, 7 niet. De standaardinstelling van de fabrikant is de bovenste stand voor schakelaar 5 en de onderste voor 6 en 7.

3. Schuif het dekseltje weer terug.

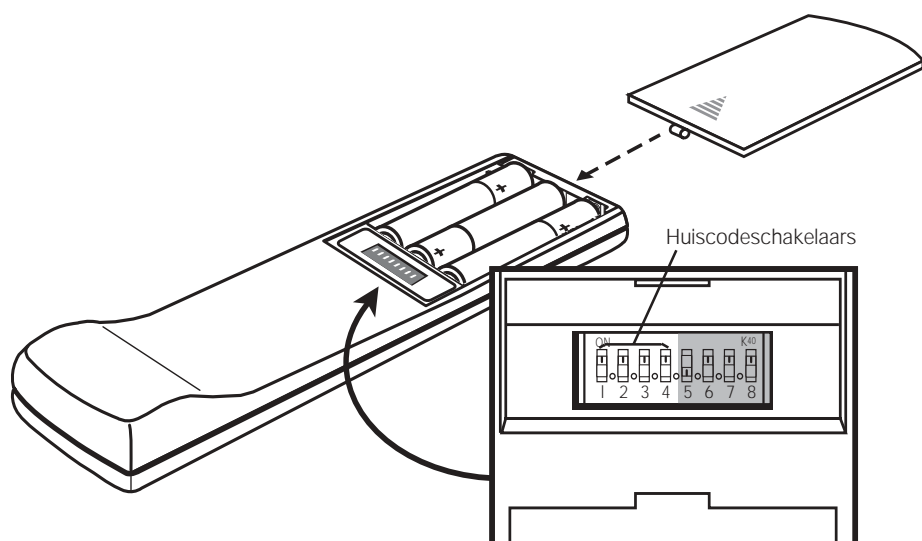

Figuur 27

De miniatuurschakelaars voor het instellen van de huiscodes en de luisterzones

4. Duw het klepje van het Muziekcentrum omhoog.
5. Schakel beide zones uit.
6. Houd STORE ingedrukt. Het display flitst PROGRAM.
7. Terwijl u STORE nog ingedrukt hebt, drukt u een andere toets (onverschillig welke) van de afstandsbediening in.
 - Het display stopt met flitsen en toont eventjes PROGRAM, waarmee de vastlegging van de nieuwe huiscode geconfirmeerd is.
 - Het display toont u de huiscode ter verificatie, door vier hokjes te verlichten die corresponderen met de vier schakelaarposities (onderaan of bovenaan). Zie het voorbeeld in Figuur 28.
8. Laat STORE los. Het systeem blijft uitgeschakeld.
9. Indien u nog andere afstandsbedieningen heeft, onderwerpt u ook die aan precies dezelfde codeverandering (stappen 1, 2, 3 – stappen 4 tot en met 8 hoeft u niet te herhalen).

Opmerking: Om de huiscode van uw systeem te controleren, drukt u STORE in terwijl het systeem uitgeschakeld is. Het display confirmeert de instelling van de schakelaars 1 tot en met 4.

Figuur 28

Voorbeeld (op het display) van een ingestelde huiscode (schakelaar 1 bovenste stand; 2, 3 en 4 onderste stand)

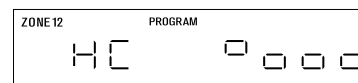

Oplossen van problemen

Probleem	Wat te doen
Het Muzieksysteem werkt helemaal niet	<ul style="list-style-type: none"> • Kijk na dat de voedingsstekker goed in het Muziekcentrum zit, het netsnoer aangesloten op de Module, het power pack en het snoer goed verbonden met wandcontactdozen waarop en dat de schakelaar van de Module op 'ON' staat. • Zorg ervoor een geluidsbron (CD, AM/FM, enz.) te kiezen. • Trek het power pack een minuut uit het wandcontact en duw het er dan weer in. Bij een piekstoring op het net zal het power pack na die minuut weer gewoon functioneren. • Mocht het systeem niet reageren, druk dan om het te 'resetten' tegelijk STORE, ERASE en ON/OFF (Muziekcentrum) in.
Geen geluid	<ul style="list-style-type: none"> • Controleer dat de audio ingangskabel goed met het contact SPEAKER ZONE 1 (Muziekcentrum) verbonden is en dat de meerpens stekker aan het andere eind goed in AUDIO INPUT (Module) zit. • Controleer dat de schakelaar van de Module op 'ON' staat. • Kijk de kabels na tussen de Jewel Cube™ luidsprekers en de Module. • Schakel het Muziekcentrum 10 seconden uit en herstel dan de communicatie met de luidsprekers door weer in te schakelen. • Kijk de verbindingen bij alle externe A/V-apparaten na. Let erop de juiste geluidsbron te kiezen voor het gewenste ingangssignaal. • Overtuig u ervan dat de CD's goed in het magazijn zitten (label naar boven), en het magazijn goed in het Muziekcentrum. • Verhoog het volume. • Kijk op het display of MUTE verlicht is. Als dat zo is, druk dan MUTE (afstandsbediening) in om het geluid terug te krijgen. • Controleer dat er geen koptelefoon aangesloten is. • Sluit de FM- en de AM-antenne aan.
De afstandsbediening werkt niet of onregelmatig	<ul style="list-style-type: none"> • Kijk de batterijen en hun ligging (+ en -) na (zie blz.10). • Gebruik de afstandsbediening dichterbij het Muziekcentrum. • Verplaats de afstandsbediening (of het Muziekcentrum) ongeveer een halve meter om een 'dood hoekje' te vermijden (zie blz. 13). • Controleer dat de huiscodes van de afstandsbediening en Muziekcentrum overeenstemmen. Mocht dat niet zo zijn, volg dan 4-8 op blz. 21.
Het Systeem (of delen ervan) werkt of stopt 'vanzelf' (onregelmatig)	<ul style="list-style-type: none"> • Verander de huiscode om een signaalconflict met een ander, naburig Lifestyle® Systeem onmogelijk te maken (zie blz. 21).
De radio werkt niet	<ul style="list-style-type: none"> • Controleer dat de antennes goed zijn aangesloten. • Stel de positie van de antennes bij om de ontvangst te verbeteren. • De AM-antenne moet rechtop staan. • U zit mogelijk in een gebied met onvoldoende signaal.

<i>Probleem</i>	<i>Wat te doen</i>
De CD-speler werkt niet	<ul style="list-style-type: none"> • Ga na of het afspeelsymbool ► op het display verlicht is. • Wacht na het indrukken van de toets CD een paar ogenblikken, alvorens PLAY in te drukken. • Controleer dat het magazijn er goed in zit. • Ga na of er een CD in het magazijn zit, met het label naar boven. Het display toont een flitsend hokje wanneer het label verkeerd zit en/of de CD niet kan worden uitgelezen. • De CD is mogelijk niet goed. Probeer een andere CD. • De CD is misschien wat vuil of stoffig. Reinig hem. • Verwijder het magazijn en steek de CD er opnieuw in. • De boodschap 'E01' op het display wijst op een fout in het mechanisme. Ontkoppel het Muziekcentrum even; sluit vervolgens de netvoeding weer aan en start opnieuw. Komt 'E01' toch terug, wend u dan tot de klantendienst.
Het FM-geluid klinkt vervormd	<ul style="list-style-type: none"> • Stel de positie van de antenne bij om storing te verminderen.
Het geluid klinkt vervormd	<ul style="list-style-type: none"> • Overtuig u ervan dat de luidsprekerkabels niet beschadigd zijn en dat de aansluitingen goed zijn. • Verminder het uitgangssignaal van alle externe A/V-apparaten aangesloten op het Muziekcentrum.
Geen geluid van band, CD, VCR of TV	<ul style="list-style-type: none"> • Ga de aansluitingen na. • Let erop dat het betrokken apparaat ingeschakeld is. • Raadpleeg de handleiding ervan.

Transport van uw Muziekcentrum

Alvorens uw Muziekcentrum te transporteren, dient u het CD-mechanisme vast te zetten. Doe dan het volgende:

1. Verwijder het CD-magazijn.
2. Zorg ervoor dat het Muziekcentrum uitgeschakeld is (in zone 1 en 2).
3. Druk gelijktijdig STORE, ERASE en PLAY/PAUSE op het Muziekcentrum in. Laat dan los.
4. Houd EJECT ingedrukt gedurende 10 seconden. De CD-lift beweegt naar beneden en wordt vastgezet.
5. Indien u hoort dat de lift alleen op en neer beweegt, wacht dan 10 seconden en herhaal de stappen 3 en 4.

Het CD-mechanisme wordt automatisch gedeblokkeerd zodra u weer CD kiest.

Garantieperiode

Voor uw Bose® Lifestyle® 20 Music System geldt een éénjarige, overdraagbare garantie. De verdere gegevens staan op de garantiekaart bij uw Systeem. Gelieve het informatiedeel in te vullen en de kaart terug te zenden naar Bose.

Klantendienst

Indien u verdere hulp nodig heeft voor het oplossen van problemen, neem dan contact op met de Bose klantendienst. Zie de binnenkant van het achterblad voor de adressen en telefoonnummers van de klantendienst van Bose Corporation.

Verzorging van uw Lifestyle® 20 Muzieksysteem

De enige verzorging die nodig is, bestaat uit het reinigen van het Systeem en de CD's, alsmede het zo nu en dan vervangen van de batterijen van de afstandsbediening.

Voor informatie over het vervangen van de batterijen, zie blz. 10, 'Gereed maken van de afstandsbediening'.

Behandeling van CD's

Om vingerafdrukken en krassen te vermijden, mag u CD's alleen bij de rand vastpakken (Figuur 29).

Vlekken of vingerafdrukken verwijdert u het beste met een zacht, droog doekje dat niet pluist. Poets alleen in rechte lijnen vanuit het midden naar de rand toe (Figuur 30). Gebruik geen chemicaliën (deze kunnen de CD beschadigen).

Schrijf niet op de CD en plak er geen labels op.

Leg een CD na gebruik altijd weer in zijn doosje om de nadelige gevolgen van stof en vuil zoveel mogelijk te beperken. Stel de doosjes met de CD's niet bloot aan direct zonlicht, hoge temperaturen of grote vochtigheid.

Reinigen van het Muziekcentrum

Gebruik uitsluitend een zachte, droge doek om de buitenkant van het Lifestyle® Muziekcentrum te reinigen.

Gebruik geen oplosmiddelen of chemicaliën, evenmin schoonmaakproducten met alcohol, ammoniak of schuurmiddelen. Mors geen vloeistoffen in openingen. Gebruik geen spuitbussen vlakbij het Systeem.

Reinigen van de luidsprekers

Reinig de buitenkant van de luidsprekers met een zachte, vochtige doek. Om de finish mooi te houden kunt u een zacht doekje met wat glasreiniger (zonder ammoniak) erop nemen.

Gebruik geen spuitbussen vlakbij het Systeem. Gebruik geen oplosmiddelen of chemicaliën, evenmin schoonmaakproducten met alcohol, ammoniak of schuurmiddelen. Mors geen vloeistoffen in openingen.

De roosterpanelen van de luidsprekers vereisen geen speciaal onderhoud. Ze kunnen zo nodig met een stofzuiger voorzichtig worden gereinigd.

Figuur 29

Vasthouden van een CD



Figuur 30

Het schoonpoetsen van een CD

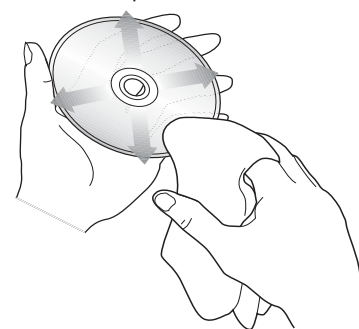

Technische gegevens

VA (frequentie)-waarden van het power pack voor het Muziekcentrum

V.S./Canada: 120 V ~ (60 Hz), 25 VA

Europa: 230 V ~ (50 Hz), 25 VA

Australië: 240 V ~ (50 Hz), 25 VA

Dubbel voltage: 120 V ~ (60 Hz), 25 VA en
230 V ~ (50 Hz), 25 VA

VA (frequentie)-waarden van het luidsprekersysteem

V.S./Canada: 120 V ~ (50/60 Hz), 350 W

Europa/Australië: 220-240 V ~ (50/60 Hz),
350 W

Dubbel voltage: 115/230 V ~ (50/60 Hz),
350 W

Ingangen van het Muziekcentrum

TAPE: 2 Vrms, maximum

AUX, VIDEO SOUND: 2 Vrms, maximum

FM-antenne: 75 Ω

AM-antenne: 12 μH

POWER: 12 V ~, 1,3 A

Uitgangen van het Muziekcentrum

SPEAKER ZONES 1 en 2: variabele audio

ZONE 1, ZONE 2, TAPE: stationnaire audio

Koptelefoon: 32 Ω, minimale impedantie

SERIAL DATA: voor toekomstig gebruik

Pendiagram uitgangconnectors (zones):

1: variabele linker audio

2: variabele rechter audio

3: stationnaire link audio

4: stationnaire rechter audio

5: aarde audio

6: +10 V regelingsverbinding

7: SMART SPEAKER data

8: aarde van de regelingsverbinding

(en afstandsantenne)

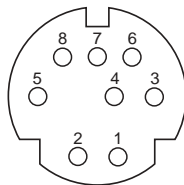

Actieradius afstandsbediening

20 m

Afmetingen

Muziekcentrum

39,4 x 20,3 x 6,6 cm (b x d x h)

Jewel Cube™ luidspreker

5,6 x 8,1 x 11,2 cm (b x d x h)

Module

59,0 x 19,0 x 35,5 cm (b x d x h)

Gewicht

Muziekcentrum

2,7 kg

Jewel Cube luidspreker

0,5 kg

Module

15,0 kg

Gewicht bij verzending

23,6 kg

Afwerking

Muziekcentrum

Aluminium

Jewel Cube luidsprekers

Polymeer, geschilderd

Module

Polymeer met vinylfineer

Accessoires

Voor informatie over montagebeugels, statieven, CD-magazijnen, extra afstandsbedieningen, alsmede over het aansluiten van meer Bose® luidsprekers met ingebouwde versterkers, gelieve u contact op te nemen met uw Bose dealer. Of bel Bose rechtstreeks (zie binnenkant van achteromslag voor de telefoonnummers).

- A**
aanpassingsstekker 5, 8
aansluitingen 7–9, 22–24
accessoires 25
Acoustimass® Module 2–8, 11, 18, 22
afstandsbediening 4, 5, 10, 12–17, 19–25
afstemintervallen 10
afstemmen 16
akoestiek 18
AM-antenne 5, 9, 22, 25
AM/FM 4, 11, 12, 16, 17, 22
antenne 5, 9, 22, 23, 25
audio ingangskabel 5, 7, 22
AUX 12, 17, 19, 25
- B**
bandopnemer 4, 8, 12, 17
BASS regelknop 18
batterijen 5, 10, 22, 24
- C**
CD 5, 11–17, 19, 22–25
CD-magazijn 5, 14, 15
CD-speler 2, 8
CD-wisselaar 4, 8, 12, 14, 15
Compact Disc *zie CD*
- D**
deck *zie bandopnemer*
display 10, 11, 14–17, 20–22
draaitafel 8
dubbel voltage 5, 7, 8, 10, 25
- E**
EJECT knop 15
ERASE 10, 13, 16
- F**
fijnregeling 18
FM-antenne 5, 9, 25
- G**
garantie 3, 23
- H**
huiscode 10, 21
- J**
Jewel Cube™ luidsprekers 5–7, 22, 25
- K**
kabel 5–8, 22, 23
klantendienst 7, 23
koptelefoon 17, 22
- L**
laserdisc speler 4, 8, 17
luidsprekerkabel 6, 7, 23
luisterruimte 4, 7, 11, 12, 16, 19, 20
- M**
magazijn 5, 12, 14, 15, 22
Module 2–8, 11, 18, 22
MUTE 11, 12, 22
MUTE ALL 11, 12
Muziekcentrum 2–17, 19–25
- N**
netsnoer 5, 8, 11, 22
NEXT DISC 12, 15
- O**
ON/OFF 12, 20
oplossen van problemen 22
- P**
PAUSE 12, 15
plaatsen voor de luidsprekers 6, 18
plaatsing 6, 18
PLAY 8, 11, 12, 14, 15, 22
poort 6
power pack 5, 8, 10, 11, 22, 25
- R**
radio 2, 4, 11–13, 16, 22
RANDOM 12, 15
regelknoppen 2, 6, 12, 13, 18, 21, 25
reinigen 24
rubbervoetjes 5, 6
- S**
schakelaars 10, 19, 21
serienummer 3, 5
SKIP 12, 15, 16
SOURCE SELECT 12, 15–17
spanningskeuzeschakelaar 8
STOP 12, 15
STORE 13, 16, 21
- T**
TAPE 8, 12, 17, 19, 25
TREBLE regelknop 18
TUNE 13, 15, 16
tuner 12
TV 4, 6, 8, 23
- U**
uitpakken 5
- V**
VCR 4, 8, 23
veiligheidsgegevens 2
ventilatie 6
VIDEO 12, 17, 19, 25
videogeluid 12, 17, 25
voltage 2, 5, 8, 10, 25
VOLUME 11, 12, 17
volume 11, 12, 17, 18, 22
voorkeuzezender 11–13, 16
- Z**
zones 4, 7, 19–22, 25 *zie ook luisterruimte*

USA

Bose Corporation, The Mountain
Framingham, MA 01701-9168
1-800-367-4008
Phone hours - ET (eastern time):
Weekdays 8:30 a.m. to 8 p.m.
Saturdays 9 a.m. to 3 p.m.

Canada

Bose Ltd., 1-35 East Beaver Creek Road
Richmond Hill, Ontario L4B 1B3
1-800-465-2673
Phone hours - ET (eastern time):
Weekdays 9 a.m. to 5 p.m.

European Office

Bose Products B.V., Nijverheidstraat 8
1135 GE Edam, Nederland
TEL 0299-390111 FAX 0299-390114

Australia

Bose Pty Limited 1 Sorrell Street
Parramatta NSW, 2150
TEL 02 9204-6111 FAX 02 9204-6122

Belgique/België

Bose N.V., Limesweg 2, B-3700 Tongeren
TEL 012-390800 FAX 012-390840

Danmark

Bose A/S, Industrivej 7, 2605 Brøndby
TEL 4343-7777 FAX 4343-7818

Deutschland

Bose GmbH, Max-Planck-Straße 36d
D-61381 Friedrichsdorf
TEL 06172-71040 FAX 06172-710419

France

Bose S.A., 6, rue Saint Vincent
78100 Saint Germain en Laye
TEL 01-30616363 FAX 01-30614105

India

Bose Corporation India Private Limited
W-16, Greater Kailash-II
New Delhi 110 048
TEL (011) 648 4462 FAX (011) 648 4463

Ireland

Bose Corporation
Carrickmacross, Co Monaghan
TEL (042) 9661988 FAX (042) 9661998

Italia

Bose S.p.A., Via della Magliana 876
00148 Roma
www.bose.it
TEL 06-65670802 FAX 06-65680167

Japan

Bose K.K., Shibuya YT Building
28-3 Maruyama-cho
Shibuya-ku, Tokyo 150
TEL 3-5489-0955 FAX 3-5489-0592

Nederland

Bose B.V., Nijverheidstraat 8
1135 GE Edam
TEL 0299-390111 FAX 0299-390109

Norge

Bose A/S, Solheimsgate 11
N-2001, Lillestrøm
TEL 63-817380 FAX 63-810819

Österreich

Bose Ges.m.b.H., Vienna Business Park
Wienerbergstrasse 7 (10.OG)
A-1100 Vienna
TEL 01-60404340 FAX 01-604043423

Schweiz

Bose AG, Rünenbergerstrasse 13
4460-Gelterkinden
TEL 061-9815544 FAX 061-9815502

Sverige

Bose A/S, JohanneFredsgatan 4
S-43153 Mölndal
TEL 31-878850 FAX 31-274891

United Kingdom

Bose Limited
1 Ambley Green
Gillingham Business Park
Gillingham, Kent ME8 ONJ
TEL 0870-741-4500 FAX 0870-741-4545

From other locations

Bose Customer Service, 1 New York Ave.
Framingham, MA 01701-9168 USA
TEL (508) 766-1900 FAX (508) 766-1919

World Wide Web

www.bose.com



BOSE[®]
Better sound through research[®]

©2004 Bose Corporation
The Mountain, Framingham, MA 01701-9168 USA
178932-NEDvo AM Rev.09