

# *The Bose® Lifestyle® 12 System*

Gebruiksaanwijzing

-  **WAARSCHUWING:** Stel deze apparatuur nimmer bloot aan regen of vocht, om het gevaar van elektrische schokken of brand te beperken.



Deze LET OP!-aanduidingen bevinden zich op het onderpaneel van uw Acoustimass® Module alsmede op het achterpaneel en het onderpaneel van uw Lifestyle® Muziekcentrum:

 Het bliksemsymbool in een driehoekje waarschuwt de gebruiker voor gevaarlijke, niet-geïsoleerde spanningen, binnenin de apparatuur (elektrische schokken!).

 Het uitroepteken in een driehoekje wijst de gebruiker op belangrijke bedienings- en onderhoudsinstructies in deze gebruiksaanwijzing.

-  **LET OP!** Heeft de netstekker van een apparaat ongelijke pennen, dan dient u die stekker correct 'gepooled' (brede pen in brede opening) en zo diep mogelijk in het stopcontact (220 V) te steken, om elektrische schokken te voorkomen.

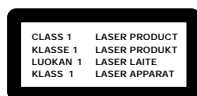

### Laser produkt van Klasse 1

Deze Compact Disc speler is een KLASSE 1 LASER PRODUKT. Het etiket bevindt zich aan de onderkant van het apparaat.

-  **LET OP!** Gebruik van bedieningsknoppen, bijstellingen of uitvoering van de vastgelegde procedures anders dan hier omschreven kunnen leiden tot blootstelling aan gevaarlijke straling. De Compact Disc speler mag alleen door officieel bevoegde technici worden gerepareerd of bijgesteld.

### Batterijen

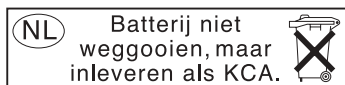

Gelieve lege batterijen op te ruimen zoals plaatselijk voorgeschreven (NIET verbranden).

### Gelieve deze gebruiksaanwijzing te lezen!

Neem s.v.p. de nodige tijd deze gebruiksaanwijzing zorgvuldig te volgen. Het zal u helpen bij het opstellen en het gebruiken van uw systeem, en u meer doen genieten van al zijn moderne technische snuffjes. Bewaar uw gebruiksaanwijzing voor toekomstige raadpleging.

## Waar vindt u...

Installatie	
Alvorens te beginnen .....	4
Uitpakken .....	5
Plaatsen kiezen voor uw Lifestyle® 12 Systeem .....	6
Aansluiten van de luidsprekers en het Lifestyle® Muziekcentrum .....	9
Aansluiten van andere Home Cinema apparatuur op het Lifestyle® 12 Systeem .....	12
Aansluiten van de antennes .....	16
Monteren van het afdekplaatje .....	16
Gereed maken van de afstandsbediening .....	17
Instellen van de afstemintervallen bij systemen met dubbel voltage en 120 V-systemen ..	17
Inschakelen van het Muziekcentrum .....	17
Gebruik van uw Lifestyle® 12 Systeem	
Display van het Muziekcentrum .....	18
Bedieningstoetsen van het systeem .....	18
De bedieningstoetsen op het Muziekcentrum .....	19
De Lifestyle® afstandsbediening .....	19
Luisteren naar uw Lifestyle® 12 Systeem .....	20
Luisteren naar videogeluid .....	20
Luisteren naar de radio .....	21
Luisteren naar een CD .....	22
Gebruik van het systeem met een extra apparaat .....	22
Goede werking en onderhoud van uw Lifestyle® 12 Systeem	
Fijnregeling .....	23
Veranderen van de huiscode .....	24
Aansluiten van extra luidsprekers .....	25
Oplossen van problemen .....	26
Garantieperiode .....	27
Klantendienst .....	27
Reinigen van uw Lifestyle® 12 Systeem .....	28
Productinformatie	
Technische gegevens .....	29
Accessoires .....	29
Index .....	30
Bose® Corporation .....	binnenkant achteromslag

## Ter notering

De serienummers staan op de onderzijde van het Muziekcentrum en van de Acoustimass® Module.

Serienummer Muziekcentrum: \_\_\_\_\_

Serienummer Acoustimass Module: \_\_\_\_\_

Dealer: \_\_\_\_\_

Telefoonnummer: \_\_\_\_\_ Aankoopdatum: \_\_\_\_\_

Wij raden u aan uw bewijs van aankoop en de garantiekaart bij uw gebruiksaanwijzing te bewaren.

## Alvorens te beginnen

Dank u voor het aankopen van het Bose® Lifestyle® 12 System. Dit systeem biedt u zijn buitengewone klank, elegantie, technologie en bedieningsgemak voor een compleet scala van muzikaal amusement en Home Cinema.

Uw systeem omvat:

- een Lifestyle® Muziekcentrum met ingebouwde AM/FM-radio en CD-speler;
- ingangen voor een videogeluidsbron, een aanvullende bron en een cassettedeck;
- Acoustimass® luidsprekers met ingebouwde versterker en een 'wegstop' Acoustimass Module;
- een gemakkelijk te gebruiken afstandsbediening.

De Bose Videostage® decodeertechniek zorgt er speciaal voor dat de Lifestyle® 12 luidsprekers gewoon bij u thuis 'realistisch' filmgeluid kunnen weergeven. Wanneer een CD of een film opgenomen is in 'Surround Sound Format', leidt deze procedure ertoe dat geluid met speciale codering naar één of meer van de beschikbare luidsprekers (eventueel naar allemaal) wordt gezonden. Naar de luidsprekers vóór gaat meestal de gesproken tekst. Geluid van de linker- of rechterkant in het beeld wordt naar de corresponderende luidsprekers links vóór en rechts vóór gezonden. Naar de Surround luidsprekers (achter) worden sfeergeluid en klankeffecten gezonden. De Bose Videostage schakelingen verzorgen dit automatisch.

Ziet u 'Surround', 'Dolby Surround', of het symbool  met de dubbele D op tapes of CD's staan of wordt een TV-uitzending voorafgegaan door het woord 'surround', dan weet u dat het om materiaal gaat met deze codering.

Wanneer geluid in stereo is opgenomen terwijl het niet Surround-gecodeerd is, geleidt de Videostage decodeertechniek het geluid naar de het meest in aanmerking komende luidsprekers. Bekijkt u oude films of beluistert u programma's in mono, dan bestuurt Videostage het geluid zodanig dat het lijkt alsof het midden uit uw TV-scherm komt.

In de SURROUND mode (vijf luidsprekers) kunt u naar alle materiaal luisteren, onverschillig of het nu Surround-gecodeerd is of niet, of misschien in stereo of mono is opgenomen. U zult niet voortdurend geluid uit alle vijf de luidsprekers horen. Zelfs bij materiaal met Surround codering zijn er momenten dat er geen geluid uit de Surround luidsprekers komt. Bij elk programma kunt u zelf de mode kiezen met de luidsprekers die u het mooist vindt klinken.

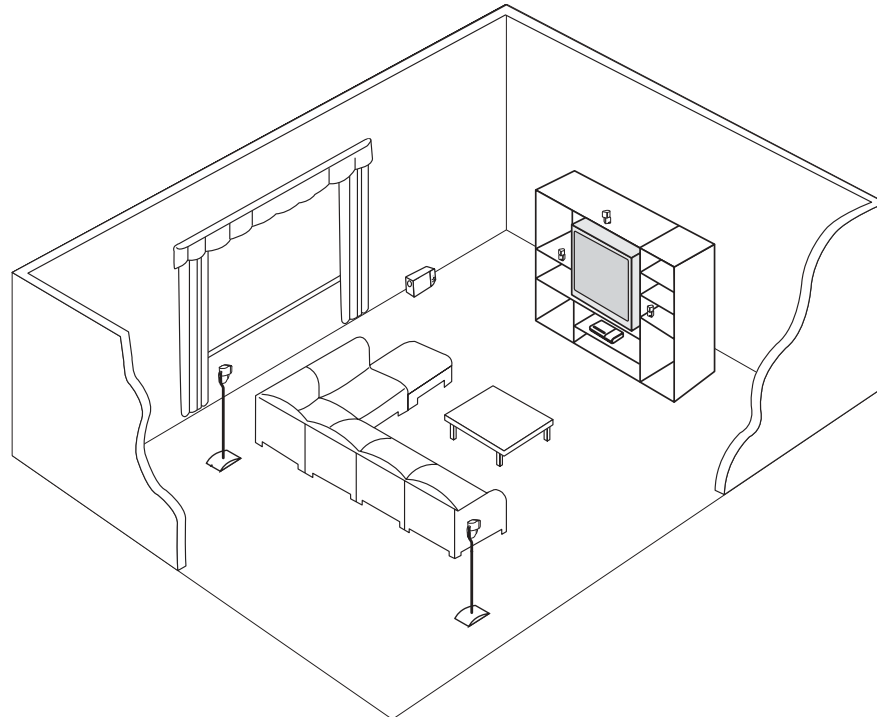

\* De handelsmerken Dolby en het dubbele D-symbool zijn eigendom van de Dolby Laboratories Licensing Corporation.

## Uitpakken

Pak uw nieuwe apparatuur voorzichtig uit. Bewaar alle verpakking voor eventueel later gebruik. De oorspronkelijke verpakking biedt de veiligste manier voor het verzenden van uw Lifestyle® 12 Systeem. Indien een deel van het produkt beschadigd blijkt te zijn, tracht dan niet het systeem te gebruiken. Verwittig onmiddellijk Bose® of uw Bose dealer.

Ga na of uw Lifestyle® 12 pakket alle onderdelen bevat die aangeduid zijn in Figuur 1.

🎵 **Opmerking:** Zoek de serienummers op het onderpaneel van de Acoustimass® Module en op de onderkant van het Muziekcentrum. Noteer ze op uw garantietaal en onderaan op blz. 3.

⚠️ **LET OP!** De Acoustimass Module weegt 15 kg. Voorzichtig optillen a.u.b.; voorkom blessures en schade.

⚠️ **LET OP!** Om verstikking te voorkomen, dient u de plastic zakken buiten het bereik van kinderen te houden.

Figuur 1

Uw Lifestyle® 12 Systeem omvat:

- Lifestyle® Muziekcentrum
- Trafo\*
- Afdekplaatje
- FM-antenne
- AM-lusantenne
- AM-antenneklem
- Afstandsbediening
- 3 AA-batterijen
- Acoustimass Module
- 5 kubusluidsprekers
- Netsnoer\*
- Audio ingangskabel
- 5 luidsprekerkabels (2 Surround en 3 vóór)
- Stereokabel
- Lifestyle® CD
- Test-CD

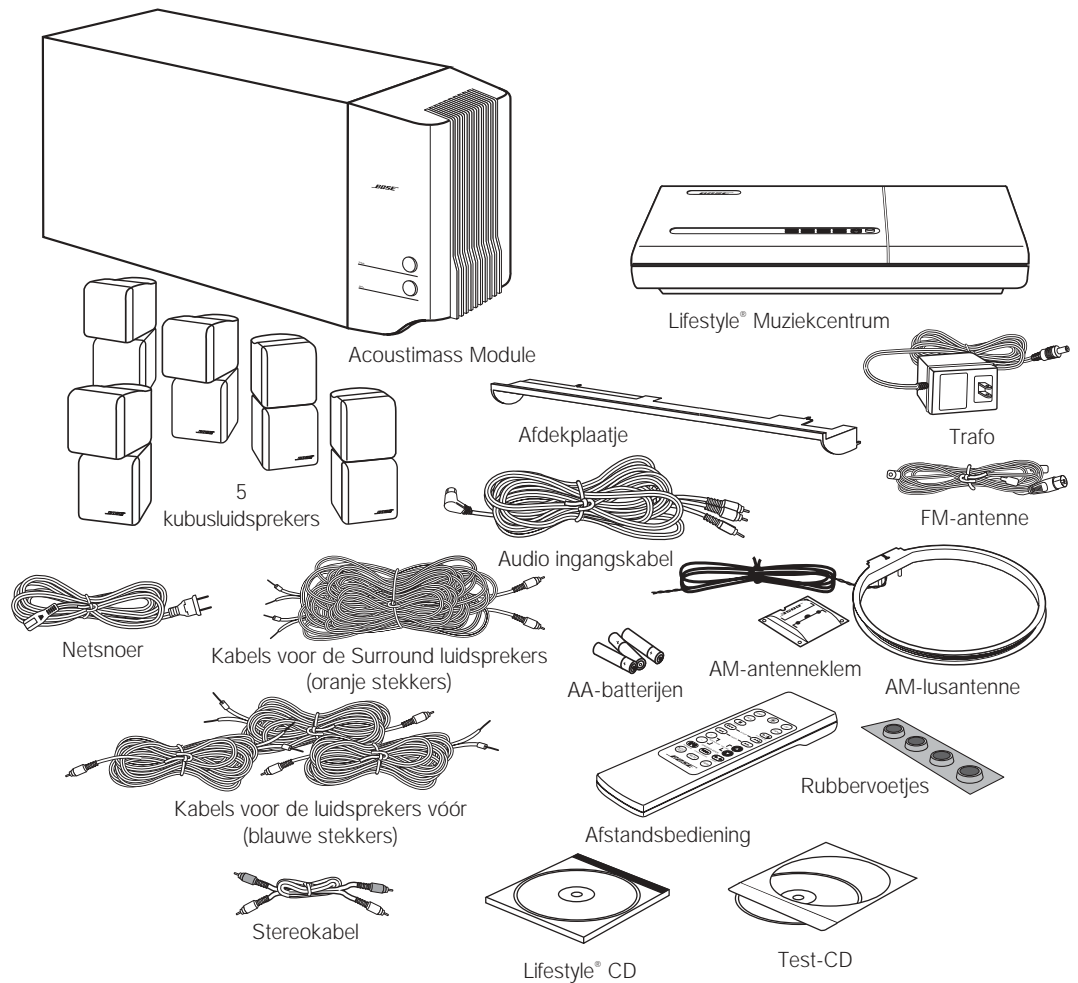

\* Het netsnoer en de trafo, hierboven afgebeeld, zijn versies voor gebruik in de Verenigde Staten/Canada. Systemen met dubbel voltage bevatten 1 netsnoer, 1 aanpassingsstekker en 2 trafo's. De netsnoeren en de trafo's voor Europa, het Verenigd Koninkrijk/Singapore, en Australië zijn hieronder afgebeeld.

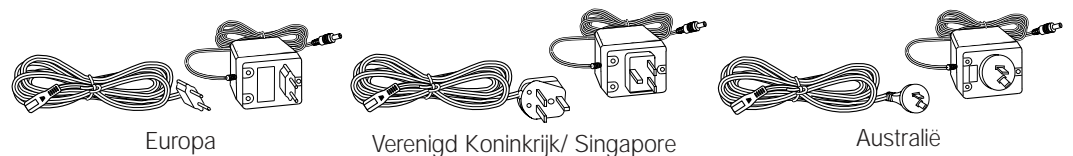

## Plaatsen kiezen voor uw Lifestyle® 12 Systeem

Wanneer u uw luidsprekers volgens de onderstaande richtlijnen hebt geplaatst, verschaft een combinatie van gereflecteerd en direct geluid een klankbeleving als in een bioscoop. U kunt experimenteren met de plaats en richting van de kubussen om het geluid te krijgen dat u het mooist vindt. Het beste surround-effect krijgt u als u de luidsprekers zodanig afstelt dat u niet meer kunt horen waar het geluid vandaan komt. Richt de kubussen nooit precies op de luisteraar. Voor meer informatie over de plaatsing van de luidsprekers en de akoestiek van de luisterruimte, zie 'Fijnregeling' op blz. 23.

### Plaatsing van de luidsprekers

Volg onderstaande richtlijnen om het maximale 'Home Cinema' effect uit uw Lifestyle® 12 Systeem te kunnen halen (Figuren 2 en 3).



*LET OP! Kies voor uw luidsprekers een stevig en horizontaal oppervlak. Vooral op gladde oppervlakken zoals marmer, glas of glanzend gepolijst hout zullen trillingen de luidsprekers doen verschuiven. Voor meer stabiliteit kunt u rubbervoetjes aan uw luidsprekers bevestigen. Bose® verschaft ze u gratis (onderdeel nr. 178321). Neem contact op met de Bose klantendienst (zie lijst met adressen aan de binnenkant van het achteromslag).*

### De luidsprekers links en rechts vóór

Het moet erop lijken dat het geluid uit de linker- en rechterluidspreker vóór uit de rand van het videobeeld (TV) komt, waardoor het akoestische beeld en het visuele qua grootte goed bij elkaar passen (Figuur 2). De kabels van deze luidsprekers begrenzen door hun lengte (6,1 m) de afstand tot de Acoustimass® Module.

1. Plaats de luidsprekers op de horizontale lijn door het midden van het TV-scherm.
2. Plaats de luidsprekers op maximaal 1 m van de rand van het scherm.

Wij raden dit aan omdat bij een grotere afstand geluid en beeld teveel gescheiden raken. U mag die afstand wel wat veranderen als bepaalde eigenschappen van uw luisterruimte of persoonlijke voorkeur daartoe aanleiding geven.

3. Richt één van de kubussen van elk paar kubusluidsprekers recht vooruit. Richt de andere kubus op een muur of in een andere richting, waardoor een gereflecteerd geluid ontstaat. (Zie Figuur 3 waarin het verloop van de geluidsbundels geïllustreerd is).



*Opmerking: De kubusluidsprekers zijn magnetisch afgeschermd, zodat u ze dicht bij de TV kunt plaatsen zonder dat het beeld verslechtert.*

### De luidspreker midden vóór

Het moet erop lijken dat het geluid van de luidspreker midden vóór uit het midden van het beeld komt (Figuur 2). Ook hier kan de Acoustimass® Module op maximaal 6,1 m afstand staan, vanwege de lengte van de luidsprekerkabel.

1. Plaats de luidspreker op de verticale lijn door het midden van het TV-scherm, erboven of eronder, in elk geval op een plaats zo dicht mogelijk bij het scherm.
2. Zet de luidspreker goed naar voren, 'in lijn' met het scherm, en zeker niet bij de achterkant van de TV.
3. Richt de beide kubussen enigszins weg van het middenvlak, zodat er aan weerszijden een bredere zone met direct geluid is (figuur 3).

♪ *Opmerking: Als de luidsprekers in een boekenkast staan, dient u ervoor te zorgen dat zij vooraan op de planken staan. Als luidsprekers in een (deels) omsloten ruimte staan, benadeelt dit de klank. Het effect zal zo gering mogelijk zijn wanneer boeken de ruimte op de plank goed vullen.*

Figuur 2

De luidsprekers vóór, met hun aanbevolen plaatsen

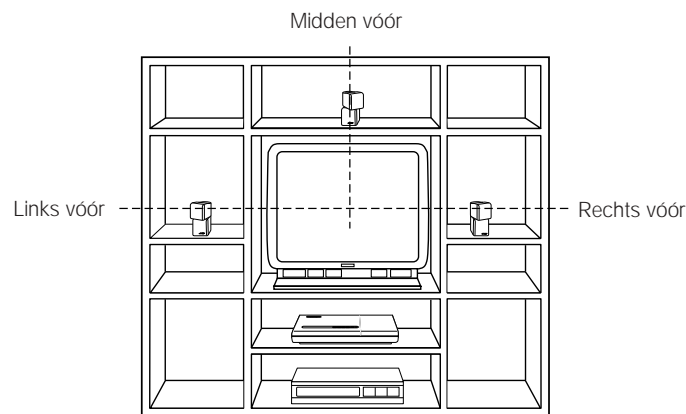

### De Surround luidsprekers

De Surround luidsprekers (links en rechts achter) zorgen voor geluid rondom de luisteraar. Plaats ze achter in uw kamer. Richt de kubussen zodanig dat u de geluidsbron niet meer precies kunt localiseren (Figuur 3). De kabels zijn zo lang dat u deze luidsprekers op maximaal 15,2 m afstand van de Acoustimass® Module kunt plaatsen.

Figuur 3

Plaatsing van de luidsprekers

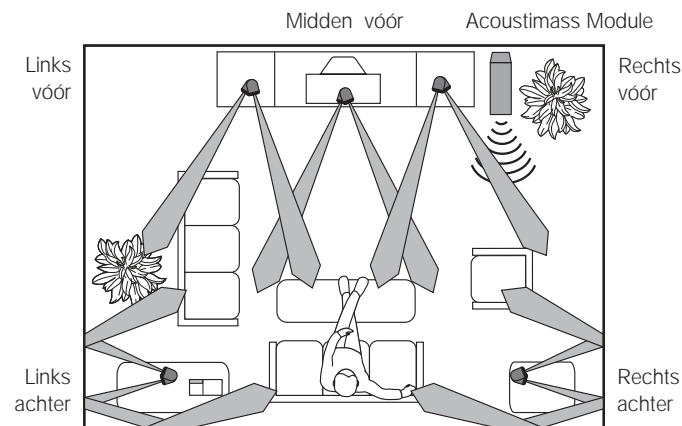

1. Plaats de luidsprekers op oorhoogte of hoger (indien mogelijk).
2. Richt de kubussen zodanig dat hun geluid door meer dan één oppervlak wordt teruggekaatst.
3. Richt het geluid niet recht op de luisteraar.

## De Acoustimass® Module

Volg bij het kiezen van een plaats voor de Acoustimass Module onderstaande richtlijnen.

♪ *Opmerking: Om storingen in het TV-beeld te voorkomen, dient u de Module op ten minste 45 cm van de TV te plaatsen.*

1. Plaats de Acoustimass Module tegen dezelfde muur als de TV of dicht tegen dezelfde kant van de kamer als de luidsprekers vóór (b.v. langs de voorwand, zie Figuur 3).
2. Kies een geschikte plek, b.v. onder een tafel of achter een sofa. Zorg ervoor dat de ventilatiesleuven van de Module niet door meubilair of gordijnen geblokkeerd raken.
3. Plaats de Acoustimass Module zodanig dat de audio ingangskabel en de luidsprekerkabels niet te kort zijn, en dat ook een stopcontact bereikbaar is.
4. Zet de Acoustimass Module in een goede positie (Figuur 4). Plaats hem, vanwege de ventilatie, op zijn lange zijde, met de aansluitcontacten naar de vloer toe. Of leg hem neer op zijn brede lange kant, met de knoppen voor de lage en hoge tonen naar boven. Zoals ook getoond in Figuur 4, mag de Acoustimass Module niet rechtop staan.

Figuur 4

Goede en verkeerde posities voor de Acoustimass Module

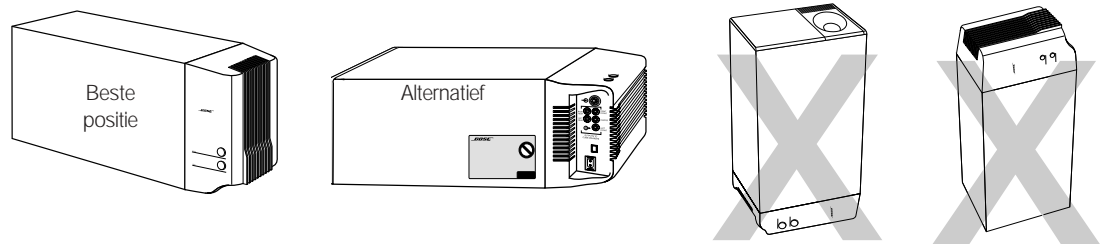

5. Zodra u voor de Acoustimass Module een positie heeft gekozen, drukt u de vier zelfhechtende rubbervoetjes bij de hoeken op de onderzijde vast. De rubbervoetjes vergroten de stabiliteit en geven bescherming tegen krassen.
6. Om de poort (de ronde opening) niet te blokkeren en het produceren van te veel lage tonen te vermijden, dient u deze zo te richten dat het geluid langs de wand of de kamer in kan stralen.
7. U verkrijgt de mooiste weergave van de lage tonen wanneer de Module niet op gelijke afstand van twee kamerwanden (of van een kamerwand en het plafond) is geplaatst.



**LET OP!** Houd de ventilatieopeningen van de Acoustimass Module vrij. De luchtstroom door de sleuven achter koelt de ingebouwde elektronica. NIET blokkeren!

## Het Muziekcentrum

Kies als volgt een plaats voor het Muziekcentrum:

1. Laat voldoende ruimte voor het openen van het kantelklepje.
2. Plaats het Muziekcentrum dicht genoeg bij de geluidsbronnen (TV, VCR, enz.), zodat de kabels lang genoeg zijn. Indien u extra audio- en/of videokabels nodig heeft om al uw apparaten aan te sluiten, gelieve u uw dealer te raadplegen of Bose® op te bellen.
3. Plaats het Muziekcentrum op minder dan 9,1 m van de Acoustimass Module (de lengte van de audio ingangskabel).

## Aansluiten van de luidsprekers en het Lifestyle® Muziekcentrum

Zodra u de locatie van uw systeem hebt vastgelegd, kunt u de luidsprekers aansluiten.



**LET OP!** Zorg ervoor dat bij alle apparaten de netstekker uit het stopcontact getrokken wordt alvorens u begint met het aansluiten.

### Aansluiten van de kubusluidsprekers op de Acoustimass® Module

Elke luidsprekerkabel bevat twee draden; de met een rode band gemarkeerde is positief (+) en de ongemarkeerde negatief (-). Deze draden corresponderen met de positieve (rood) en de negatieve (zwart) aansluitpunten op de achterkant van de luidsprekers. Mochten langere kabels nodig zijn, gebruik dan dubbel tulp snoer (RCA standaardkabel) of maak zelf extra kabel (dikte 0,75 mm<sup>2</sup> of meer; verbind + met + en - met -). Voor de aankoop van kabels gelieve u uw dealer of een elektronicaleverancier te benaderen; ook kunt u de Bose® klantendienst opbellen.



**Opmerking:** De Surround kabels zijn samengevoegd tot één kabel, wat van pas komt bij het aansluiten van de Surround luidsprekers; u kunt dan zelf op de in uw geval handigste plaats deze kabel, die van de Acoustimass Module komt, opsplitsen in de twee kabels naar de luidsprekers.

1. Let erop dat de goede kabel bij de goede luidspreker komt.
  - De kabels van de luidsprekers vóór hebben een blauwe stekker met een letter erop (L, R of C) aan hun ene eind; aan het andere eind ziet u een label (LEFT, RIGHT of CENTER) op de rode band.
  - De kabels van de Surround luidsprekers hebben een oranje stekker met een letter erop (L of R) aan hun ene eind; aan het andere eind ziet u een label (LEFT of RIGHT) op de rode band.
2. Verbind het draaduiteinde van een luidsprekerkabel met de aansluitpunten op de achterkant van de bijbehorende kubusluidspreker.
  - a. Druk het contactknopje iets naar beneden en steek vervolgens het uiteinde van de draad in het gaatje dat u dan ziet. Laat u het knopje weer los, dan komt de draad stevig vast te zitten. Let er op dat de draden goed 'gepoold' vastzitten, positief op positief (+ op +) en negatief op negatief (- op -).
  - b. Herhaal deze procedure voor elk van de vijf kubusluidsprekers (Figuur 5).

Figuur 5

Aansluiting van luidsprekerkabel op de kubusluidsprekers

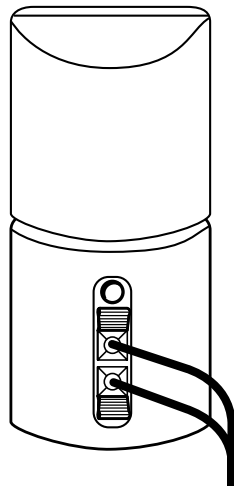

**LET OP!** Zorg ervoor dat de (blanke) draad bij het ene aansluitpunt niet in contact komt met het andere. Zo'n overbrugging geeft kortsluiting en dan werkt uw systeem niet goed.

3. Verbind alle kabels met hun corresponderende aansluitcontact op de Acoustimass Module.
  - a. Let daarbij op dat de blauwe stekkers elk in het goede aansluitcontact, resp. voor 'links vóór', 'rechts vóór' en 'midden vóór' worden gestoken.
  - b. Zorg ervoor dat ook de oranje stekkers elk in hun goede aansluitcontact, voor 'Surround links' en 'Surround rechts' worden gestoken.

## Aansluiten van de Acoustimass® Module op het Lifestyle® Muziekcentrum

Voor het aansluiten van uw Acoustimass Module (Figuur 6) op het Muziekcentrum, via de audio ingangskabel, handelt u als volgt:

1. Steek de drie stekkers aan het ene eind van de audio ingangskabel in de contacten op de achterkant van het Muziekcentrum.
  - De zwarte stekker gaat in het contact SYSTEM CONTROL 1.
  - De rode stekker gaat in het contact FIXED OUTPUT R (rechts).
  - De witte stekker gaat in het contact FIXED OUTPUT L (links).

♪ *Opmerking: Zorg ervoor dat de stekkers goed in de contacten worden gestoken. Als de zwarte stekker niet helemaal in het contact SYSTEM CONTROL gestoken wordt, zult u geen geluid horen.*

♪ *Opmerking: Sluit de audio ingangskabel niet aan op de uitgangen SPEAKERS A of B (Figuur 6). Het ontwerp van de luidsprekers in uw Lifestyle® 12 Systeem is uitsluitend bedoeld voor werking op een vast signaalniveau, het audiosignaal dat beschikbaar is op de contacten FIXED OUTPUT.*

2. Steek de rechthoekige stekker aan het andere eind van de audio ingangskabel in het contact AUDIO INPUT van de Acoustimass Module; let erop dat de stekker bij het insteken de goede stand krijgt (Figuur 6).
3. Trek de audio ingangskabel zoveel mogelijk uit, aangezien deze een antenne bevat voor de afstandsbediening.

Figuur 6

Aansluiting van de luidsprekers op het Muziekcentrum

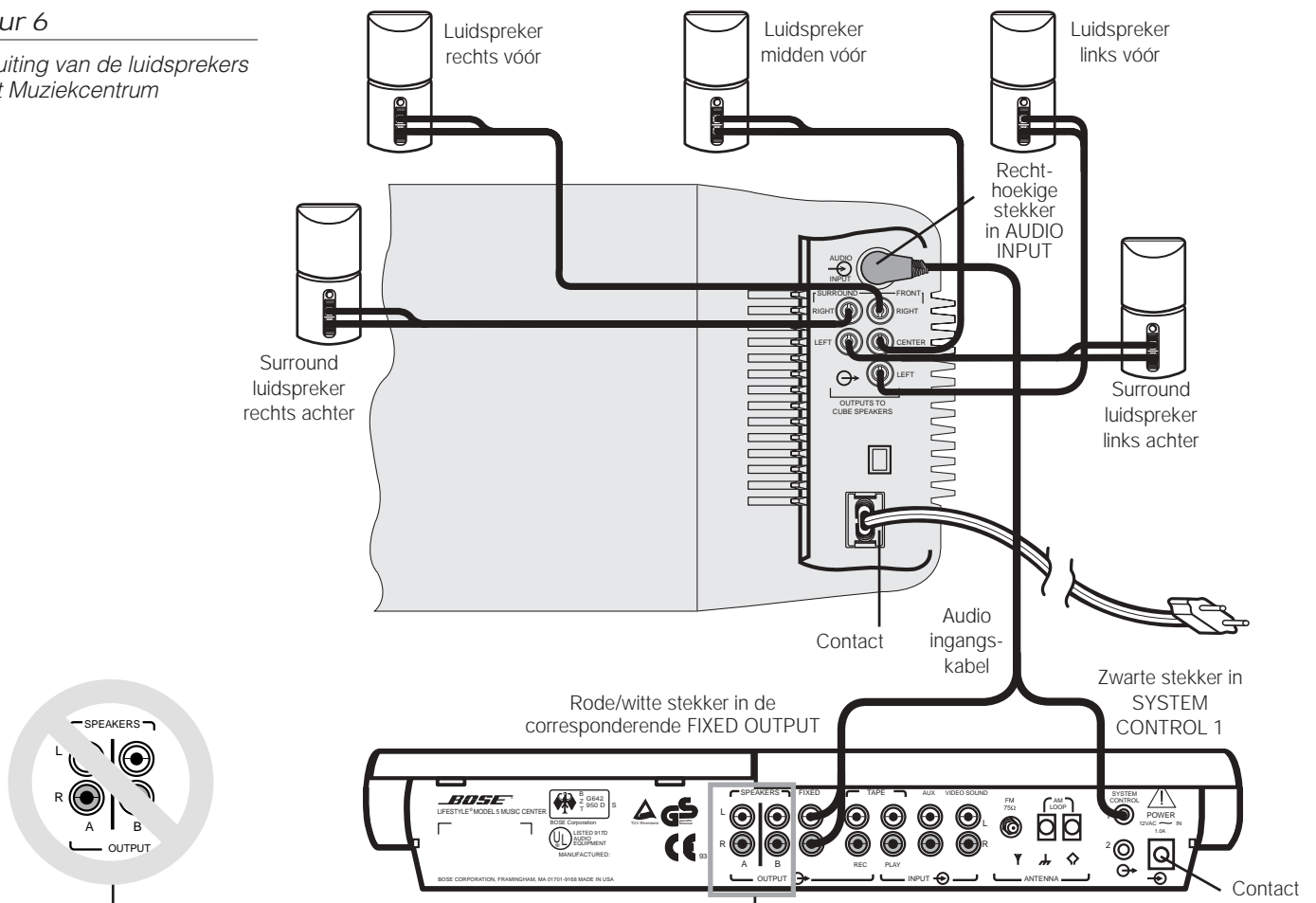

### Aansluiten van het netsnoer van de Acoustimass® Module

1. Bij een systeem met dubbel voltage wordt de spanningskeuzeschakelaar ingesteld in de fabriek. Ga na of de instelling overeenstemt met de plaatselijke netspanning (Figuur 7). Gebruik 115 V voor Noord-Amerika en 230 V voor Europa en Australië. In Europa is de meegeleverde aanpassingsstekker nodig. Vraag eventueel bij uw plaatselijke elektriciteitsmaatschappij wat het voltage moet zijn.

Figuur 7

De mogelijke standen van de spanningskeuzeschakelaar

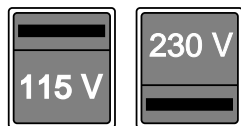

- ⚠ **LET OP!** Controleer dat de schakelaar is ingesteld op de plaatselijke spanning.
- 2. Steek de kleine stekker van het netsnoer in het contact op de Acoustimass Module.
- 🎵 **Opmerking:** Steek de netstekker niet in het stopcontact voordat alle verbindingen klaar zijn.

### Aansluiten van de trafo voor het Muziekcentrum

Het Lifestyle® Muziekcentrum wordt geleverd met een trafo voor 120 V (V.S. en Canada) of voor 230/240 V (internationaal). Zie Figuren 1 en 8. Systemen met dubbel voltage omvatten trafo's zowel voor 120 V als voor 230 V.

- ⚠ **LET OP!** Gebruik alleen de voor uw woongebied voorgeschreven Bose® trafo. Gebruik van een verkeerd model kan uw Muziekcentrum (of uw trafo) beschadigen.

- model PS71 (120 V) in Noord-Amerika
- model PS72 (230 V) in Europa
- model PS74 (230 V) in het Verenigd Koninkrijk of Singapore
- model PS77 (240 V) in Australië

Figuur 8

Trafo model PS72

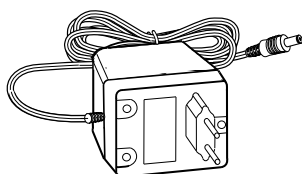

1. Steek de kleine stekker van de kabel van de trafo stevig in het contact AC POWER op de achterkant van het Lifestyle® Muziekcentrum.
  2. Zorg ervoor dat de trafo in een stopcontact kan worden gestoken.
- 🎵 **Opmerking:** Steek de trafo niet in een stopcontact voordat alle verbindingen klaar zijn.

## Aansluiten van andere Home Cinema apparatuur op het Lifestyle® 12 Systeem

Er zijn vele variaties in apparatuur mogelijk voor bioscoop thuis. Een basissysteem voor zo'n Home Cinema omvat b.v. een stereo- of mono-TV, een stereo-VCR (videorecorder) en het Lifestyle® 12 Systeem. Uw Home Cinema kan met menige andere combinatie worden uitgebreid waaronder kabeltelevisie, laserdisc spelers, DVD-spelers, CD-i spelers, extra VCR's en een satellietdecoder.

♪ *Opmerking: Een mono-TV wordt alleen gebruikt als een display voor video, niet als een geluidsbron.*

Het Lifestyle® 12 Systeem levert alleen het sfeereffect van Home Cinema wanneer het materiaal in stereo is opgenomen of Surround codering heeft, en het afspeelapparaat in stereo werkt. Kijk of 'Surround' op tape of CD voorkomt, of (TV-uitzending) vooraf vermeld wordt. U moet een stereo (HiFi) VCR hebben om videotapes met Surround codering in stereo of als Surround geluid te kunnen beluisteren. Niet alle VCR's kunnen stereogeluid produceren; alle DVD-, CD- en CD-i spelers, alsmede bijna alle laserdisc spelers, echter wel.

♪ *Opmerking: Bij de meeste VCR- en CD-i apparatuur is het signaalniveau van de lijnuitgang vast. Mocht u toestellen hebben met twee lijnuitgangen, constant en variabel, gebruik dan de constante uitgangen.*

### Installeren van een primaire videogeluidsbron

Het Lifestyle® 12 Systeem heeft één stel ingangen voor videogeluid van een primaire bron (Figuur 9).

Figuur 9

Achterpaneel van het Muziekcentrum, met de aansluitcontacten

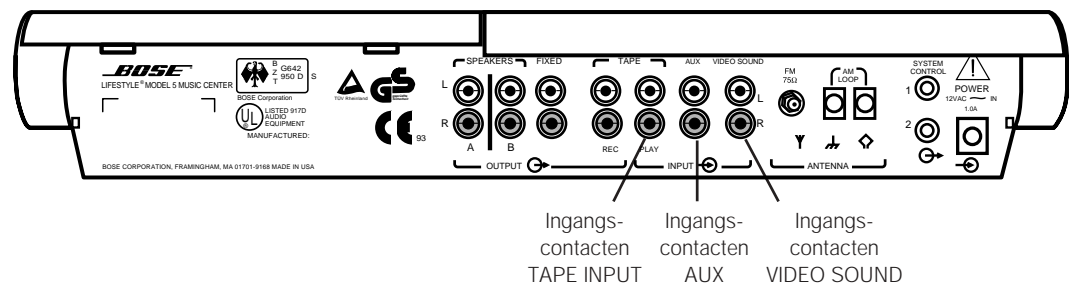

♪ *Opmerking: Uw Lifestyle® 12 Systeem bevat een stereokabel (1,8 m) om de rechter en linker (audio) uitgangen R en L van het desbetreffende toestel te verbinden met de ingangen op het Muziekcentrum. Soms is bij het toestel zelf reeds kabel meegeleverd. Wanneer er extra kabel nodig is, kunnen elektronikazaken u helpen of bel Bose® op. De meeste audiokabels hebben een kleurencode: rode stekkers altijd in contacten voor rechts (R) en zwarte (of witte) in die voor links (L).*

U kunt op drie manieren uw Home Cinema inrichten. De gemakkelijkste is die met een stereo-TV om de gewenste geluidsbronnen in te schakelen. Iets minder gemakkelijk is het gebruik van een stereo-VCR als centrum, de tweede manier; de derde bestaat erin de toestellen rechtstreeks aan te sluiten op het Lifestyle® 12 Muziekcentrum en de geluidsbron te kiezen via het Muziekcentrum of via de afstandsbediening.

Figuur 10

Aansluiting van de apparaten via uw TV

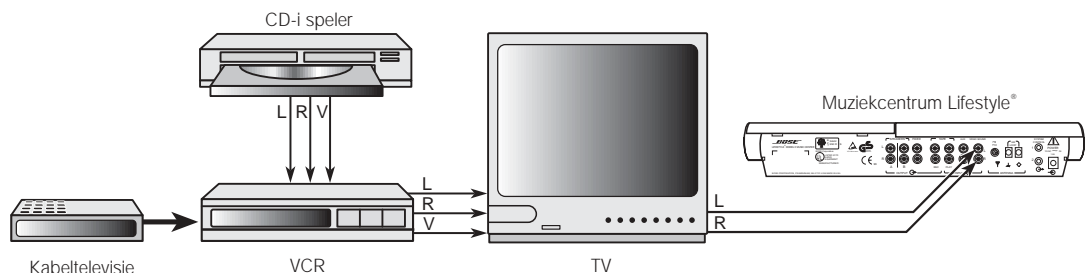

*(1) Hoe kunt u met uw videogeluidsbronnen via uw TV werken?*

Wanneer uw stereo-TV uitgangen heeft met een vast audiosignaal (signaalniveau constant) en u de mogelijkheid biedt de videogeluidsbron te kiezen, handelt u als volgt:

- Sluit de toestellen (VCR, Kabel-TV, CD-i speler, enz.) aan, elk op zijn eigen TV-ingang (Figuur 10);
- Verbind de uitgangen voor de vaste audiosignalen met de ingangen VIDEO SOUND INPUT op het Muziekcentrum;
- Schakel de TV-luidsprekers uit of draai hun volume helemaal omlaag; (Is er een schakelaar 'luidsprekers intern/extern', kies dan 'extern'. Sluit op de TV geen luidsprekers aan.)
- Zet de balansregelknop van de TV in middenpositie;
- Zet de toonregelknoppen in middenpositie (neutraal);
- Zet de TV op 'stereo'.

♪ *Opmerking: Zo nodig kunt u, als tweede keuze, de uitgangen voor de variabele audiosignalen op uw stereo-TV gebruiken. Schakel de TV-luidsprekers uit of ontkoppel ze en zet de volume-knop vlakbij maximum.*

**Figuur 11**

*Aansluiting van de apparaten via uw VCR*

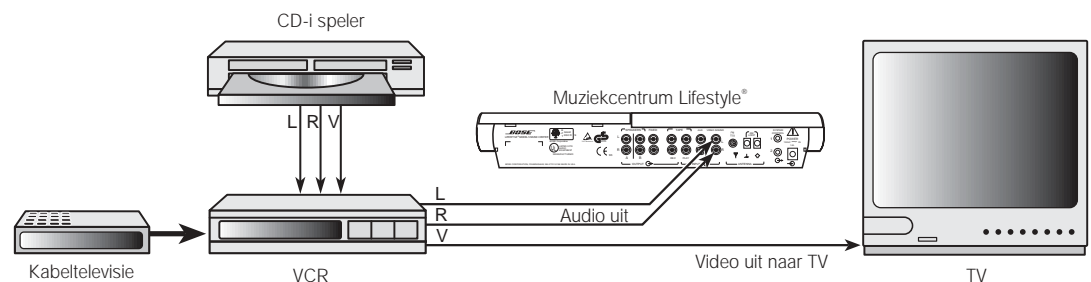
*(2) Hoe kunt u met uw videogeluidsbronnen via uw VCR werken?*

Wanneer uw TV geen stereomodel is of geen goede uitgangen heeft, sluit u uw stereo-VCR op het Muziekcentrum aan. U gebruikt de VCR als tuner en selecteert er andere aangesloten geluidsbronnen mee (Figuur 11). Handel als volgt:

- Sluit de toestellen van uw Home Cinema aan op de VCR, elk op zijn eigen ingang;
- Verbind de video(beeld)uitgang van de VCR met de TV, via een contact VIDEO IN of via een ingang voor een 'samengesteld' TV-signaal ('composite'); (Ook kunt u het antenncontact of de ingang voor RF gebruiken.)
- Schakel de TV-luidsprekers uit of draai hun volume helemaal omlaag; (Is er een schakelaar 'luidsprekers intern/extern', kies dan 'extern'. Sluit op de TV geen luidsprekers aan.)
- Verbind de uitgangen voor de vaste audiosignalen van de VCR met de ingangen VIDEO SOUND INPUT op het Muziekcentrum.

♪ *Opmerking: Voor een goede stereoweergave of goed Surround geluid voert u de (audio) uitgangssignalen L en R van uw stereo-VCR rechtstreeks toe aan de ingangen (L en R) VIDEO SOUND INPUT (Muziekcentrum, Figuur 11). Wilt u liever de audio uitgangen van uw TV aan uw Muziekcentrum toevoeren, let er dan op de audio (L en R) uitgangssignalen van de VCR naar de TV te gebruiken (geen coaxkabel nemen!). Wanneer het audiosignaal door twee coaxkabelverbindingen moet lopen (zoals bij de aansluiting van de Kabel-TV), kan de codering voor Surround geluid of stereo verloren gaan.*

**Figuur 12**

Aansluiting van de apparaten op de ingangen van het Lifestyle® 12 Systeem

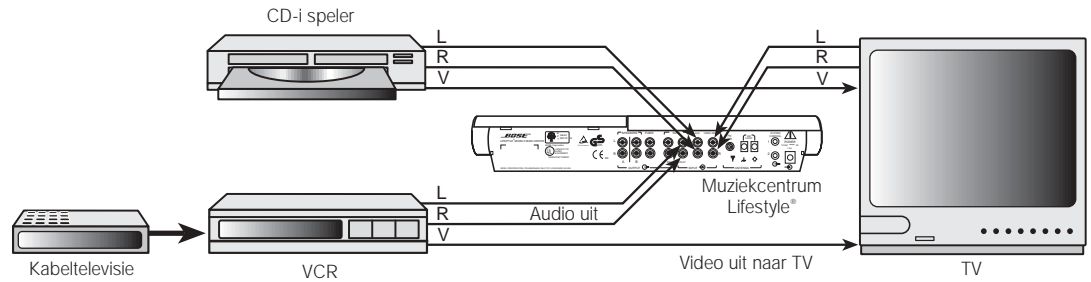

(3) *Het rechtstreeks aansluiten van apparatuur op het Lifestyle® 12 Systeem*  
 Wanneer u uw TV of VCR niet gebruikt voor het kiezen van geluidsbronnen, is het mogelijk tot max. drie bronnen rechtstreeks op het Lifestyle® 12 Systeem aan te sluiten. U kunt b.v. een VCR aansluiten op TAPE PLAY, een CD-i speler op AUX en de uitgangen voor het vaste audiosignaal van een TV op VIDEO SOUND van het Muziekcentrum (Figuur 12). Vervolgens kiest u de geluidsbron door een van de toetsen TAPE, AUX of VIDEO op het Muziekcentrum of op de afstandsbediening in te drukken. Voor een programma van de hoogste klankkwaliteit kiest u zo zelf uit de verschillende mogelijkheden, via TAPE, AUX of VIDEO.

- ♪ *Opmerking: De keuze VIDEO brengt uw systeem automatisch in de SURROUND mode (5 luidsprekers doen mee); met AUX of TAPE komt het automatisch in de STEREO mode (2 luidsprekers). Nadat de geluidsbron gekozen is, kan nog van mode worden gewisseld.*

#### Over de videobron

Uw TV werkt als display voor het video(beeld)signaal; dit signaal moet daarom de TV rechtstreeks worden toegevoerd en het mag niet naar het Lifestyle® 12 Systeem gaan.

- ♪ *Opmerking: Voor hulp bij het maken van videoverbindingen gelieve u de handleidingen van uw video-apparatuur te raadplegen.*
- ♪ *Opmerking: Op het Muziekcentrum zit geen ingang voor een video(beeld)signaal (zo'n contact is vaak geel gecodeerd). De wel aanwezige contacten VIDEO SOUND INPUT zijn bestemd voor audio van een videobron.*

## *Andere aansluitmogelijkheden*

### *Cassette decks*

Om een externe bandopnemer (met audiocassette of losse spoelen – beide analoog; verder de drie digitale typen DAT, DCC en MD) te gebruiken, verbindt u de ingangen REC erop met de contacten TAPE REC. Ook verbindt u de uitgangen PLAY van uw 'deck' met de contacten TAPE PLAY INPUT op het Muziekcentrum (rode stekker in R, de zwarte of witte in L).

### *CD-wisselaar, DVD-speler of laserdisc speler*

Om één van deze componenten te gebruiken, verbindt u de uitgangen ervan met de contacten AUX INPUT van het Muziekcentrum. Steek de rode stekker in R (rechts) en de zwarte of witte stekker in L (links).

### *Draaitafel*

Voor een draaitafel is een PHONO-voorversterker (met RIAA-correctie) nodig. Neem contact op met uw dealer voor het juiste model. Verbind de audio uitgangen van de PHONO-voorversterker met de contacten AUX INPUT van het Muziekcentrum. Steek de rode stekker in R (rechts) en de zwarte of witte stekker in L (links).

 *Opmerking: Het Lifestyle® 12 Systeem kan een aangesloten apparaat niet in- of uitschakelen.*

## Aansluiten van de antennes

Op het achterpaneel van uw Lifestyle® Muziekcentrum zitten ook de aansluitcontacten voor de AM- en de FM-antenne (Figuur 13). Rol de beide antennedraden goed uit elkaar. De antennes geven betere ontvangst wanneer de draden niet gebundeld zijn.

Figuur 13

Antenne-aansluitingen

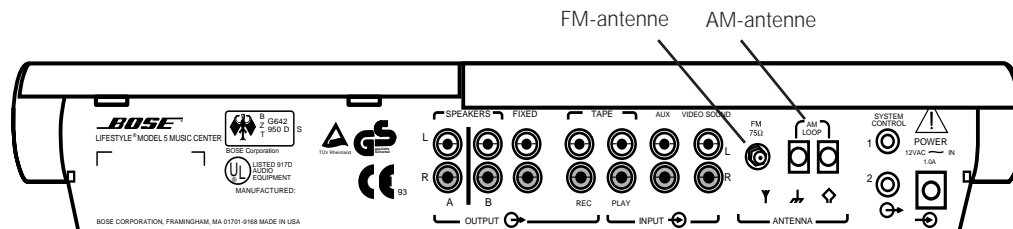

### FM-antenne

1. Steek de antennestekker in het contact FM ANTENNA, aan de achterkant van het Lifestyle® Muziekcentrum.
2. Geef de armen van de antenne een duidelijke spreidstand. Experimenteer met de locatie en de hoek van de armen om de beste FM-ontvangst te verkrijgen.

### AM-antenne

Opmerking: Om de AM-antenne aan een muur te monteren, dient u de instructies die bij de antenne ingesloten zijn te raadplegen.

1. Draai de AM ANTENNA-schroefcontacten aan de achterkant van het LifeStyle® Muziekcentrum los.
2. Schuif de aansluitpunten van de draad rond de schroefcontacten. Draai de schroeven over de aansluitpunten weer vast.
3. Plaats de lusantenne op de antenneklem en volg de instructies die bij de antenne bijgesloten zijn.
4. Plaats het lusgedeelte van de antenne minstens 50 cm van het Muziekcentrum vandaan. Experimenteer met de stand van de lus om de beste AM-ontvangst te krijgen.

Opmerking: Buitenantennes kunnen op de antenne-aansluitingen van het Muziekcentrum worden aangesloten. Raadpleeg voor het installeren van een buitenantenne een bevoegde installateur. Volg alle veiligheidsvoorschriften.

### Verbinden met een kabelradiosignaal

Om uw systeem aan te sluiten op het FM-signaal dat sommige kabeltelevisie-bedrijven aanbieden, dient u contact op te nemen met het bedrijf dat de kabel-tv levert. De verbinding moet gemaakt worden met de EXTERNE FM 75 Ω antenne-aansluiting achter op het systeem.

**!** LET OP! Zorg ervoor dat er een signaalverdeler bij de installatie is inbegrepen, zodat alleen de FM-band en niet de kabelband naar het systeem wordt uitgezonden. Het is noodzakelijk om een verdeler te gebruiken die het signaal filtert om te voorkomen dat er zich heruitzendingen van het TV-spectrum via het systeem voordoen.

## Monteren van het afdekplaatje

Om de draden en aansluitcontacten aan het oog te onttrekken nadat alle aansluitingen gemaakt zijn, kunt u het afdekplaatje monteren op het Muziekcentrum. De vijf uitsteeksels klikken in passende gleufjes op het achterpaneel van het Muziekcentrum.

Figuur 16

Het afdekplaatje

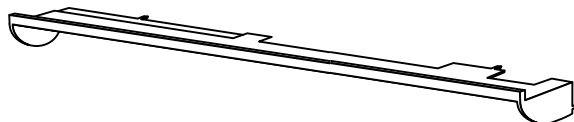

## Gereed maken van de afstandsbediening

### Batterijen installeren

1. Schuif het dekseltje van het batterijvakje aan de achterkant eraf (Figuur 17).
2. Leg er 3 AA- of IEC-R6 batterijen van 1,5 V in (of een gelijkwaardig type). Let erop dat de batterijen goed gepoold liggen (+ op + en - op -).
3. Schuif het dekseltje weer terug.

Vervang de batterijen wanneer de afstandsbediening niet meer werkt of de actieradius kleiner wordt. Alkaline batterijen worden aanbevolen.

🎵 *Opmerking: De miniatuurschakelaars zijn op de fabriek afgesteld; verander ze niet. Mocht uw afstandsbediening ook een ander Lifestyle® Muzieksysteem (ongewenst) beïnvloeden, dan dient u de afstelling wel te wijzigen; zie blz. 24, 'Veranderen van de huiscode'.*

Figuur 17

Installeren van de batterijen in de afstandsbediening

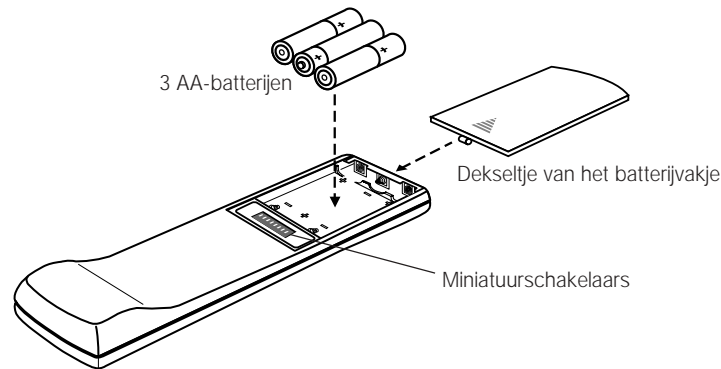

## Instellen van de afstemintervallen bij systemen met dubbel voltage en 120 V-systemen

Bij een Muziekcentrum met dubbel voltage (systeem met twee trafo's, 120 V en 230 V), alsmede bij een Muziekcentrum voor 120 V, dient één van de twee mogelijke afstemintervallen te worden gekozen, zowel voor AM-ontvangst als voor FM-ontvangst.

- Het afsteminterval voor Noord-Amerika is 10 kHz bij AM en 200 kHz bij FM.
- Het afsteminterval voor Europa is 9 kHz bij AM en 50 kHz bij FM.

Uw Muziekcentrum is in de fabriek afgesteld op de twee Noord Amerikaanse afstemintervallen. Kies de afstemintervallen behorend bij uw woongebied.

Om een AM/FM afsteminterval te veranderen:

1. Drukt u op OFF om het Muzieksysteem af te zetten;
  2. Drukt u de toets ERASE in en laat hem weer los (onder de CD-dekplaat, Figuur 19 op blz. 19).
- Het display toont 'US' voor het Noord Amerikaanse en 'EU' voor het Europese afsteminterval.

## Inschakelen van het Muziekcentrum

Steek het netsnoer van de Acoustimass® Module in een stopcontact; doe vervolgens hetzelfde met de trafo van het Muziekcentrum.

- 🎵 *Opmerking: Pas wanneer alle kabelverbindingen en netspanningstoevoeren geïnstalleerd zijn, zullen uw luidsprekers kunnen werken zodra u het Muziekcentrum inschakelt.*
- 🎵 *Opmerking: Als u uw systeem een paar dagen lang niet gebruikt, neem dan de stekker van het Muziekcentrum uit het stopcontact om te voorkomen dat het systeem per ongeluk wordt aangezet door de Lifestyle® afstandsbediening van uw burea of door uw huisdieren. Zie ook blz. 24, 'Veranderen van de huiscode'.*

U kunt nu van uw nieuwe Lifestyle® systeem gaan genieten. De volgende pagina's dienen ter informatie omtrent de bedieningen van het Muziekcentrum en de Lifestyle® afstandsbediening.

Speel de test-CD af door de instructies op bladzijde 22 te volgen. Luister naar de instructies op de CD om de installatie van uw systeem te verifiëren.

## Display van het Muziekcentrum

Het display (Figuur 18) toont informatie over de functies van het Muziekcentrum.

Figuur 18

Display van het Muziekcentrum

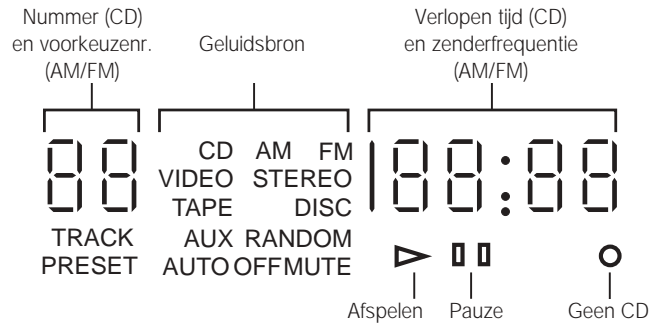

## Bedieningstoetsen van het systeem

Functie	Afstandsbediening	Muziekcentrum
VIDEO - Kiest videogeluidsbron aangesloten op ingangen VIDEO en schakelt systeem in (luidspreker mode SURROUND & enhanced bass).		AM FM TAPE AUX VIDEO
AM/FM - Kiest radio en schakelt systeem in (luidspreker mode STEREO). Bij werkende radio wordt overgeschakeld (tussen AM en FM).		AM FM TAPE AUX VIDEO
CD - Kiest ingebouwde CD-speler en schakelt systeem in (luidspreker mode STEREO).		CD PLAY/PAUSE TRACK/PRESET ▶/   ◀◀ SKIP ▶▶
AUX - Kiest CD-wisselaar of ander toestel aangesloten op ingangen AUX en schakelt systeem in (luidspreker mode STEREO).		AM FM TAPE AUX VIDEO
TAPE - Kiest 'deck' of ander toestel aangesloten op ingangen TAPE en schakelt systeem in (luidspreker mode STEREO).		AM FM TAPE AUX VIDEO
■ STOP - Stopt de CD-speler.		
▶/   PLAY/PAUSE - Start of onderbreekt CD. Lang indrukken (twee seconden) stopt afspelen van CD.		CD PLAY/PAUSE TRACK/PRESET ▶/   ◀◀ SKIP ▶▶
◀◀ SKIP - Kiest voorgaand of volgend nummer (CD) of idem voorkeuzezender.		CD PLAY/PAUSE TRACK/PRESET ▶/   ◀◀ SKIP ▶▶
◀◀ SKIP - Ingedrukt houden om een CD te scannen. Speelt nummers (CD) in willekeurige volgorde af, bij gelijktijdig indrukken (Muziekcentrum).		CD PLAY/PAUSE TRACK/PRESET ▶/   ◀◀ SKIP ▶▶
◀◀ SEEK - Zoekt voorwaarts of achterwaarts op CD; zoekt vorige of volgende (sterke) zender (AM/FM).		
VOLUME ▼ \ ▲ - Verhoogt of verlaagt geluidsvolume van systeem.		VOLUME
AUTO OFF - Schakelt systeem vertraagd uit ( 1 x indrukken: na 15 minuten, 2 x: 30 minuten, tot max. 5 x: 75 minuten).		
MUTE - Doet luidsprekers zwijgen. Stelt ze ook weer in werking bij herhaald indrukken.		
OFF - Schakelt systeem uit.		OFF

Figuur 19

De toetsen op het Muziekcentrum

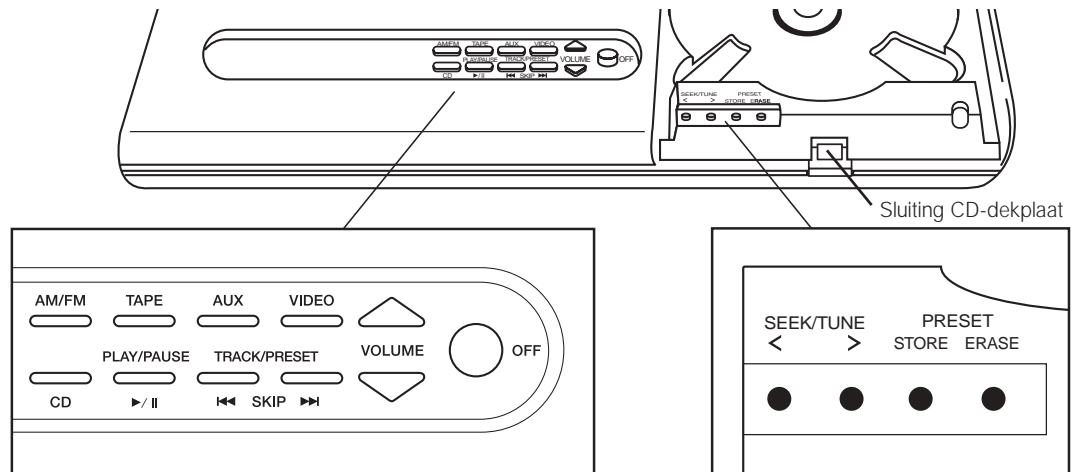

## De bedieningstoetsen op het Muziekcentrum

Gebruik de speciale toetsen op het Muziekcentrum om de radio met de hand af te stemmen en om voorkeuzezenders in het geheugen op te nemen. Het klikslotje van de dekplaat opent de CD-speler voor het inleggen en uitnemen van een CD.

SEEK/TUNE < / > - Verhoogt of verlaagt de afstemfrequentie van de radio (stations).

PRESET STORE/ERASE - Voegt voorkeuzezenders toe en verwijdert ze.

## De Lifestyle® afstandsbediening

Figuur 20

De afstandsbediening

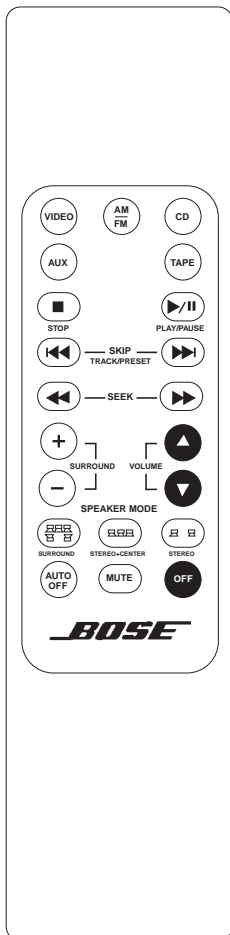

De hypermoderne RF-afstandsbediening is bruikbaar vanuit ieder punt in uw woning (althans in de meeste typen woning). Muren noch vloeren vormen een beletsel voor zijn RF-signalen. U drukt eenvoudig de gewenste toets in, richten op het Muziekcentrum hoeft niet.

**Opmerking:** In sommige gebouwen bestaan toch 'dode hoekjes' (afstandsbediening werkt niet). Kies dan een andere plaats, een halve meter opzij b.v., en probeer het opnieuw. U kunt natuurlijk ook uw Muziekcentrum wat verplaatsen.

Speciale toetsen op de afstandsbediening zorgen voor een keuze van de luidspreker mode (2, 3 of 5 luidsprekers) en voor het aanpassen van het volume van de Surround (achterste) luidsprekers en het volume van de luidspreker midden vóór .

SPEAKER MODE - Kiest de SURROUND mode (5 luidsprekers), STEREO+CENTER mode (3 luidsprekers) of STEREO mode (2 luidsprekers).

- Wanneer u VIDEO indrukt, kiest het systeem automatisch de SURROUND mode.
- Voor andere geluidsbronnen (AM/FM, CD, AUX, TAPE) kiest het systeem automatisch de STEREO mode.
- Zodra u een andere geluidsbron wenst, kiest het systeem een op de fabriek ingestelde luidspreker mode voor die bepaalde geluidsbron (SURROUND voor VIDEO, STEREO voor alle andere).
- Tijdens het spelen kunt u zelf naar elke andere mode overschakelen (SURROUND, STEREO+CENTER of STEREO).

SURROUND + / - - Verhoogt of verlaagt het volume van de Surround luidsprekers in de SURROUND mode; verhoogt of verlaagt het volume van de luidspreker midden vóór in de STEREO+CENTER mode.

- Wanneer u kiest SURROUND mode, keert het volume van de Surround luidsprekers en van de luidspreker midden vóór terug naar de het laatst gebruikte instelling, en evenzo voor het volume van de luidspreker midden vóór wanneer u de STEREO+CENTER mode hebt gekozen.
- Voor terugkeer naar het op de fabriek ingestelde SURROUND- of STEREO+CENTER volume, houdt u SURROUND of STEREO+CENTER gedurende 10 seconden ingedrukt.
- Het indrukken van SURROUND + tijdens de STEREO mode (2 luidsprekers) geeft automatisch de SURROUND mode (5 luidsprekers).

## Luisteren naar uw Lifestyle® 12 Systeem

Uw Lifestyle® 12 Systeem biedt u de keuze tussen luisteren in modes met 2, 3 of 5 luidsprekers. Het systeem gaat werken in de SURROUND mode (5 luidsprekers) indien VIDEO wordt gekozen en in de STEREO mode (2 luidsprekers) bij AM/FM, CD, TAPE of AUX. U kunt voor ieder individueel programma overschakelen naar de mode die u het beste bevalt.

U kunt alle materiaal in de SURROUND mode beluisteren, onverschillig of het programma Surround-gecodeerd, stereo of mono is. U hoort niet altijd geluid uit alle vijf de luidsprekers. Zelfs met Surround-gecodeerd materiaal komt het voor dat er geen geluid naar de Surround luidsprekers gaat. Voor het meeste videomateriaal (mono, stereo of Surround) betekent luisteren in de mode met 3 of 5 luidsprekers dat de dialoog natuurlijker in het beeld past en het geluid voller klinkt. Zie ook blz. 4 over het kiezen van programmamateriaal.

De Videostage® decodeertechniek van het systeem zorgt voor een Home Cinema effect door het geluid van Surround-gecodeerd materiaal naar de betreffende luidsprekers te leiden. Programmamateriaal in mono wordt naar de luidsprekers vóór geleid, vooral naar de luidspreker midden vóór. Voor stereomateriaal worden de geluiden die als 'links' zijn gecodeerd naar de linkerluidsprekers vóór geleid, 'rechts' naar de rechterluidsprekers vóór, en 'links en rechts' vooral naar de luidspreker midden vóór. Sommige geluiden die niet specifiek 'links' of 'rechts' zijn, kunnen ook naar de Surround luidsprekers worden geleid. Of de geluiden het beste klinken in de mode met 3 of met 5 luidsprekers beslist u zelf.

### Volumeregeling

- Gebruik VOLUME ▲ (hoger) of ▼ (lager) om het geluidsvolume te verhogen of te verlagen.
- Gebruik in de SURROUND mode SURROUND + (volume omhoog) of – (volume omlaag), om het geluidsniveau voor de Surround luidsprekers te verhogen of te verlagen.
- Gebruik in de STEREO+CENTER mode SURROUND + of – om het geluidsniveau voor de luidspreker midden vóór te verhogen of te verlagen.

### Uitschakelen van het systeem

- Druk in OFF op de afstandsbediening of op het Muziekcentrum.
- Om uw systeem na 15 minuten af te zetten, drukt u in AUTO OFF op de afstandsbediening. Telkens wanneer de toets opnieuw wordt ingedrukt, wordt die tijd met 15 minuten verlengd (tot max. 75 minuten). Het display geeft aan dat AUTO OFF is ingedrukt en toont de ingestelde tijd met flitsend licht.

## Luisteren naar videogeluid

### Inschakelen van video-apparatuur

Zet de TV, VCR, laserdisc, DVD of CD-i speler of andere videobron aan. Als u video kijkt van een VCR, laserdisc, DVD of CD-i speler, vergeet dan niet de tape of disc te laden.

### Inschakelen van het systeem en kiezen van videogeluid

Druk in VIDEO op de afstandsbediening of op het Muziekcentrum, om het videogeluid af te spelen. Het systeem gaat werken in de SURROUND mode.

Als uw video-apparaat op AUX of TAPE van het Muziekcentrum is aangesloten, drukt u op AUX of TAPE om de bron te kiezen. Het systeem gaat werken in de STEREO mode. Kies de SURROUND- of de STEREO+CENTER mode, mocht u die prefereren.

### Enhanced bass (speciale lage tonen) gebruiken voor geluidssporen van films

Door op VIDEO te drukken, wordt het systeem aangezet in 'enhanced bass' waarbij de lage tonen speciaal ontworpen zijn om de geluidssporen van films af te spelen. Druk opnieuw op VIDEO om heen en weer te gaan tussen de enhanced bass en de normale lage tonen voor andere luisterbronnen.

Door op AUX of TAPE te drukken, wordt de installatie aangezet met normale lage tonen. Druk opnieuw op AUX of TAPE om heen en weer te gaan tussen de normale lage tonen voor andere luisterbronnen en de enhanced bass voor films.

 *Opmerking: U zult waarschijnlijk niet veel verschil horen tussen de enhanced bass en de normale lage tonen bij het luisteren naar films die niet veel lage tonen hebben.*

## Luisteren naar de radio

### *Inschakelen van het systeem en kiezen van de zender*

Druk in AM/FM op de afstandsbediening of op het Muziekcentrum, om uw systeem op de het laatst beluisterde AM- of FM-zender te zetten. Het systeem gaat werken in de STEREO mode. Kies naar wens een andere luidspreker mode.

 *Opmerking: Als het systeem aanstaat en de radio reeds is gekozen, kunt u met deze toets overschakelen van een AM-naar een FM-frequentie en vice versa.*

### *Afstemmen*

#### *Zoeken naar de sterkste zenders*

- Druk SEEK ►► (voorwaarts) of SEEK ◄◄ (achterwaarts) (afstandsbediening) kort in voor afstemming op het eerstvolgende sterke signaal. Wanneer u blijft indrukken, gaat het zoeken verder zonder op een zender af te stemmen.
- Of druk op SEEK/TUNE > of < (onder de CD-dekplaat) op het Muziekcentrum.
- Om zoeken in één richting te stoppen, drukt u de andere toets kort in.

#### *Overschakelen tussen AM en FM*

Druk in AM/FM in om naar de andere band over te schakelen.

#### *Handmatig afstemmen*

Voor afstemmen op een zwakke (verre) zender, die de radio zelf niet kan vinden, gebruikt u SEEK/TUNE, onder de CD-dekplaat.

1. Houd de > of < toets ingedrukt om de stations te scannen.
2. Laat de > of < toets los om op een geselecteerd station te stoppen.
3. Zodra de scan stopt, kunt u kort op de > of < toets drukken om één kanaal per keer af te stemmen.

#### *Vastleggen van een voorkeuzezender*

Uw Lifestyle® Muziekcentrum kan maximaal 20 AM- en FM-zenders in willekeurige combinatie vastleggen.

1. Kies een radiostation dat u als voorkeuzezender wilt opslaan.
2. Druk op STORE (onder de CD-dekplaat). Het station wordt opgeslagen in de laagste beschikbare voorkeuzelocatie.
3. Als u het weergegeven station niet op de weergegeven voorkeuzelocatie wilt opslaan, dient u:
  - a. STORE ingedrukt te houden.
  - b. Op SKIP ►► (voorwaarts) of ◄◄ (achterwaarts) te drukken om een ander voorkeuzenummer voor dit station te selecteren.
  - c. STORE los te laten. De frequentie van het voorkeuzestation zal flikkeren.

 *Opmerking: U kunt geen zender vastleggen onder een al in gebruik zijnde voorkeuzenummer zonder eerst de desbetreffende zender te verwijderen (zie 'Verwijderen van een voorkeuze-zender', hieronder). Als u meer dan 20 zenders probeert op te slaan, zal op het display '— —' flikkeren.*

#### *Afstemmen of een voorkeuzezender*

Zodra een aantal voorkeuzezenders is vastgelegd, kunt u SKIP ►► (voorwaarts) of SKIP ◄◄ (achterwaarts) indrukken voor afstemming op de voorkeuzezender met het eerstvolgende hogere of lagere nummer.

#### *Verwijderen van een voorkeuzezender*

1. Druk op SKIP ►► (voorwaarts) of ◄◄ (achterwaarts) om het voorkeuzestation te selecteren dat u wilt verwijderen.
2. Druk op ERASE (onder de CD-dekplaat). Het voorkeuzenummer licht niet meer op.

## Luisteren naar een CD

### *Plaatsen van een CD in het Muziekcentrum*

Open de CD-speler en leg een CD neer (label boven). Duw de CD-dekplaat weer in het slot.

### *Inschakelen van het systeem en kiezen van de CD-speler*

Druk op CD (afstandsbediening of Muziekcentrum). Is het systeem aan, dan kiest u door het indrukken de CD-speler en het display toont 'CD'. Het systeem start in de STEREO mode (maar van mode veranderen kan).

Was er al een CD, dan begint het afspelen ervan. Als er geen CD in de speler zit, zal de NO DISC O indicator oplichten.

### *Gebruik van de CD-speler*

U kunt via afstandsbediening of Muziekcentrum (tenzij anders vermeld) het volgende doen:

- Afspelen van een CD die gestopt is of in pauze staat – druk in ►/|| PLAY/PAUSE.
- Laten pauzeren van de CD – druk in ►/||.
- Laten stoppen van de CD – houd ►/|| (Muziekcentrum) twee seconden ingedrukt, of druk op ■ STOP (afstandsbediening), of duw CD-dekplaat omhoog.
- Nummers op de CD overslaan – druk op SKIP ►► (gaat naar volgende nummer) of SKIP ◀◀ (gaat naar begin van het lopende of vorige nummer).
- Druk op SEEK ►► (voorwaarts) op de afstandsbediening om door een nummer te lopen of SEEK ◀◀ (achterwaarts) om terug te gaan. Op het Muziekcentrum zelf dient u op SKIP ►► of SKIP ◀◀ te drukken.
- Afspelen in willekeurige volgorde – druk gelijktijdig op (alléén Muziekcentrum) SKIP ►► èn SKIP ◀◀. Weer in gewone volgorde afspelen vereist opnieuw indrukken van beide toetsen.

## Gebruik van het systeem met een extra apparaat

Volg eerst de instructies voor het aansluiten van het extra apparaat. Let erop dat het apparaat aan staat en er een tape, CD, DVD, CD-i speler, enz. in zit.

♪ *Opmerking: Het Lifestyle® 12 Systeem kan een aangesloten apparaat niet in- of uitschakelen.*

### *Inschakelen van het systeem en kiezen van het apparaat*

Druk op TAPE, AUX of VIDEO (afstandsbediening of Muziekcentrum) om het systeem aan te zetten en het op die ingang aangesloten apparaat te laten meedoen. Is het systeem al ingeschakeld, dan bepaalt het indrukken alleen de keuze welk apparaat. Het indrukken van TAPE of AUX laat het werken in de STEREO mode; het indrukken van VIDEO in de SURROUND mode. U kunt, indien gewenst, een andere mode alsnog kiezen.

De bijbehorende aanduiding licht op in het display wanneer het systeem aan is en het apparaat gekozen.

### *Gebruik van een 'deck', CD-wisselaar of ander apparaat*

Schakel uw apparaat in of gebruik zijn afstandsbediening. Met VOLUME ▲ en ▼ verhoogt resp. verlaagt u het volume. Alle andere functies regelt u bij het apparaat zelf (raadpleeg handleiding). Om met een 'deck' op te nemen, speelt u de gewenste geluidsbron af (AM/FM, CD, AUX, VIDEO). Vergeet niet het 'deck' in te stellen op 'opnemen'.

### *Gebruik van een koptelefoon*

Om te luisteren met een koptelefoon gebruikt u het stereo(mini)contact  (linkerkant Muziekcentrum.) Alhoewel dit contact past bij de meeste koptelefoons, kunt u zo nodig bij uw Bose® dealer of elektronicaleverancier een aanpassingsstekker krijgen. Als u een koptelefoon aansluit, zullen de luidsprekers die aangesloten zijn op de uitgangen FIXED OUTPUT en SPEAKERS A automatisch uitschakelen.

## Fijnregeling

Figuur 21

Regelknoppen Bass (lage tonen) en Treble (hoge tonen)

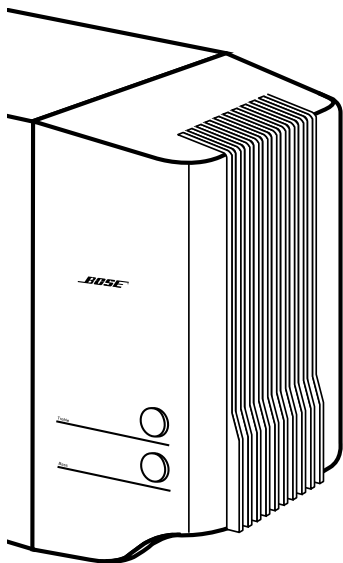

Wanneer u de plaatsingsvoorschriften (blz. 6-8) voor de luidsprekers van Lifestyle® 12 Systeem volgt, zult u in de meeste situaties een uitstekende geluidskwaliteit kunnen constateren.

Bij verandering van volume hoeft u de klank niet aan te passen, aangezien een door Bose® gepatenteerde signaalverwerkingstechnologie een natuurlijke en warm aandoende klankbalans over het gehele bereik van volumewaarden verschaft en handhaaft.

Zoals hieronder beschreven, kunt u zelf, indien gewenst, uw systeem 'fijn' bijregelen.

### Bijstellen van de luidsprekers

De regelknoppen TREBLE (hoge tonen) en BASS (lage tonen) voor het Lifestyle® 12 Systeem bevinden zich op de Acoustimass® Module. Zij maken het u mogelijk de hoge frequenties en de lage frequenties aan te passen. De normale stand van de puntjes op de regelknoppen is de stand '12 uur'; die stand kunt u ook voelen, doordat de knoppen bij het verdraaien daar iets 'inklikken'. Draai deze regelknoppen met de wijzers van de klok mee voor versterking, en tegen de wijzers van de klok in voor verzwakking, zowel van de hoge tonen als van de lage tonen.

### Compenseren voor de akoestiek

Bij ieder luidsprekersysteem kan de 'akoestiek' (kenmerkende geluidseigenschappen) van uw kamer invloed hebben op de geluidskwaliteit ervan in zijn algemeenheid. Veelal kunt u problemen met de akoestiek redelijk opheffen door de beide regelknoppen TREBLE en BASS voorzichtig wat bij te stellen.

#### *Te veel of te weinig hoge tonen*

Kamers met weinig (geluiddempende) stoffering, vooral die met kale vloeren en muren, kunnen wel erg schrill of te 'helder' klinken. Wanneer u dan de regelknop TREBLE lager draait (naar de - toe), worden die hoge tonen verzwakt.

Kamers met veel geluiddempend materiaal (gestoffeerde meubelen, tapijt in de hele kamer, zware gordijnen) kunnen de hoge tonen van uw systeem verzwakken. Zet de luidsprekers dan wat verder weg van de gestoffeerde meubelen om de hoge tonen te versterken. U kunt de hoge tonen ook versterken door TREBLE iets hoger te draaien (naar de + toe).

#### *Te veel of te weinig lage tonen*

U kunt de lage tonen verzwakken door de regelknop BASS lager (naar de - toe) te draaien; hoger draaien (naar de + toe) versterkt ze.

De plaatsing van de Acoustimass Module heeft er ook invloed op hoeveel lage tonen u hoort. Een plaatsing dicht bij de hoek van de kamer zal de lage tonen versterken, verder weg uit de hoek zal ze daarentegen zwakker doen klinken.

### Compenseren voor geluidssporen van films

Wanneer het geluidsspoor van een film in een bioscoop wordt afgespeeld, worden de lage tonen zodanig afgesteld dat ze aan de intentie van de geluidsontwerper van de film voldoen. Om dit thuis te kunnen doen, dient u VIDEO te selecteren, zodat uw Lifestyle® 12 systeem de lage tonen op dit niveau afspeelt. Als u VIDEO, AUX of TAPE selecteert, kunt u kiezen tussen de normale lage tonen en de enhanced bass.

Als u VIDEO selecteert, is de enhanced bass automatisch aan voor films. Druk opnieuw op VIDEO om de normale lage tonen te selecteren.

Als u AUX of TAPE selecteert, worden de normale lage tonen automatisch aangezet. Druk opnieuw op AUX of TAPE om naar enhanced bass over te schakelen voor films.

## Veranderen van de huiscode

Een Lifestyle® afstandsbediening gebruikt overeenstemmende huiscodes om de communicatie te kunnen beperken tot die met het 'eigen' Muziekcentrum. Indien de commando's van uw afstandsbediening in conflict komen met die van een ander naburig Lifestyle® Systeem, kunt u gemakkelijk een nieuwe huiscode voor uw systeem en zijn afstandsbediening(en) vastleggen door de onderstaande procedure te volgen.

1. Schuif het dekseltje van het batterijvakje eraf.
2. Kijk naar de miniatuurschakelaars (Figuur 22). Verander de positie van schakelaar 2, 3 of 4 door hem in zijn andere stand te schuiven.

♪ *Opmerking: Verander in dit stadium geen andere schakelaars.*

3. Schuif het dekseltje weer terug.
4. Druk in OFF op het Muziekcentrum.
5. Open de CD-speler.
6. Druk in STORE. Het display flinkt '— —'.
7. Druk binnen twee seconden en terwijl het display nog flinkt, een willekeurige toets op de afstandsbediening in.

Het display stopt met flikkeren en toont kort '— —', om de vastlegging van de nieuwe huiscode te bevestigen. Het systeem blijft uitgeschakeld.

8. Indien u meer afstandsbedieningen heeft, opent u ook hun batterijvakje en verschuift dezelfde schakelaar. Het is niet nodig de stappen 4-7 te herhalen.

Figuur 22

Miniatuurschakelaars voor het instellen van huiscodes en luidsprekers

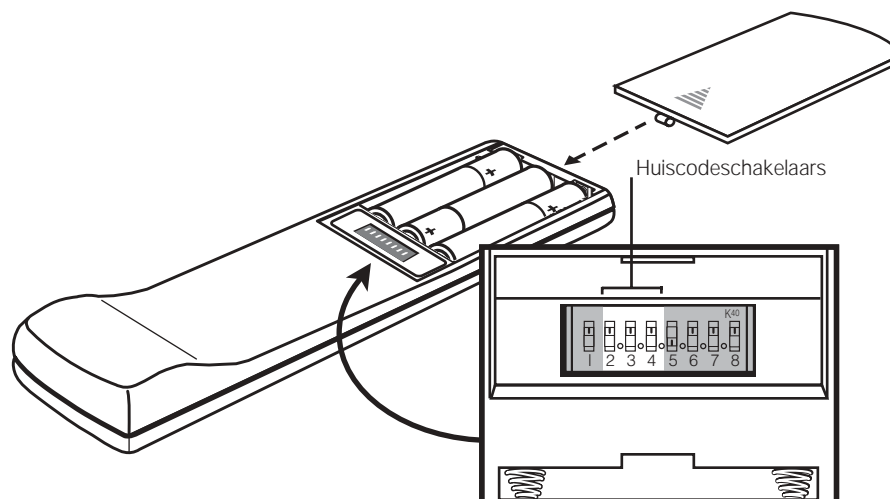

## Aansluiten van extra luidsprekers

Het Lifestyle® 12 Systeem biedt u een geluidsbeleving met superieure klankkwaliteit binnen één kamer. Uw Muziekcentrum is evenwel voor zien van meer contacten (SPEAKERS A en SPEAKERS B), zodat een extra paar luidsprekers (met versterker) in een tweede kamer ook kan worden aangesloten. In die tweede kamer kunt u luisteren naar dezelfde muziek als in de eerste.

U kunt er voor de tweede kamer nog een afstandsbediening bij kopen.

Houd rekening met onderstaande punten indien u extra luidsprekers wilt aansluiten.

*Als u luidsprekers gebruikt die op de B-uitgangen zijn aangesloten:*

- Gebruik een tweede afstandsbediening, stel deze op B (zie instructies hieronder) en zet de B-luidsprekers aan.
- Als u het volume met deze tweede afstandsbediening afstelt, is dit alleen van invloed op de B-luidsprekers.
- Als u MUTE op de tweede afstandsbediening gebruikt, werkt dit alleen voor de tweede kamer.

*Als u luidsprekers gebruikt die op de A-uitgangen zijn aangesloten:*

- Het Muziekcentrum regelt de luidsprekers die aangesloten zijn op de uitgangen FIXED en A.
- Als u het volume afstelt vanuit het controlepaneel van het Muziekcentrum of met de afstandsbediening die bij het systeem werd geleverd, stelt dit het volume voor de luidsprekers die aangesloten zijn op de uitgangen FIXED en A af.
- Als u MUTE op de hoofdafstandsbediening gebruikt, werkt dit voor de luidsprekers die aangesloten zijn op de uitgangen FIXED en A.

### Instellen van een tweede afstandsbediening voor extra luidsprekers

U heeft een tweede, op B ingestelde, afstandsbediening nodig voor luidsprekers die aangesloten zijn op de uitgangen SPEAKERS B. Wanneer u een tweede afstandsbediening koopt, is deze ingesteld op A, voor de luidsprekers van uw Lifestyle® 12 Systeem. Deze afstandsbediening is ook bruikbaar voor extra luidsprekers aangesloten op SPEAKERS A.

Om uw tweede afstandsbediening in te stellen op de luidsprekers aangesloten op B handelt u als volgt:

1. Open het batterijvakje van de afstandsbediening.
2. Zoek de miniatuurschakelaar nr. 5. Schuif de schakelaar omlaag (Figuur 23).
3. Zoek de miniatuurschakelaar nr. 6. Schuif de schakelaar omhoog (Figuur 23).
4. Controleer dat de huiscodeschakelaars met die in uw andere afstandsbediening overeenstemmen (blz. 24).
5. Schuif het dekseltje weer terug.

 *Opmerking: Schakelaars 7 en 8 zijn niet bedoeld voor het huidige gebruik van het systeem.*

**Figuur 23**

*Instellingen van de codeschakelaars van de luidsprekers*



Ingesteld op SPEAKERS A

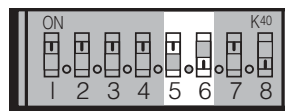

Ingesteld op SPEAKERS B

## Oplossen van problemen

Probleem	Wat te doen
Het systeem werkt helemaal niet	<ul style="list-style-type: none"> <li>• Controleer dat de voedingsstekker goed in het Muziekcentrum zit, het netsnoer goed aangesloten is op de Acoustimass® Module, en de trafo en het snoer goed verbonden zijn met 220 V stopcontacten.</li> <li>• Zorg ervoor een geluidsbron (CD, AM/FM, enz.) te kiezen.</li> <li>• Trek de trafo voor het Muziekcentrum een minuut uit het stopcontact en duw hem er weer in. Bij een piekstoring of vermogensonderbreking zal de trafo dan weer goed functioneren ('resetten').</li> </ul>
Geen geluid	<ul style="list-style-type: none"> <li>• Controleer dat de audio ingangskabel goed met de uitgangen FIXED OUTPUT (Muziekcentrum) verbonden is, dat de zwarte stekker goed in het contact SYSTEM CONTROL 1 (Muziekcentrum) zit, en dat de rechthoekige stekker goed in het contact AUDIO INPUT (Acoustimass Module) zit.</li> <li>• Schakel het Muziekcentrum 10 seconden uit en herstel dan de verbinding met de luidsprekers door inschakelen.</li> <li>• Kijk de verbindingen bij alle extra apparatuur na. Let erop de juiste geluidsbron te kiezen voor het gewensteingangssignaal.</li> <li>• Controleer de aansluitingen van de luidsprekers.</li> <li>• Overtuig u ervan dat de CD goed neergelegd is (label naar boven), en de CD-dekplaat goed in zijn sluiting geduwd is.</li> <li>• Verhoog het volume.</li> <li>• Kijk op het display of MUTE verlicht is. Zo ja, druk voor geluid dan MUTE (afstandsbediening) in.</li> <li>• Controleer dat er geen koptelefoon aangesloten is.</li> <li>• Sluit de FM- en de AM-antenne aan.</li> </ul>
Geen geluid uit de luidspreker midden vóór	<ul style="list-style-type: none"> <li>• Zorg ervoor dat de kabel van deze kubusluidspreker aan beide einden goed is aangesloten.</li> <li>• Kies STEREO+CENTER mode (3 luidsprekers) of SURROUND mode (5 luidsprekers).</li> </ul>
Teveel geluid uit de luidspreker midden vóór	<ul style="list-style-type: none"> <li>• Druk op SURROUND –, in de STEREO+CENTER mode, om het luidspreekervolume midden vóór te verlagen.</li> <li>• Kies STEREO+CENTER (3 luidsprekers) en houd de toets 10 seconden ingedrukt om het luidspreekervolume midden vóór terug te brengen op de oorspronkelijk ingestelde fabriekswaarde.</li> </ul>
Geen geluid uit de Surround luidsprekers	<ul style="list-style-type: none"> <li>• Kies SURROUND mode (5 luidsprekers).</li> <li>• Druk in SURROUND +.</li> <li>• Zorg ervoor dat de videogeluidsbron stereo en Surround codering heeft en de gebruikte TV, VCR of CD-i speler in stereo kan werken.</li> </ul>
De Surround luidsprekers zijn te luid	<ul style="list-style-type: none"> <li>• Druk op SURROUND –, in de SURROUND mode.</li> <li>• Zorg ervoor dat de linker- en rechterluidspreker vóór op de contacten voor de luidsprekers vóór en de Surround luidsprekers (achter, links en rechts) op de contacten voor de Surround luidsprekers zijn aangesloten.</li> <li>• Druk in SURROUND (5 luidsprekers) en houd de toets 10 seconden ingedrukt om het luidspreekervolume (Surround) terug te brengen op de oorspronkelijk ingestelde fabriekswaarde.</li> </ul>
De afstandsbediening werkt niet of onregelmatig	<ul style="list-style-type: none"> <li>• Kijk de batterijen en hun ligging (+ en –) na.</li> <li>• Gebruik de afstandsbediening dichterbij het Muziekcentrum.</li> <li>• Controleer dat de huiscodes van de afstandsbediening en het Muziekcentrum overeenstemmen. Mocht dat niet zo zijn, volg dan de punten 4–7 op blz. 24.</li> </ul>

<i>Probleem</i>	<i>Wat te doen</i>
Een systeemonderdeel werkt of stopt 'vanzelf' (onregelmatig)	<ul style="list-style-type: none"> <li>• Verander de huiscode om een signaalconflict met een ander, naburig Lifestyle® Systeem onmogelijk te maken (zie blz. 24, 'Veranderen van de huiscode').</li> </ul>
De CD-speler werkt niet	<ul style="list-style-type: none"> <li>• Controleer dat de CD-dekplaat goed in het slot zit.</li> <li>• Ga na of het afspeelsymbool ► op het display verlicht is.</li> <li>• Wacht na het indrukken van de toets CD een paar seconden, alvorens PLAY in te drukken.</li> <li>• Ga na of er een CD in de speler ligt, met het label naar boven.</li> <li>• De CD is mogelijk beschadigd. Probeer een andere CD.</li> <li>• De laser pick-up of de CD is misschien wat vuil of stoffig. Reinig de CD. Raak de laser pick-up niet aan.</li> <li>• Het Muziekcentrum kan geen DVD-schijf afspelen.</li> </ul>
De radio werkt niet	<ul style="list-style-type: none"> <li>• Controleer dat de antennes goed zijn aangesloten.</li> <li>• Stel de positie van de antennes bij om de ontvangst te verbeteren.</li> <li>• U zit mogelijk in een gebied met onvoldoende signaal.</li> </ul>
Het FM-geluid klinkt vervormd	<ul style="list-style-type: none"> <li>• Stel de positie van de antenne bij om storing te verminderen.</li> </ul>
Het geluid klinkt vervormd	<ul style="list-style-type: none"> <li>• Overtuig u ervan dat de luidsprekerkabels niet beschadigd zijn en dat de aansluitingen goed zijn.</li> <li>• Verminder het uitgangssignaal van alle extra apparaten aangesloten op het Muziekcentrum.</li> </ul>
Volumeregelaar is te gevoelig	<ul style="list-style-type: none"> <li>• Controleer dat de audio ingangskabel op de contacten FIXED OUTPUT van het Muziekcentrum is aangesloten en niet op de contacten SPEAKERS A of B.</li> </ul>
Geen geluid van tape, CD, VCR of TV	<ul style="list-style-type: none"> <li>• Ga de aansluitingen na.</li> <li>• Raadpleeg de handleiding van het betrokken apparaat.</li> </ul>

## Garantieperiode

Voor uw Bose® Lifestyle® 12 Systeem geldt een éénjarige, overdraagbare garantie. De verdere gegevens staan op de garantiekaart bij uw systeem. Gelieve het informatiedeel in te vullen en de kaart terug te zenden naar Bose.

## Klantendienst

Indien u verdere hulp nodig heeft voor het oplossen van problemen, neem dan contact op met de Bose klantendienst. Zie de binnenkant van het achteromslag voor de adressen en telefoonnummers van de klantendienst van Bose.

## Reinigen van uw Lifestyle® 12 Systeem

De enige verzorging die nodig is, bestaat uit het reinigen van het systeem en het zo nu en dan vervangen van de batterijen van de afstandsbediening.

Voor informatie over het vervangen van de batterijen, zie blz. 17, 'Batterijen installeren'.

### Muziekcentrum

Gebruik uitsluitend een zachte doek om de buitenkant van het Lifestyle® Muziekcentrum te reinigen.

Gebruik geen oplosmiddelen of chemicaliën, evenmin schoonmaakproducten met alcohol, ammoniak of schuurmiddelen. Mors geen vloeistof in de openingen. Gebruik geen spuitbussen vlakbij het systeem.

### Lens van CD-speler

Reinig de lens van de CD-speler heel voorzichtig en alleen indien nodig. Blaas dan het stof eraf met een koude-luchtblazer of gebruik een borsteltje voor een cameralens. Om vingerafdrukken op de lens te verwijderen, veegt u deze voorzichtig schoon met een doekje bevochtigd met schoonmaakmiddel voor lenzen. Zorg dat er geen schoonmaakmiddel in het systeem terecht komt: dit zou schade geven.

 *Opmerking: Oefen niet overdreven druk uit op de lens, om beschadiging te voorkomen.*

### Luidsprekers en Acoustimass® Module

Reinig het oppervlak van uw luidsprekers met een zachte, vochtige doek. Gebruik geen spuitbussen in de omgeving van het systeem. Gebruik geen oplosmiddelen, chemicaliën of schoonmaakproducten die alcohol, ammoniak of schuurmiddelen bevatten. Mors geen vloeistof in de openingen.

De roosterpanelen van de luidsprekers vragen geen bijzondere zorg, al kunt u ze, indien nodig, met een zacht borstelmondje stofzuigen.

 *LET OP! Als er vloeistof in het systeem terecht komt, schakel het systeem dan uit en laat het opdrogen. Zet het vervolgens weer aan. Als u problemen hebt met het functioneren van het systeem, zet het dan af en neem contact op met de klantendienst van Bose®.*

## Technische gegevens

### *Powered Acoustimass® 25 speaker system*

VA (frequentie)-waarden van het luidsprekersysteem

V.S./Canada: 120 V ~ (50/60 Hz), 350 W

Europa/Australië: 220–240 V ~ (50/60 Hz), 350 W

Dubbel voltage: 115/230 V ~ (50/60 Hz), 350 W

### *Model 5 music center*

VA (frequentie)-waarden van de trafo voor het Muziekcentrum

V.S./Canada: 120 V ~ (60 Hz), 25 VA

Europa: 230 V ~ (50 Hz), 25 VA

Australië: 240 V ~ (50 Hz), 25 VA

Dubbel voltage: 120 V ~ (60 Hz), 25 VA en  
230 V ~ (50 Hz), 25 VA

### *Ingangen van het Muziekcentrum*

TAPE: 3 V, maximum

AUX, VIDEO SOUND: 4 V, maximum

FM-antenne: 75 Ω

AM-antenne: 12 μH

POWER: 12 V ~, 1,0 A

### *Uitgangen van het Muziekcentrum*

Audio variabel: SPEAKERS A en B

Audio constant: FIXED, TAPE

Koptelefoon: 32 Ω, minimale impedantie

SYSTEM CONTROL: voor gebruik met Bose® luidsprekers (met versterker) en accessoires

### *RC-9 remote control*

Actieradius afstandsbediening: 20 m

### *Afmetingen*

Muziekcentrum

38,1 x 19,8 x 6,4 cm (b x d x h)

Kubusluidsprekers

7,6 x 12,2 x 15,2 cm (b x d x h)

Acoustimass® Module

59 x 19 x 35,5 cm (b x d x h)

### *Gewicht*

Muziekcentrum

1,7 kg

Kubusluidsprekers

1 kg

Acoustimass Module

15 kg

Gewicht bij verzending

27,7 kg

### *Afwerking*

Muziekcentrum

Polymeer in aluminiumkleur

Kubusluidsprekers

Polymeer, geschilderd

Acoustimass Module

Polymeer met vinylfineer

## Accessoires

Voor informatie over montagebeugels, statieven en extra afstandsbedieningen gelieve u contact op te nemen met uw Bose dealer. Of bel Bose rechtstreeks (zie binnenkant van achteromslag voor de telefoonnummers).

- A**  
aansluitingen 9-11, 14-16, 25-27  
aansluitpunten 9, 12, 16  
Acoustimass® Module 2-11, 17, 23, 28, 29  
afdekplaatje 5, 16  
afstandsbediening 3-5, 14, 17, 19, 22, 24-29  
afstemintervallen 17  
afstemmen 6, 21, 23  
akoestiek (compenseren voor) 23  
AM-lusantenne 5, 16, 26, 29  
AM/FM 4, 18-22, 26  
ANTENNA (contacten) 16  
antenne 5, 13, 16, 26, 27, 29  
audio ingangskabel 5, 8, 10, 26  
AUTO OFF 18, 20  
AUX (contacten) 14, 18, 19, 22, 29
- B**  
BASS regelknop 23  
batterijen 5, 17, 26, 28  
bedieningstoetsen 2, 8, 13, 18, 19, 23, 24, 29
- C**  
cassettedeck 4, 15, 18, 22  
CD 4, 8, 12, 18, 19, 21, 22, 24, 26-28  
CD-dekplaat 8  
CD-wisselaar 15  
CD-i speler 12, 20
- D**  
display 12, 14, 18, 20-22, 24, 27  
draaitafel 15  
DVD 12, 15, 20, 22, 27
- E**  
enhanced bass 20, 23  
externe antenne 16
- F**  
FM ANTENNA (contact) 16  
FM-antenne 5, 16, 29
- G**  
garantie 27  
geluidssporen (film) 20, 23
- K**  
kabel 5-13, 26, 27  
kabelradiosignaal 16  
kabeltelevisie 12  
klantendienst 6, 9, 27  
koptelefoon 22, 26  
kubusluidsprekers 6, 29
- L**  
laserdisc 12-14, 26  
luidspreker midden vóór 7, 26  
luidsprekerkabel 5-9, 27  
luidsprekers vóór 4, 6, 8, 26
- M**  
Muziekcentrum 2-5, 8-19, 21, 22, 24-29  
MUTE 17
- N**  
netsnoer 5, 11, 17, 26
- O**  
oplossen van problemen 26
- P**  
plaatsing 6, 7, 16, 23  
PLAY 17  
poort 8  
PRESET 19
- R**  
radio 4, 18, 19, 21, 27  
RCA standaardkabel 9  
reinigen 28  
rode band 9
- S**  
schakelaars 17, 18, 21, 24, 25  
serienummer 5  
SURROUND 4, 14, 19, 20, 26  
Surround 4-7, 9, 10, 12, 19, 20, 26  
Surround kabels 9  
Surround luidsprekers (achter) 4, 7, 9, 20, 26
- T**  
TAPE (contact) 14, 15, 18, 19, 22, 29  
trafo 5, 11, 17, 26, 29  
TREBLE regelknop 23  
TV 4, 6-8, 12-14, 16, 26, 27
- U**  
uitpakken 3, 5
- V**  
VCR 8, 12-14, 26, 27  
veiligheidsgegevens 2  
ventilatie 8  
VIDEO SOUND (contacten) 13, 14, 17-19, 22, 29  
Videostage® decodeertechniek 4, 20  
vocht 2  
voltage 2, 5, 11, 29  
volume 13, 18, 19, 20, 22, 23, 25, 26  
voorkeuzezender 18, 19, 21

## *USA*

Bose Corporation, The Mountain  
Framingham, MA 01701-9168  
1-800-288-BOSE (1-800-288-2673)  
Weekdays 9 a.m. to 8 p.m.  
Saturdays 9 a.m. to 3 p.m.  
ET (eastern time)

## *Canada*

Bose Ltd., 8-35 East Beaver Creek Road  
Richmond Hill, Ontario L4B 1B3  
1-800-444-BOSE (1-800-444-2673)  
9 a.m. to 5 p.m. ET (eastern time)

## *European Office*

Bose B.V., Nijverheidstraat 8  
1135 GE Edam, Nederland  
TEL 0299-371055 FAX 0299-368163

## *Australia*

Bose Australia, Inc., 1 Sorrell Street  
Parramatta, N.S.W. 2150  
TEL 02 204-6111 FAX 02 204-6122

## *Belgique/België*

Bose N.V., Limesweg 2, B-3700 Tongeren  
TEL 012-390800 FAX 012-390840

## *Danmark*

Bose A/S, Industrivej 7, 2605 Brøndby  
TEL 43437777 FAX 43437818

## *Deutschland*

Bose GmbH, Max-Planck-Straße 36d  
D-61381 Friedrichsdorf  
TEL 06172-71040 FAX 06172-710419

## *France*

Bose S.A., 6, rue Saint Vincent  
78100 Saint Germain en Laye  
TEL 01-30616363 FAX 01-30614105

## *India*

Bose Corporation India Private Limited  
W-16, Greater Kailash-11  
New Delhi 110 048  
TEL (011) 648 4462 FAX (011) 648 4463

## *Ireland*

Bose Corporation  
Carrickmacross, Co Monaghan  
TEL 042-61988 FAX 042-61998

## *Italia*

Bose S.p.A., Via Luigi Capucci, 12  
00147 Roma  
TEL 06-5127641 FAX 06-5115438

## *Japan*

Bose K.K., Shibuya YT Building  
28-3 Maruyama-cho  
Shibuya-ku, Tokyo 150  
TEL 3-5489-1052 FAX 3-5489-0591

## *Nederland*

Bose B.V., Nijverheidstraat 8  
1135 GE Edam  
TEL 0299-366661 FAX 0299-368166

## *Norge*

Bose A/S, Solheimsgate 11  
N-2001, Lillestrøm  
TEL 63-817380 FAX 63-810819

## *Österreich*

Bose Ges.m.b.H., Vienna Business Park  
Wienerbergstrasse 7 (10.OG)  
A-1100 Vienna  
TEL 01-60404340 FAX 01-604043423

## *Schweiz*

Bose AG, Rünenbergerstrasse 13  
4460-Gelterkinden  
TEL 061-9815544 FAX 061-9815502

## *Sverige*

Bose A/S, Blandsädsgratan 2D  
S-43146 Mölndal  
TEL 031-878850 FAX 031-274891

## *United Kingdom*

Bose Limited, Unit G2  
Trinity Trading Estate  
Sittingbourne, Kent ME10 2PD  
TEL 01795-475341 FAX 01795-427227

## *Other Locations*

Bose Service, 1 New York Avenue  
Framingham, MA 01701-9168 USA  
TEL (508) 229-8484 FAX (508) 229-3891



***BOSE***<sup>®</sup>  
***Better sound through research***<sup>®</sup>

©2004 Bose Corporation  
The Mountain, Framingham, MA 01701-9168 USA  
191409-NEDvo AM Rev.01