

Gebruiksaanwijzing

-  **WAARSCHUWING** Stel deze apparatuur nooit bloot aan regen of vocht, om het gevaar van elektrische schokken of brand te beperken.



Deze LET OP!-aanduidingen bevinden zich op het achter- en onderpaneel van uw Lifestyle® Muziekcentrum alsmede op het onderpaneel van uw Acoustimass® Module:



Het bliksemsymbool in een driehoekje waarschuwt de gebruiker voor gevaarlijke, niet-geïsoleerde spanningen, binnenin de apparatuur (elektrische schokken).



Het uitroepteken in een driehoekje wijst de gebruiker op belangrijke bedienings- en onderhoudsinstructies in deze gebruiksaanwijzing.

-  **LET OP!** Indien van toepassing dient u, om een elektrische schok te vermijden, het brede gedeelte van de stekker in de brede gleuf van het stopcontact te steken en de stekker er volledig in te steken.

Laserproduct van Klasse 1

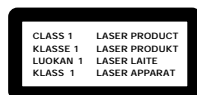

Deze CD-speler is een KLASSE 1 LASERproduct. Het etiket bevindt zich op de onderkant van het apparaat.

-  **LET OP!** Gebruik van bedieningsknoppen, bijstellingen of uitvoering van de vastgelegde procedures anders dan hier omschreven kan leiden tot blootstelling aan gevaarlijke straling. De CD-speler mag alleen door officieel bevoegde technici worden gerepareerd of bijgesteld.

Klasse B stralingsbeperkingen

Dit digitale apparaat van de klasse B voldoet aan alle vereisten van de Canadese regulaties m.b.t. storingveroorzakende apparatuur.

Batterijen

Gelieve lege batterijen weg te gooien zoals plaatselijk voorgeschreven. Niet verbranden.

Verdere veiligheidsinformatie

Zie voor verdere instructies de pagina *Belangrijke veiligheidsinformatie* die bij deze gebruiksaanwijzing is ingesloten.

Gelieve deze gebruiksaanwijzing te lezen

Neem s.v.p. de nodige tijd deze gebruiksaanwijzing zorgvuldig te volgen. Het zal u helpen bij de opstelling en het gebruik van uw systeem en u meer doen genieten van al zijn moderne technische snufjes. Bewaar uw gebruiksaanwijzing voor toekomstige raadpleging.

Gefabriceerd onder licentie van Dolby Laboratories.

"Dolby" en het symbool met de dubbele D zijn handelsmerken van Dolby Laboratories.

Vertrouwelijke niet-gepubliceerde werken. ©1992-1997 Dolby Laboratories, Inc. Alle rechten voorbehouden.

Waar vindt u...

Installatie	
Alvorens te beginnen	4
De doos uitpakken	5
Plaatsen van uw Lifestyle® 12 Systeem	6
Aansluiten van de luidsprekers en het Lifestyle® Muziekcentrum	9
Aansluiten van uw Home Cinema apparatuur op het Lifestyle® 12 Systeem	12
Aansluiten van de antennes	16
Aansluiten van het afdekplaatje	16
Plaatsen van de batterijen in de afstandsbediening	17
Instellen van het afsteminterval voor systemen met dubbel voltage en systemen van 120V	17
Bediening van uw Lifestyle® 12 Systeem	
Aanzetten van het Muziekcentrum	18
Display van het Muziekcentrum	18
Bedieningstoetsen van het Muziekcentrum	19
De Lifestyle® afstandsbediening	19
Bedieningstoetsen van het systeem	20
Verdere bedieningstoetsen	21
Luisteren naar uw Lifestyle® 12 Systeem	22
Bedienen van de speciale functies	23
Klokslagen	23
Luisteren naar digitaal geluid	24
Luisteren naar CD's	24
Luisteren naar de radio	25
Gebruik van het systeem met externe apparaten.	26
Onderhoud van uw Lifestyle® 12 Systeem	
Fijnregeling van uw systeem	27
Veranderen van de huiscode	28
Toevoegen van luidsprekers	29
Oplossen van problemen	30
Garantieperiode	31
Consumentenservice	31
Verzorgen van uw Lifestyle® 12 Systeem	32
Productinformatie	
Technische gegevens	33
Accessoires	33
Index	34
Bose® Corporation	binnenkant achteromslag

Ter notering

De serienummers staan op de onderzijde van het Muziekcentrum en van de Acoustimass® Module.

Serienummer Muziekcentrum: _____

Serienummer Acoustimass Module: _____

Dealer: _____

Telefoonnummer: _____ Aankoopdatum: _____

Wij raden u aan uw bewijs van aankoop en de garantiekaart bij deze gebruiksaanwijzing te bewaren.

Alvorens te beginnen

Dank u voor uw aankoop van het Bose® Lifestyle® 12 Serie II Systeem. Dit systeem biedt u zijn buitengewone klank, elegantie, technologie en bedieningsgemak voor een compleet scala van muzikaal amusement en Home Cinema. Uw systeem is volledig uitwisselbaar met *digitaal* programmamateriaal en omvat:



- Een Lifestyle® Muziekcentrum met ingebouwde AM/FM-radio en CD-speler
- Ingangen voor een videogeluidsbron, een digitale geluidsbron en een tapedeck (of andere aanvullende bron)
- Acoustimass® luidsprekers met ingebouwde versterker met een 'wegstop' Acoustimass Module en vijf kubusluidsprekers
- Een gemakkelijk te gebruiken afstandsbediening

Realisme en impact

Uw Lifestyle® 12 Serie II Home Cinema systeem is voorzien van een gloednieuwe Videostage® decoder die digitale signaalverwerking gebruikt. Het resultaat is een realistischer 'surround sound' en impact voor zowel soundtrack van films als muziekopnames. Ingebouwde Dolby Digital decoding van ingangen vanuit DVD, digitale TV, volgende generatie kabel-TV en satellietontvangers verschaft "5.1" capaciteit – met maximaal vijf discrete audiokanalen gericht op vijf onafhankelijke kubusluidsprekers alsmede een vol basgeluid vanuit de Acoustimass Module. De Videostage-decoder verwerkt zowel analoge formaten als twee- of zelfs eenkanaals PCM en Dolby Digital bitstromen en draagt bij tot een akoestische ervaring alsof u thuis in de bioscoop zit.

Compatibiliteit

Uw systeem is volledig uitwisselbaar met:

- **Digitale audiobitstromen.** Let op het symbool  of de termen Dolby Digital of PCM op DVD-videodiscs. Uw Lifestyle® 12 Serie II Systeem kan geen MPEG-2 of DTS digitale bitstromen verwerken.
- **Surround-sound bronnen** zoals VCR's, stereo-TV's, kabel-TV en satellietontvangers. Videostage decoding leidt *stereo*-informatie naar de surroundkanalen zodat het geluid van stereo-uitzendingen en gehuurde of opgenomen banden dat van uw DVD-discs kan benaderen.
- **Surround-gecodeerde analoge of digitale audiosignalen.** Let op de termen Surround of Dolby Surround of het  symbool op banden en schijfjes of het woord "surround" voorafgaande aan een TV-uitzending.
- **Stereo-programmamateriaal** van TV, FM, CD en cassette. Videostage decoding levert vijf kanalen, zelfs als de oorspronkelijke bron slechts een of twee kanalen bevat.
- **Mono programmamateriaal.** Videostage decoding kan een eenkanaals programma verwerken tot een vijfkanalaars geluid en het resultaat naar vijf onafhankelijke luidsprekers sturen. Dialoog blijft vergrendeld op het scherm terwijl de kamer gevuld wordt met muziek en omgevende effecten.

Automatische controle en bediening van het geluidsniveau

Thuis van films genieten wordt nog plezieriger door compressie van het dynamisch bereik (Digital Dynamic Range®). Deze technologie controleert en stelt het volume automatisch bij zodat u zachte geluiden zoals dialogen goed kunt horen en niet overweldigd wordt door luide speciale effecten (zoals b.v. een botsing of explosie). Deze functie is vooral handig wanneer u 's avonds laat films kijkt. U hoeft dan niet constant het volume bij te stellen. (Zie pagina's 22-23.)

De doos uitpakken

Pak uw nieuwe apparatuur voorzichtig uit. Bewaar alle verpakking voor eventueel later gebruik. Met het oorspronkelijke verpakkingsmateriaal kunt u uw Lifestyle® 12 Systeem het veiligst transporteren. Indien een deel van het product beschadigd blijkt te zijn, gebruik het systeem dan niet. Neem onmiddellijk contact op met Bose® of uw Bose dealer.

Ga na of uw Lifestyle® 12 Systeem alle onderdelen omvat die aangeduid zijn in Figuur 1.

- ♪ **Opmerking:** Zoek de serienummers op het onderpaneel van de Acoustimass® Module en op de onderkant van het Muziekcentrum. Noteer deze nummers vervolgens op uw garantiekaart en op de daarvoor bestemde plaatsen op pagina 3.
- ▲ **WAARSCHUWING** De Acoustimass Module weegt 15 kg. Til de module op de juiste manier op om letsel te voorkomen.
- ▲ **WAARSCHUWING** Houd plastic zakken buiten het bereik van kinderen om verstikkingsgevaar te vermijden.

Figuur 1

Uw Lifestyle® 12 Serie II Systeem omvat:

- Lifestyle® Muziekcentrum
- Trafo*
- Afdekplaatje
- FM-antenne
- AM-lusantenne
- Antenneklem
- Afstandsbediening
- 3 AA-batterijen
- Acoustimass Module
- 5 kubusluidsprekers
- Netsnoer*
- Audio ingangskabel
- 5 luidsprekerkabels (3 vóór en 2 surround)
- 8 zelfhechtende rubbervoetjes
- Stereokabel
- Lifestyle® systeem CD
- Test-CD

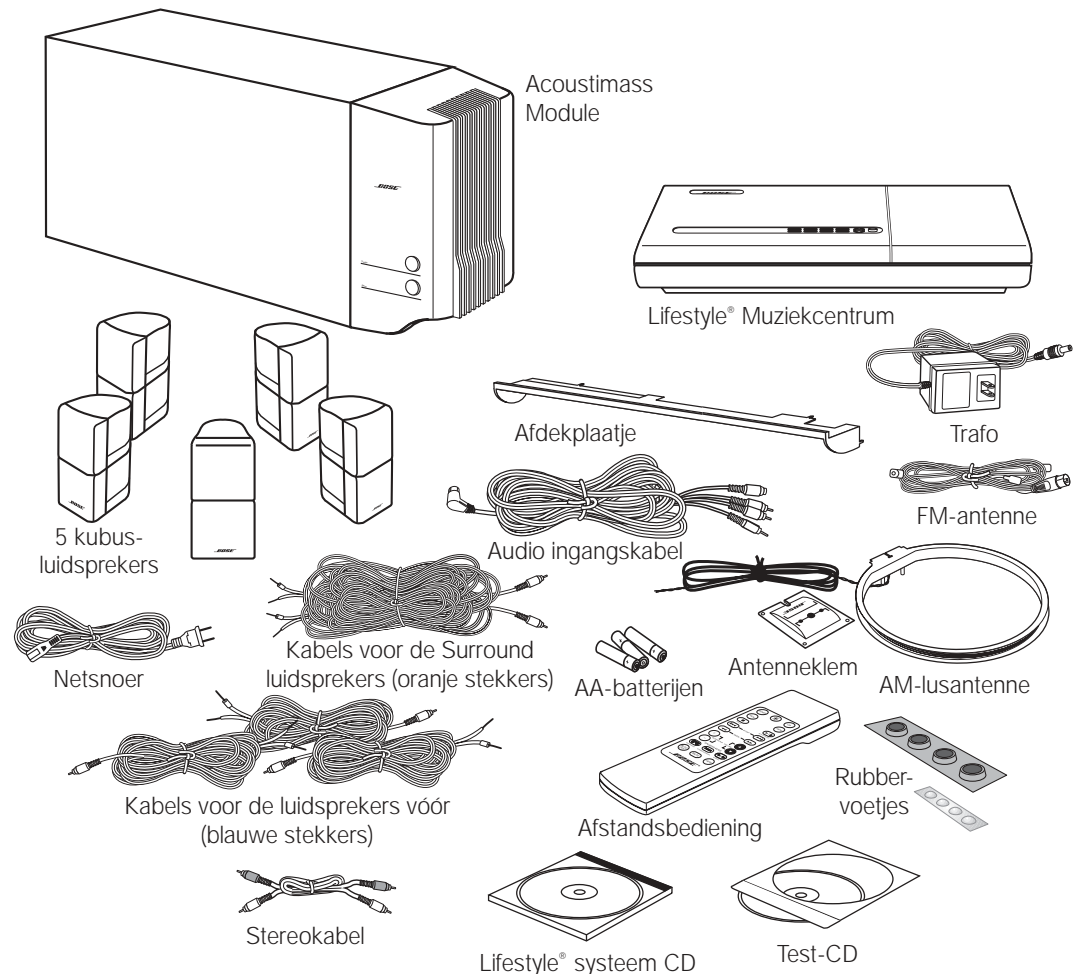

* Het netsnoer en de trafo die hierboven zijn afgebeeld, zijn versies voor gebruik in de Verenigde Staten/Canada. Systemen met dubbel voltage bevatten 1 netsnoer, 1 aanpassingsstekker en 2 trafo's. De netsnoeren en de trafo's voor Europa, het Verenigd Koninkrijk/Singapore en Australië zijn hieronder afgebeeld.

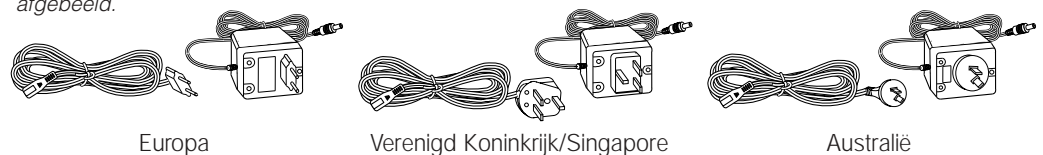

Plaatsen van uw Lifestyle® 12 Systeem

Wanneer u de luidsprekers plaatst volgens de richtlijnen hieronder, biedt een combinatie van direct en gereflecteerd geluid een klankbeleving alsof u in de bioscoop zit. U kunt experimenteren met de plaats en richting van de kubussen om het geluid te krijgen dat u het mooist vindt. Voor meer informatie over de plaatsing van de luidsprekers en de akoestiek van de luisterruimte, zie “Fijnregeling van uw systeem” op pagina 27.

Plaatsing van de luidsprekers

Volg onderstaande richtlijnen om het maximale ‘Home Cinema’ effect uit uw Lifestyle® 12 Systeem te kunnen halen (Figuren 2 en 3).



LET OP! Kies een stevig en horizontaal oppervlak voor uw luidsprekers. Vooral op gladde oppervlakken zoals marmer, glas of glanzend gepolijst hout kunnen trillingen maken dat de luidsprekers verschuiven. Als u de middelste luidspreker boven op de televisie plaatst, gebruik dan de kleinere van de twee sets met vier rubbervoetjes. U kunt gratis meer rubbervoetjes krijgen (onderdeelnr. 178321) door contact op te nemen met de consumentenservice van Bose® (zie de lijst met adressen aan de binnenkant van de achteromslag).

De luidsprekers links en rechts vóór

Het moet erop lijken dat het geluid uit de linker- en rechterluidspreker vóór uit de rand van het videobeeld (TV) komt, waardoor het akoestische en het visuele beeld qua grootte goed bij elkaar passen (Figuur 2).

1. Plaats de kubusluidsprekers zodanig dat ze op een lijn staan met het midden van uw televisiescherm.
2. Plaats ze op maximaal 1 m van de rand van het scherm.
Wij raden dit aan omdat bij een grotere afstand geluid en beeld te veel gescheiden raken. U mag die afstand wel wat veranderen als bepaalde eigenschappen van uw luisterruimte of persoonlijke voorkeur daartoe aanleiding geven. Met de voorste kabels kunt u de kubusluidsprekers maximaal 6 m van de Acoustimass® Module plaatsen.
3. Richt een luidspreker van elk stel kubusluidsprekers recht vooruit. Richt de andere luidspreker op een muur of in een andere richting, waardoor een gereflecteerd geluid ontstaat. (Zie Figuur 3 waarin het verloop van de gereflecteerde geluidsbundels geïllustreerd is.)



Opmerking: De kubusluidsprekers zijn magnetisch afgeschermd, zodat u ze dicht bij de TV kunt plaatsen zonder dat het beeld verslechtert.

De luidspreker midden vóór

Het moet erop lijken dat het geluid van de luidspreker midden vóór uit het midden van het beeld komt (Figuur 2). Met de middelste luidsprekerkabel kan de luidspreker maximaal 6 m van de Acoustimass Module vandaan worden geplaatst.

1. Plaats de middelste luidspreker direct boven of onder het midden van uw televisiescherm of daar zo dicht mogelijk in de buurt.
2. Zet de luidspreker op één lijn met de voorkant van het televisiescherm (niet achter de TV).
3. Richt de beide kubussen enigszins weg van het middenvlak, zodat er aan weerszijden bij de luisterplek een bredere zone met direct geluid is (Figuur 3).



Opmerking: Als de luidsprekers in een boekenkast staan, dient u ervoor te zorgen dat zij vooraan op de planken staan. Als luidsprekers in een (deels) omsloten ruimte staan, benadeelt dit de klank. Het effect zal zo minimaal mogelijk zijn wanneer boeken de ruimte op de plank goed vullen.

Figuur 2

De luidsprekers vóór, met hun aanbevolen plaatsen

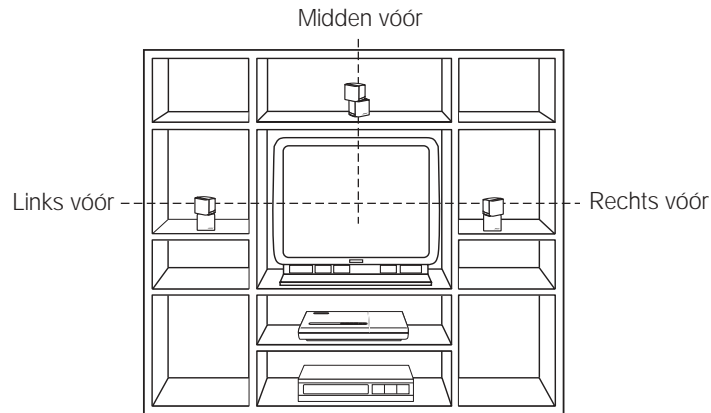

De Surround luidsprekers

De Surround luidsprekers (links en rechts achter) zorgen voor geluid rondom de luisteraar. Plaats ze achter in uw kamer. Richt de kubusluidsprekers zodanig dat u de exacte locatie van de geluidsbron niet vast kunt stellen (Figuur 3). De surroundkabels zijn zo lang dat u de luidsprekers op maximaal 15 m afstand van de Acoustimass® Module kunt plaatsen.

Figuur 3

Plaatsing van de luidsprekers

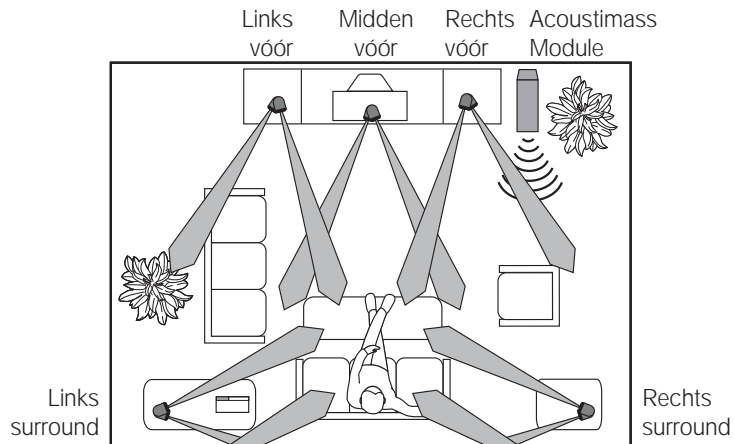

1. Plaats de luidsprekers op oorhoogte of hoger (indien mogelijk).
2. Stel de achterste surroundluidsprekers af zodat het geluid voor en achter de luisteraar vandaan komt.

Acoustimass® Module

Volg bij de plaatskeuze voor de Acoustimass Module onderstaande regels.

- ♪ *Opmerking: Om storingen in het TV-beeld te voorkomen, dient u de module op ten minste 45 cm van de TV te plaatsen.*
1. Plaats de Acoustimass Module tegen dezelfde muur als de TV of aan dezelfde kant van de kamer als de luidsprekers vóór (b.v. langs de voorwand, zie Figuur 3).
 2. Kies een plek onder een tafel of achter een sofa. Zorg ervoor dat meubilair of gordijnen de koelgaten niet blokkeren.
 3. Plaats de Acoustimass Module zodanig dat de audio ingangskabel en de luidsprekerkabels niet te kort zijn, en dat ook een stopcontact bereikbaar is.
 4. Kies een plaats voor de Acoustimass Module (Figuur 4). Plaats hem vanwege de ventilatie op zijn lange zijde, met de aansluitcontacten in de richting van de vloer. Of leg hem neer op zijn brede lange kant, met de regelknoppen voor de lage en hoge tonen naar boven. De module mag niet rechtop staan (Figuur 4).

Figuur 4

Goede en verkeerde posities voor de Acoustimass Module

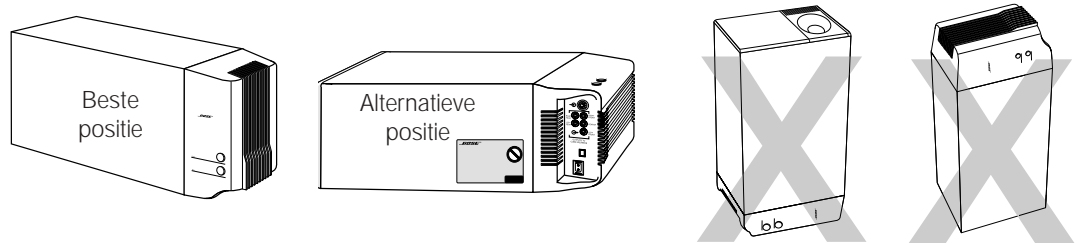

5. Zodra u voor de module een positie hebt gekozen, drukt u de vier rubbervoetjes in de buurt van de hoeken op de onderkant. Dit vergroot de stabiliteit en biedt bescherming tegen krassen.
6. Om de poort (de ronde opening) niet te blokkeren en te veel lage tonen te vermijden, dient u deze zo te richten dat het geluid langs de wand of de kamer in kan stralen.
7. U krijgt de mooiste weergave van de lage tonen wanneer de poort niet op gelijke afstand van twee kamerwanden (of van kamerwand en plafond) is geplaatst.

- ⚠ *LET OP! Houd de koelgaten van de Acoustimass Module vrij. De gleuven aan het uiteinde verschaffen ventilatie voor de ingebouwde elektronica en mogen niet geblokkeerd worden.*
- ⚠ *LET OP! Het magnetische veld van de Acoustimass Module vormt geen onmiddellijk risico voor uw video-, audiobanden en andere magnetische apparaten. Bewaar uw banden echter niet boven op of vlakbij de Acoustimass Module.*

Het Muziekcentrum

Kies als volgt een plaats voor het Muziekcentrum:

1. Laat voldoende ruimte voor het openen van het kantelklepje van de CD-speler.
2. Plaats het Muziekcentrum dicht genoeg bij de geluidsbronnen (TV, VCR, DVD-speler, enz.) zodat de kabels lang genoeg zijn. Indien u extra audio- en/of videokabels nodig heeft om al uw apparaten aan te sluiten, kunt u contact opnemen met uw dealer of Bose® bellen.
3. Plaats het Muziekcentrum op minder dan 9 m van de Acoustimass Module (lengte audio ingangskabel).

Aansluiten van de luidsprekers en het Lifestyle® Muziekcentrum

- !** Zodra u de locatie van uw systeem hebt vastgelegd, kunt u de luidsprekers aansluiten.
LET OP! Zorg ervoor dat bij alle apparaten de netstekker uit het stopcontact getrokken wordt voordat u begint met het aansluiten van het systeem.

Aansluiten van de kubusluidsprekers op de Acoustimass® Module

Elke luidsprekerkabel bevat twee draden. De met een rode band gemarkeerde draad is positief (+) en de ongemarkeerde negatief (-). Deze draden corresponderen met de positieve (rode) en de negatieve (zwarte) aansluitpunten op de achterkant van de luidsprekers. Mocht u langere kabels nodig hebben, gebruik dan dubbel tulp snoer (RCA-standaardkabel) of splits zelf extra kabel met een dikte van 0,75 mm² of meer (verbind + met + en - met -). Voor de aankoop van kabels dient u uw dealer of een elektronicaleverancier te benaderen of de consumentenservice van Bose® te bellen.

- ♪** *Opmerking: De Surround kabels zijn samengevoegd tot één kabel wat van pas komt bij het aansluiten van de Surround luidsprekers. U kunt dan zelf deze kabel die van de Acoustimass Module komt opsplitsen indien gewenst.*

1. Let erop dat de goede kabel op de goede luidspreker wordt aangesloten.
 - De kabels van de luidsprekers vóór hebben een blauwe stekker met een letter erop aan het ene uiteinde [L (links), R (rechts) of C (midden)]. De rode banden op de + draad hebben een label met LEFT (links), RIGHT (rechts) en CENTER (midden).
 - De kabels van de Surround luidsprekers hebben een oranje stekker aan het ene uiteinde met de letter L (links) of R (rechts) op de stekker. De rode banden op het + draad hebben een label met LEFT (links) en RIGHT (rechts).
2. Sluit het draaduiteinde van één luidsprekerkabel aan op de aansluitpunten op de achterkant van de bijbehorende kubusluidspreker.
 - a. Druk het contactknopje achter op de kubusluidspreker in om de gemarkeerde draad in het rode aansluitpunt te steken en het ongemarkeerde draad in het zwarte aansluitpunt. Laat het knopje weer los om de draad vast te zetten.
 - b. Herhaal deze procedure voor elk van de vijf kubusluidsprekers. (Zie Figuur 5.)

Figuur 5

Aansluiting van de luidsprekerkabel op de kubusluidsprekers

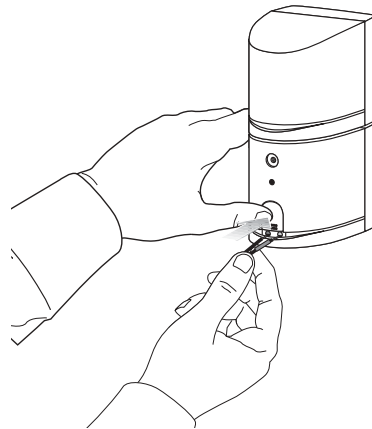

- !** **LET OP!** Zorg ervoor dat de draadstrengen van het ene aansluitpunt niet in contact komen met een ander aansluitpunt. Zo'n overbrugging veroorzaakt kortsluiting waardoor uw systeem niet juist zal functioneren.

3. Verbind alle kabels met hun corresponderende aansluitcontact op de Acoustimass Module.
 - a. Let daarbij op dat de blauwe stekkers elk in de juiste aansluitcontacten, resp. voor 'links vóór', 'rechts vóór' en 'midden vóór', worden gestoken.
 - b. Zorg ervoor dat ook de oranje stekkers elk in de juiste aansluitcontacten, voor 'Surround links' en 'Surround rechts', worden gestoken.

Aansluiten van de Acoustimass® Module op het Lifestyle® Muziekcentrum

Sluit de Acoustimass Module op het Muziekcentrum aan met behulp van de audio ingangskabel (Figuur 6).

1. Steek de drie stekkers aan het ene uiteinde van de audio ingangskabel in de corresponderende contacten op het achterpaneel van het Muziekcentrum:
 - De zwarte stekker gaat in het contact SYSTEM CONTROL 1
 - De rode stekker gaat in het contact R (rechts) FIXED OUTPUT
 - De witte stekker gaat in het contact L (links) FIXED OUTPUT

🎵 *Opmerking: Sluit uw digitale signaalbron aan op de RCA-ingang. Zie "Aansluiten van uw Home Cinema apparatuur..." op pagina 12.*

🎵 *Opmerking: Zorg ervoor dat de stekkers goed in de contacten worden gestoken. Als de zwarte stekker niet helemaal in het contact SYSTEM CONTROL wordt gestoken, zult u geen geluid horen.*

🎵 *Opmerking: Sluit de audio ingangskabel niet aan op de uitgangen SPEAKERS A of SPEAKERS B (Figuur 6). Het ontwerp van de luidsprekers in uw Lifestyle® 12 Systeem is uitsluitend bedoeld voor werking op een vast signaalniveau, het audiosignaal dat beschikbaar is op de contacten FIXED OUTPUT.*

2. Steek de enkele rechthoekige meerpensstekker aan het andere uiteinde van de audio ingangskabel in het contact AUDIO INPUT op de Acoustimass module. Leg de stekker uit in een hoek zoals getoond in Figuur 6.

3. Gebruik de audio ingangskabel zo ruim mogelijk uitgelegd, omdat hij een antenne bevat voor de afstandsbediening.

Figuur 6

Aansluiting van de luidsprekers op het Muziekcentrum

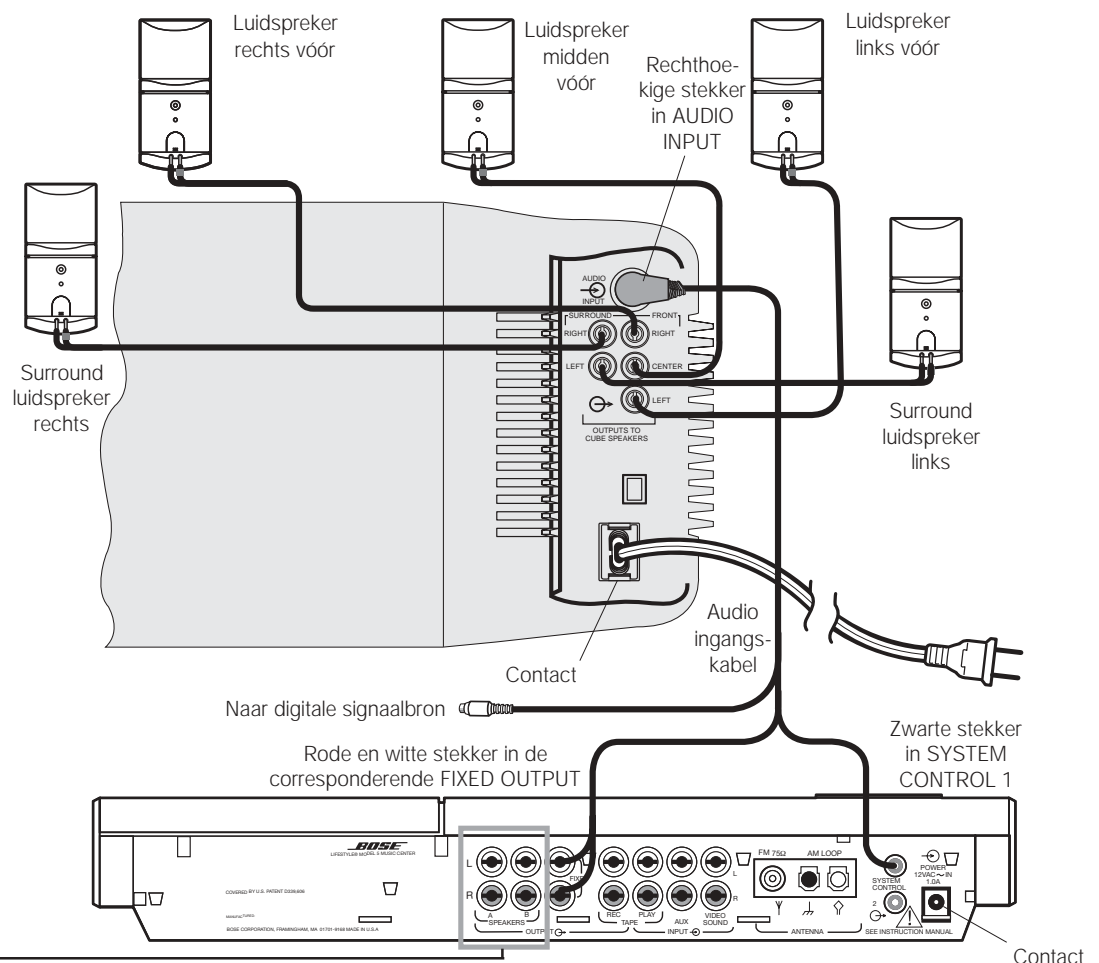

Aansluiten van het netsnoer van de Acoustimass® Module

1. Bij een systeem met dubbel voltage wordt de spanningskeuzeschakelaar in de fabriek voor uw regio ingesteld. Ga na of de instelling overeenstemt met de plaatselijke netspanning (Figuur 7). Gebruik 115V voor Noord-Amerika; 230V voor Europa en Australië. In Europa is de meegeleverde aanpassingsstekker nodig. Vraag eventueel bij uw plaatselijke elektriciteitsmaatschappij wat het voltage moet zijn.

Figuur 7

Acoustimass Module met dubbel voltage: instellingen van de spanningskeuzeschakelaar

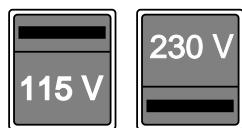

LET OP! Controleer of de spanningskeuzeschakelaar juist is ingesteld.

2. Steek het kleine uiteinde van het netsnoer in het contact op de Acoustimass Module.



Opmerking: Steek de netstekker niet in het stopcontact voordat alle verbindingen klaar zijn.

Aansluiten van de trafo voor het Muziekcentrum

Het Lifestyle® Muziekcentrum wordt geleverd met een trafo voor 120V (VS en Canada) of voor 230V of 240V (internationaal gebruik). (Zie Figuren 1 en 8.) Systemen met dubbel voltage omvatten trafo's zowel voor 120 V als voor 230 V.



LET OP! Controleer of u de voor uw regio voorgeschreven model trafo aangesloten hebt. Gebruik van een verkeerd model kan uw trafo of uw Muziekcentrum beschadigen.

- model PS71, 120 V in Noord-Amerika
- model PS72, 230 V in Europa
- model PS74, 230 V in het Verenigd Koninkrijk
- model PS77, 240 V in Australië
- of Singapore

Figuur 8

Trafo model PS71

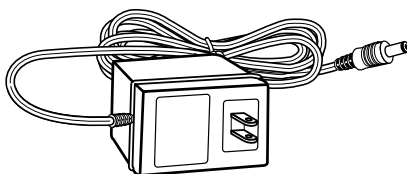

1. Steek de kleine stekker van de kabel van de trafo stevig in het contact AC POWER op de achterkant van het Lifestyle® Muziekcentrum.

2. Zorg ervoor dat de trafo in een stopcontact kan worden gestoken.



Opmerking: Steek de trafo niet in een stopcontact voordat alle verbindingen klaar zijn.

Aansluiten van uw Home Cinema apparatuur op het Lifestyle® 12 Systeem

Er zijn vele variaties in apparatuur mogelijk voor een bioscoop thuis. Naast uw Lifestyle® 12 Systeem bevat een basissysteem voor zo'n Home Cinema b.v. een stereo- of mono-TV en een stereo-VCR. Op een digitaal Home Cinema systeem kan de primaire bron b.v. een DVD-speler zijn. Uw Home Cinema systeem kan met menige andere combinatie worden uitgebreid waaronder kabeltelevisie, laserdiscspelers, extra VCR's en een satellietdecoder.

♪ *Opmerking: Een mono-TV wordt gebruikt als display voor de video, niet als geluidsbron.*

Het Lifestyle® 12 Systeem levert alleen het sfeereffect van Home Cinema wanneer het materiaal in stereo is opgenomen of Surround codering heeft en het afspeelapparaat in stereo werkt. Kijk of 'Surround' op de tape of CD voorkomt, of (bij een TV-uitzending) vooraf vermeld is. U moet natuurlijk een stereo (HiFi) VCR hebben om videobanden met 'Surround' codering inderdaad in stereo of als Surround geluid te kunnen beluisteren. Niet alle VCR's kunnen stereogeluid produceren; alle CD- en DVD-spelers, alsmede bijna alle laserdiscspelers echter wel.

♪ *Opmerking: Bij de meeste VCR's of laserdiscspelers is het signaalniveau van de lijnuitgang constant. Als uw VCR, laserdiscspeler of andere video-geluidsbron constante en variabele uitgangen heeft, dient u de constante uitgangen te gebruiken.*

Installeren van een digitale geluidsbron

Sluit het digitale signaal van een DTV- of DVD-speler direct aan op de RCA-ingang op de audio ingangskabel naar de module. Sluit de analoge signaaluitgang van de DVD-speler aan op de ingangen AUX. Als uw Lifestyle® systeem een geldig digitaal signaal ontvangt (inclusief PCM of Dolby Digital bitstromen) dan wordt dit digitale geluid gebruikt. Als er geen geldig digitaal signaal wordt ontvangen, dan selecteert uw systeem het analoge signaal dat naar AUX wordt gestuurd en dat vervolgens door de Videostage® decoder verwerkt wordt voor voortreffelijk bioscoopgeluid. Als uw digitale audiobron een optische stekker heeft, dan heeft u een adapter nodig met een RCA (coaxiale) stekker. Neem contact op met uw dealer of met Bose®.

♪ *Opmerking: Zorg dat de aansluiting tussen de digitale bron en het Lifestyle® systeem geschiedt m.b.v. een 1 à 2 m lange standaard audio- of videokabel. Als u langere kabels nodig heeft, gebruik dan een kabel van 75 ohm.*

Figuur 9

Achterpaneel van het Muziekcentrum, met de aansluitcontacten

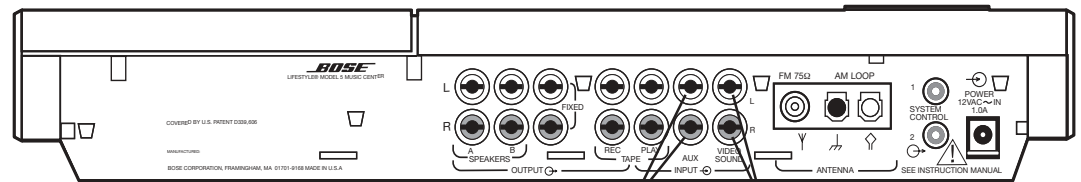

DVD analoge uitgangen naar AUX ingangen

Uitgangen van de niet-digitale videogeluidsbron naar de VIDEO SOUND ingangen

Installeren van een videogeluidsbron

Het Lifestyle® 12 Systeem heeft één stel ingangen voor videogeluid (Figuur 9) voor uw niet-digitale videogeluidsbronnen zoals uw TV of VCR.

♪ *Opmerking: Uw Lifestyle® 12 Systeem bevat een stereokabel (1,8 m) om de rechter en linker audiouitgangen R en L van het desbetreffende toestel te verbinden met de ingangen op het Muziekcentrum. Soms is bij het toestel zelf reeds kabel meegeleverd. Indien noodzakelijk is er extra kabel beschikbaar bij elektronica-zaken of kunt u Bose bellen. De meeste kabels voor audio hebben een kleurencode: rode stekkers in de aansluitcontacten voor rechts (R) en zwarte (of witte) in die voor links (L).*

Installeren van uw Home Cinema

U kunt op twee manieren uw Home Cinema systeem installeren. De beste manier is om de apparaten direct op het Lifestyle® 12 Muziekcentrum aan te sluiten en de bron te selecteren via de afstandsbediening of het controlepaneel. Een tweede optie is een stereo-TV gebruiken om de gewenste geluidsbron in te schakelen. Bij elk van beide voorbeelden worden de analoge uitgangen van de DVD-speler (of ander digitaal apparaat) aangesloten op de ingangen AUX. U hebt wellicht extra-lange audiokabels of extra kabel nodig voor enkele van deze aansluitingen.

(1) Videogeluidsbronnen rechtstreeks op het Lifestyle® 12 Systeem aansluiten

U mag maximaal drie videogeluidsbronnen rechtstreeks op uw systeem aansluiten. Sluit b.v. de analoge uitgangen van uw DVD-speler aan op AUX, de TV op VIDEO SOUND en de vast afgestelde uitgangen van de VCR op TAPE PLAY op de achterkant van uw Muziekcentrum. (Zie Figuur 10.) Sluit de coaxiale digitale audiouitgang van uw DVD-speler aan op de RCA-ingang op de audio ingangskabel naar de module (die het Muziekcentrum met de module verbindt) d.m.v. een RCA-kabel (mannelijke op mannetje).

Als uw Lifestyle® 12 Systeem een geldig digitaal signaal ontvangt via de audio ingangskabel, dan speelt het systeem die audiobron af. Als er geen geldig digitaal signaal wordt ontvangen, dan wordt het analoge reservesignaal naar AUX gestuurd.

Bij het aansluiten op uw TV:

- Sluit de vast afgestelde uitgangen voor audio aan op de ingangen VIDEO SOUND INPUT op het Muziekcentrum.
- Schakel de TV-luidsprekers uit of draai hun volume helemaal omlaag. (Is er een schakelaar 'luidsprekers intern/extern', kies dan 'extern'. Sluit geen luidsprekers op de TV aan.)
- Schakel speciale TV-instellingen zoals uitgebreide stereo, mega-bass, fantoom of SAP uit. Deze instellingen beletten de juiste werking van de 'Surround' verwerking van uw Lifestyle® systeem.
- Zet de balansregelknop van de TV halfweg de schaal.
- Zet de toonregelknoppen op de middenpositie (neutraal).
- Zet de TV op stereo.

Figuur 10

Aansluiten van apparaten op de ingangen van het Lifestyle® 12 Systeem

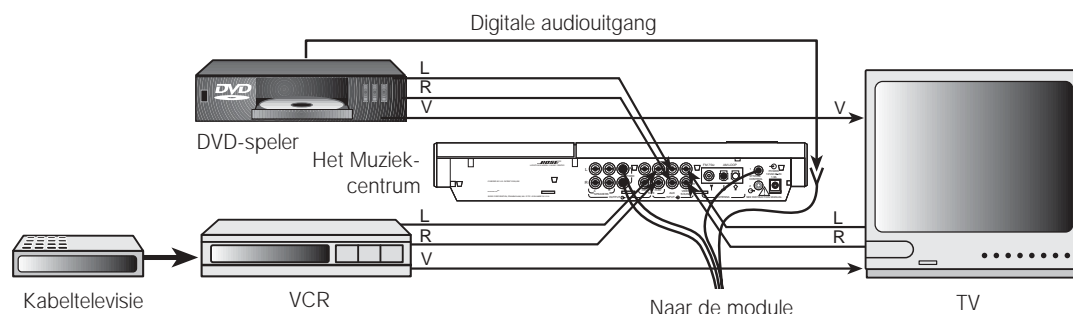

(2) Videogeluidsbronnen via uw TV sturen

Dit is een alternatieve aansluitingsmethode. (Zie Figuur 11.) Wanneer uw stereo-TV uitgangen heeft met vast audiosignaal (signaalniveau constant) en u toestaat de geluidsbron (VCR, laserdiscspeler, kabel-TV, enz.) te kiezen, handelt u als volgt:

- Sluit de L (links) en R (rechts) uitgangen van uw DVD-speler aan op de ingangen AUX van uw Muziekcentrum.
 - Sluit de DVD videouitgang aan op één van de video-ingangen op uw TV.
 - Sluit de coaxiale digitale audiouitgang van uw DVD-speler aan op de RCA-ingang op de audio ingangskabel (die het Muziekcentrum met de module verbindt) d.m.v. een RCA-kabel (mannelijke op mannetje).
 - Sluit de onderdelen van uw Home Cinema systeem aan op de TV-ingangen.
 - Sluit de vast afgestelde uitgangen voor audio aan op de ingangen VIDEO SOUND INPUT op het Muziekcentrum.
 - Schakel de TV-luidsprekers uit of draai hun volume helemaal omlaag. (Is er een schakelaar 'luidsprekers intern/extern', kies dan 'extern'. Sluit geen luidsprekers op de TV aan.)
 - Schakel speciale TV-instellingen zoals uitgebreide stereo, mega-bass, fantoom of SAP uit. Deze instellingen beletten de juiste werking van de 'Surround' verwerking van uw Lifestyle® systeem.
 - Zet de balansregelknop van de TV halfweg de schaal.
 - Zet de toonregelknoppen op de middenpositie (neutraal).
 - Zet de TV op stereo.
- ♪ *Opmerking: Zo nodig kunt u, als een tweede keuze, de uitgangen voor de variabele audiosignalen op uw stereo-TV gebruiken. Schakel de TV-luidsprekers uit of koppel ze los, en laat hun volume goed omhoog gedraaid (vlakbij het maximale volume) staan.*
- ♪ *Opmerking: Als u uw stereo-VCR via uw stereo-TV aansluit, dient u geen coaxkabel te gebruiken. Sluit in plaats daarvan de L (links) en R (rechts) audiouitgangen van de VCR aan op de L (links) en R (rechts) audioingangen van de TV om voor het juiste stereo- en surroundgeluid te zorgen.*

Figuur 11

Aansluiting van de apparaten via uw TV

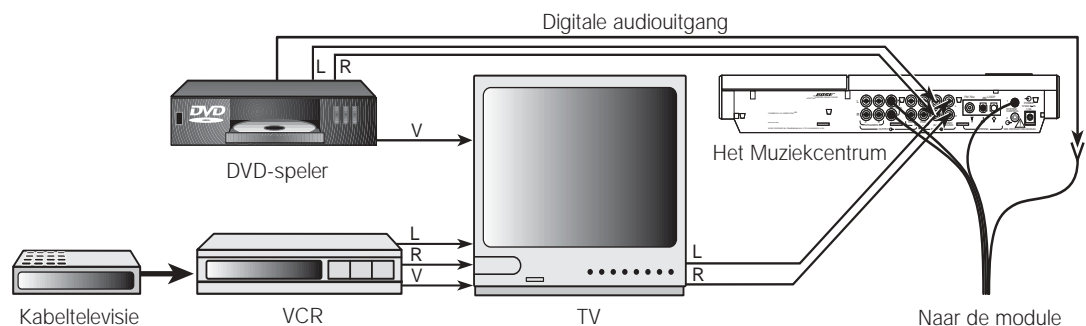

Over de videobron

Uw TV is het display voor het video-(beeld) signaal. Het videosignaal moet daarom rechtstreeks op de TV worden aangesloten. Sluit het niet op het Lifestyle® 12 Systeem aan.

- ♪ *Opmerking: Voor assistentie met de videoaansluitingen tussen uw DVD-speler en/of VCR en TV dient u de gebruiksaanwijzingen van uw videoapparatuur na te slaan.*
- ♪ *Opmerking: Op het Muziekcentrum zit geen ingangcontact voor een video (beeld)-signaal (zo'n contact is vaak geel gecodeerd). De contacten VIDEO SOUND INPUT zijn bestemd voor audio vanuit een videobron.*

Aansluiten van andere AV-apparaten

Gebruik gewoon dubbel tulsnoer om andere apparaten op uw Lifestyle® Muziekcentrum aan te sluiten (rode stekkers in contacten R [rechts] en witte [of zwarte] in contacten L [links]).

Een monogeluidsbron kan ook worden aangesloten via een zogeheten Y-adapter (verkrijgbaar bij elektronicazaken).

Tapedeck

Om een extern opneemapparaat te gebruiken (analoge audiocassette, MD of DAT), dient u de ingangen (REC) van het opneemapparaat aan te sluiten op de contacten TAPE REC van het Muziekcentrum. Sluit de uitgangen (PLAY) van het opneemapparaat aan op de contacten TAPE PLAY van het Muziekcentrum.

CD-wisselaar of laserdiscspeler

Om een van deze apparaten te gebruiken, dient u de audiouitgangen daarvan op de contacten VIDEO SOUND INPUTS of AUX (indien dit niet wordt gebruikt voor een digitale bron) van het Muziekcentrum aan te sluiten, waarbij de rode stekker in R (rechts) en de zwarte of witte stekker in L (links) gestoken dient te worden.

Draaitafel

Om een draaitafel aan te sluiten, heeft u een PHONO-voorversterker nodig (met RIAA-correctie). U kunt het juiste model bestellen bij de Bose® Consumentenservice (zie de binnenkant van de achteromslag); vraag naar onderdeelnummer 252603. Sluit de audiouitgangen van de PHONO-voorversterker aan op de contacten VIDEO of AUX (indien deze niet worden gebruikt voor een digitale bron) van het Muziekcentrum, waarbij de rode stekker in R (rechts) en de zwarte of witte stekker in L (links) gestoken dient te worden.

- ♪ *Opmerking: Het Lifestyle® 12 Systeem kan een aangesloten apparaat niet aan- of uitzetten.*

Aansluiten van de antennes

Op het achterpaneel van uw Lifestyle® Muziekcentrum zitten ook de aansluitingscontacten voor de AM- en de FM-antennes (Figuur 12). Rol de beide antennedraden goed uit elkaar. De antennes geven betere ontvangst wanneer de draden niet gebundeld zijn.

Figuur 12

Antenne-aansluitingen

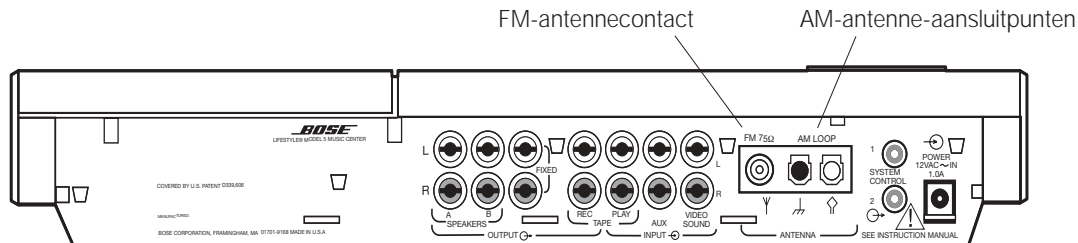

FM-antenne

1. Steek de antennestekker in het contact FM ANTENNA aan de achterkant van het Lifestyle® Muziekcentrum.
2. Geef de armen van de antenne een duidelijke spreidstand. Experimenteer met de locatie en de hoek van de armen om een optimale FM-ontvangst te verkrijgen.

AM-antenne

Opmerking: Om de AM-antenne aan een muur te monteren, dient u de instructies die bij de antenne ingesloten zijn te raadplegen.

1. Draai de AM LOOP ANTENNA-schroefcontacten aan de achterkant van het Lifestyle® Muziekcentrum los.
2. Schuif de aansluitpunten van de draad rond de schroefcontacten. Draai de schroeven over de aansluitpunten weer vast.
3. Plaats de lusantenne op de antenneklem en volg de instructies die bij de antenne ingesloten zijn.
4. Plaats het lusgedeelte van de antenne zo ver mogelijk maar minstens 50 cm van het Muziekcentrum en minstens 1,2 m van de Acoustimass® Module vandaan. Experimenteer met de stand van de lus om de beste AM-ontvangst te krijgen.

Opmerking: Buitenantennes kunnen op de antenne-aansluitingen van het Muziekcentrum worden aangesloten. Voor het installeren van een buitenantenne kunt u het beste een bevoegd installateur raadplegen. Houd u aan alle veiligheidsvoorschriften.

Verbinden met een kabelradiosignaal

Om uw systeem aan te sluiten op het FM-signaal dat kabeltelevisiebedrijven aanbieden, dient u contact op te nemen met het bedrijf dat de kabel-tv levert. De verbinding moet gemaakt worden met de FM 75 Ω EXTERNAL antenne-aansluiting achter op het systeem.

! LET OP! Zorg ervoor dat er een signaalverdeler bij de installatie is inbegrepen, zodat alleen de FM-band en niet de kabelband naar het systeem wordt uitgezonden. Het is noodzakelijk om een verdeler te gebruiken die het signaal filtert om te voorkomen dat er zich heruitzendingen van het TV-spectrum via het systeem voordoen.

Aansluiten van het afdekplaatje

Om de draden en aansluitcontacten aan het oog te onttrekken nadat alle aansluitingen gemaakt zijn, kunt u het afdekplaatje monteren op het Muziekcentrum. De vijf uitsteeksels klikken in passende gleufjes op het achterpaneel van het Muziekcentrum.

Figuur 15

Het afdekplaatje

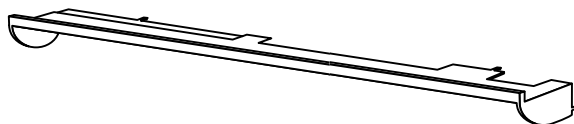

Plaatsen van de batterijen in de afstandsbediening

1. Schuif het dekseltje van het batterijvakje aan de achterkant van de afstandsbediening er vanaf (Figuur 16).
2. Leg er 3 AA- of IEC-R6 batterijen van 1,5 V in (of een gelijkwaardig type). Let erop dat de batterijen goed gepoold liggen (+ op + en – op –).
3. Schuif het dekseltje weer terug.

Vervang de batterijen wanneer de afstandsbediening niet meer werkt of de actieradius kleiner wordt. Alkalibatterijen worden aanbevolen.

🎵 *Opmerking: De miniatuurschakelaars zijn op de fabriek afgesteld en mogen niet veranderd worden. Zie "Veranderen van de huiscode" op pagina 28 voor informatie over het vermijden van conflicten met andere Lifestyle® installaties.*

Figuur 16

Installeren van de batterijen in de afstandsbediening

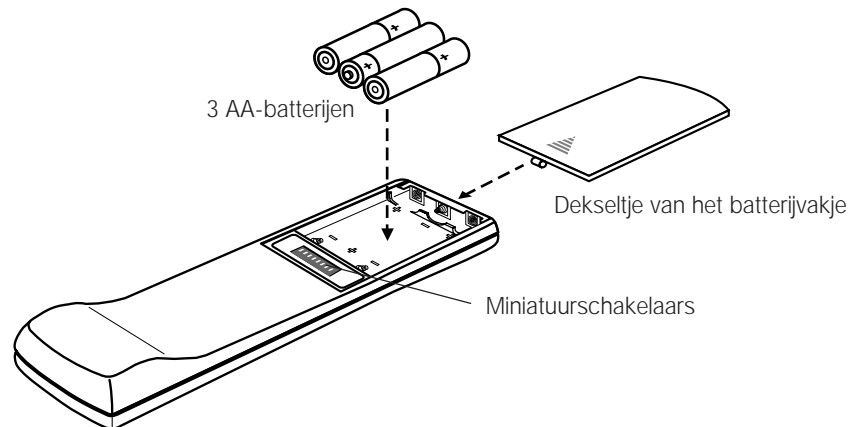

Instellen van het afsteminterval voor systemen met dubbel voltage en systemen van 120V

Bij een Muziekcentrum met dubbel voltage (systeem met twee trafo's voor 120 V en 230 V netspanning) alsmede bij een Muziekcentrum voor 120 V, dient één van de twee mogelijke afstemintervallen te worden gekozen, zowel voor AM- als voor FM-ontvangst:

- Het afsteminterval voor Noord-Amerika is 10 kHz voor AM en 200 kHz voor FM.
- Het afsteminterval voor Europa is 9 kHz voor AM en 50 kHz voor FM.

Uw Muziekcentrum met dubbel voltage of uw Muziekcentrum van 120 V is afgesteld op de twee Noordamerikaanse intervallen. Kies de afstemintervallen die het beste passen bij uw woongebied.

Om een AM/FM afsteminterval te veranderen:

1. Drukt u op OFF om het Muziekcentrum uit te zetten.
2. Drukt u de toets ERASE onder de CD-dekplaat in en laat u hem weer los. (Zie Figuur 18 op pagina 19.)

Het display geeft 'US' aan voor het Noordamerikaanse en 'EU' voor het Europese afsteminterval.

Aanzetten van het Muziekcentrum

Sluit het netsnoer van de Acoustimass® Module aan op een stopcontact. Doe vervolgens hetzelfde met de trafo van het Muziekcentrum.

- 🎵 *Opmerking: Pas wanneer alle kabelverbindingen en netspanningstoevoeren voltooid zijn, zullen uw luidsprekers kunnen werken zodra u het Muziekcentrum inschakelt.*

Nu kunt u gaan genieten van de muziek uit uw nieuwe Lifestyle® systeem. Raadpleeg de volgende pagina's voor informatie over de bedieningstoetsen van het Muziekcentrum en zijn Lifestyle® afstandsbediening.

Speel de test-CD af door de instructies op pagina 24 te volgen. Luister naar de instructies op de CD om de installatie van uw systeem te verifiëren.

- 🎵 *Opmerking: Als u uw systeem een paar dagen lang niet gebruikt, neem dan de stekker van het Muziekcentrum uit het stopcontact om te voorkomen dat het systeem per ongeluk wordt aangezet door de Lifestyle® afstandsbediening van uw burens of door uw huisdieren. Zie ook "Veranderen van de huiscode" op pagina 28.*

Display van het Muziekcentrum

Het display (Figuur 17) toont informatie over de functies van het Muziekcentrum.

Figuur 17

Display van het Muziekcentrum

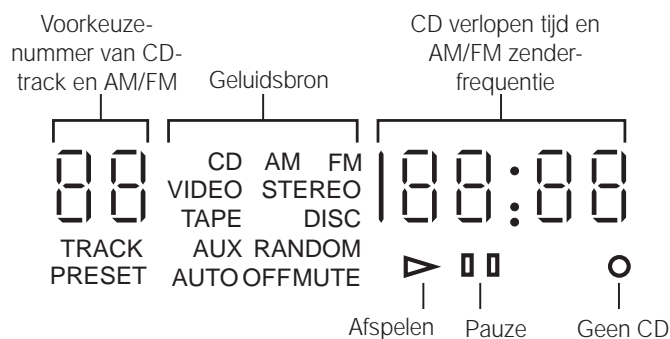

Bedieningstoetsen van het Muziekcentrum

De functietoetsen van het Muziekcentrum staan beschreven op pagina's 20-23. Gebruik de volgende speciale toetsen om de radio handmatig af te stemmen en de voorkeuzezenders in te stellen. Het klikslotje van de dekplaat opent de CD-speler voor het inleggen en uitnemen van een CD (Figuur 18).

SEEK/TUNE < / > - Verlaagt of verhoogt de afstemfrequentie van de radio(stations).

PRESET STORE/ERASE - Voegt voorkeuzezenders toe en verwijdert ze. Voor instructies, zie pagina 25.

Figuur 18

Bedieningstoetsen van het Muziekcentrum

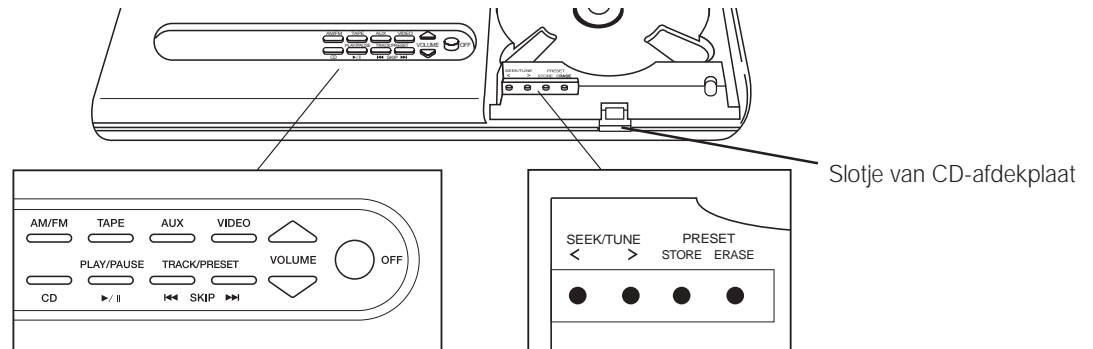

De Lifestyle® afstandsbediening

Figuur 19

De afstandsbediening

De hypermoderne Radiografische afstandsbediening werkt in uw gehele woning (althans in de meeste woningtypes). Muren noch vloeren vormen een beletsel voor zijn RF-signalen. Druk slechts op de gewenste toets. U hoeft niet op het Muziekcentrum te richten.







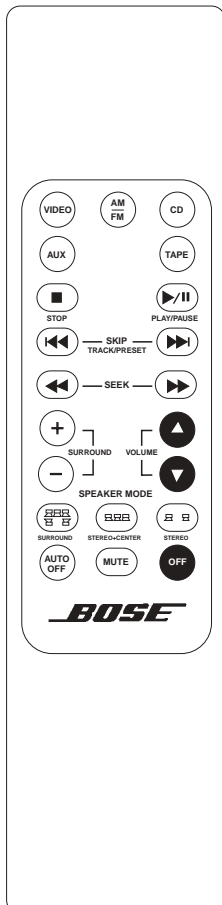















🎵 *Opmerking: In sommige gebouwen blijken toch 'dode hoekjes' te bestaan, waar de afstandsbediening faalt. Verplaats het apparaatje dan gewoon een halve meter en probeer het opnieuw. U kunt ook uw Muziekcentrum verplaatsen.*

Figuur 19 toont de ligging van de toetsen op de afstandsbediening.

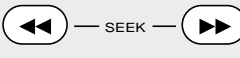

Speciale toetsen op de afstandsbediening zorgen voor een keuze van de luidsprekermodus (5, 3 of 2 luidsprekers) en voor het aanpassen van het volume van de (achterste) Surround luidsprekers en van de luidspreker midden vóór.





Bedieningstoetsen van het systeem

Functie	Afstandsbediening	Muziekcentrum
VIDEO - Kiest een videogeluidsbron aangesloten op ingangen VIDEO en schakelt het systeem in. (Zie pagina 22.)		
AM/FM - Kiest radio en schakelt het systeem in op de vooraf geselecteerde zender. Indien al ingeschakeld, wordt er van band gewisseld (tussen AM en FM).		
CD - Kiest de ingebouwde CD-speler en schakelt het systeem in.		
AUX - Kiest de DVD-speler (of ander apparaat dat op de AUX ingangen is aangesloten) en schakelt het systeem in. Kiest digitale audio, indien aanwezig.		
TAPE - Kiest een tapedeck of ander apparaat aangesloten op de ingangen TAPE en schakelt het systeem in.		
■ STOP - Stopt de CD-speler.		
▶/ PLAY/PAUSE - Start of onderbreekt de CD. Lang indrukken (twee seconden) stopt afspelen van de CD.		
◀◀▶▶ SKIP - Kiest het vorige of volgende CD-nummer of de voorkeuzezender met het eerstvolgende lagere of hogere nummer.		
◀◀▶▶ SKIP - Ingedrukt houden om een CD te scannen. Speelt nummers (CD) in willekeurige volgorde af bij gelijktijdig indrukken (Muziekcentrum).		
◀◀▶▶ SEEK - Zoekt achterwaarts of voorwaarts op CD. Zoekt vorige of volgende sterke zender (AM of FM).		
VOLUME ▲ \ ▼ - Verhoogt of verlaagt het geluidsvolume van het systeem.		
AUTO OFF - Schakelt het systeem na een vertraging van 15 minuten uit. Als er opnieuw op de toets wordt gedrukt, wordt de tijd elke keer met 15 minuten verlengd (tot maximaal 75 minuten).		
MUTE - Dempt de luidsprekers. Stelt ze ook weer in werking bij herhaald indrukken.		
OFF - Schakelt het systeem uit.		

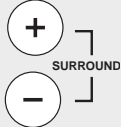
Verdere bedieningstoetsen

Functie	Afstandsbediening
<p>SURROUND</p> <ul style="list-style-type: none"> Ingedrukt houden om de SURROUND (5-luidsprekers) modus voor alle bronnen te kiezen. 3 seconden lang ingedrukt houden om gesimuleerde surround voor mono programmabronnen in (1 klokslag) of uit te schakelen (2 klokslagen). 8 seconden lang ingedrukt laten om de in de fabriek gemaakte afstellingen voor de luidsprekermodus en het volumeniveau van de surround weer terug te zetten (3 klokslagen). 	
<p>STEREO+CENTER</p> <ul style="list-style-type: none"> Indrukken en loslaten om de STEREO+CENTER (3-luidsprekers) modus voor alle bronnen te selecteren. 8 seconden lang ingedrukt houden om de in de fabriek gemaakte afstellingen voor de luidsprekermodus en het volumeniveau van de middelste luidspreker weer terug te zetten (3 klokslagen). 	
<p>STEREO</p> <ul style="list-style-type: none"> Indrukken en loslaten om de STEREO (2-luidsprekers) modus voor alle bronnen te selecteren. Ingedrukt houden om compressie van het dynamisch bereik in (Digital Dynamic Range®) (1 klokslag) of uit te schakelen (2 klokslagen). 	
<p>SURROUND + / -</p> <ul style="list-style-type: none"> In SURROUND (5-luidsprekers) modus verhoogt of verlaagt deze toets het volume van de surround luidsprekers. In STEREO+CENTER (3-luidsprekers) modus verhoogt of verlaagt deze toets het volume van de middelste luidspreker. In STEREO (2-luidsprekers) modus selecteert + de SURROUND modus. <p><i>Opmerking: De afstellingen die met SURROUND + en - gemaakt worden, worden in het geheugen opgeslagen zelfs als u een andere luidsprekermodus selecteert.</i></p>	

Opmerking: Als u het hoofdvolumeniveau heel hoog of heel laag zet, zorgt een ingebouwde functie er automatisch voor dat het systeem naar een gematigd niveau terugkeert wanneer u het systeem opnieuw aanzet.

Opmerking: Om de in de fabriek gemaakte afstellingen terug te zetten, schakelt u de stroom uit en opnieuw weer in, houdt u de SURROUND  (5-luidsprekers) knop ingedrukt totdat u de 3 klokslagen ter bevestiging hoort en houdt u vervolgens de STEREO+CENTER  (3-luidsprekers) knop ingedrukt totdat u de 3 klokslagen ter bevestiging hoort.

Luisteren naar uw Lifestyle® 12 Systeem

Uw Lifestyle® 12 Systeem gebruikt digitale signaalverwerking voor een nog realistischer 'surround sound' en impact bij zowel films als muziekopnames. Ingebouwde Dolby Digital decoding levert tot maximaal 5.1 discrete audiokanalen (d.w.z. vijf voor de onafhankelijke kubusluidsprekers en een voor voor warme lage tonen van de Acoustimass® Module) van DVD, digitale TV, volgende generatie kabel-TV en satellietontvangers. Met analoge indelingen alsmede met tweekanaals PCM en Dolby Digital bitstromen stuurt de Videostage® decoding stereo-informatie naar de surroundkanalen zodat het geluid van stereo-uitzendingen en gehuurde of opgenomen banden dat van uw DVD-discs kan benaderen.

Videostage decoding verwerkt bovendien een eenkanaalsprogramma en stuurt vijfkanals-geluid naar vijf onafhankelijke luidsprekers. Dialoog blijft vergrendeld op het scherm terwijl de kamer gevuld wordt met muziek en omgevende effecten om uw luisterplezier nog meer te verhogen.

Uw Lifestyle® 12 Systeem biedt u de keuze tussen luisteren in modi met 5, 3 of 2 luidsprekers. Het systeem gaat automatisch aan in de SURROUND (5-luidsprekers) modus. Voor het meeste videomateriaal (mono, stereo of surround), betekent luisteren in de modus met 5 of 3 luidsprekers dat de dialoog natuurlijker in het beeld past en het geluid voller klinkt.

Verrijkte modus gebruiken voor het luisteren naar filmsoundtracks

Door op VIDEO of AUX te drukken wordt het systeem ingeschakeld in verrijkte modus zodat de instellingen voor de hoge en lage tonen vooral geschikt zijn voor het afspelen van filmsoundtracks. Druk opnieuw op dezelfde knop (VIDEO of AUX) om heen en weer te gaan tussen de verrijkte modus voor films en de normale modus voor andere luisterbronnen. Door op TAPE te drukken wordt de installatie aangezet in de normale modus. Druk opnieuw op TAPE om heen en weer te gaan tussen de verrijkte modus voor films en de normale modus voor andere luisterbronnen.

 *Opmerking: Verrijkte modus levert meer lage en minder hoge tonen zoals gespecificeerd voor het juist afspelen van filmgeluid.*

Compressie van het dynamisch bereik (Digital Dynamic Range®)

De compressie van het dynamisch bereik stelt het volume automatisch bij zodat u zachte geluiden zoals dialogen goed kunt horen en niet overweldigd wordt door luide speciale effecten (zoals b.v. een explosie). Deze functie wordt ingeschakeld wanneer u de installatie aanzet maar kan in- (één klokslag) of uitgeschakeld worden (2 klokslagen) via de STEREO  (2-luidsprekers) knop.

Gesimuleerd surround gebruiken voor filmmateriaal in mono

Bose® Videostage decoding kan een eenkanaalsprogramma verwerken tot een geluid dat door vijf luidsprekers komt. De signalen worden hierbij zo gestuurd dat de dialoog op het scherm vergrendeld blijft terwijl muziek en omgevende effecten de luisterruimte opvullen. U ervaart hierbij een 'surround sound' sensatie zodat u met meer plezier kijkt naar oudere (d.w.z. pre-stereo) films. Deze functie kan gebruikt worden voor mono TV, FM en AM programma's. Druk op de SURROUND  (5-luidsprekers) knop om de functie in (1 klokslag) of uit te schakelen (2 klokslagen). Deze functie wordt automatisch ingeschakeld wanneer een Dolby Digital bitstream aangeeft dat het een monoprogramma bevat.

Bedienen van de speciale functies

Zie de vorige pagina voor meer details over deze speciale functies.

Verrijkte modus

Wanneer u het volgende selecteert

VIDEO of AUX

TAPE

CD of AM/FM

Is de modus

Enhanced

Normaal

Normaal

Om dit te wijzigen

Drukt u opnieuw op dezelfde knop

Drukt u opnieuw op dezelfde knop

Niet van toepassing: U kunt verrijkte modus niet selecteren voor CD of AM/FM

Compressie van het dynamisch bereik (Digital Dynamic Range®)

Wanneer u het volgende selecteert

VIDEO of AUX

CD, AM/FM of TAPE

Compressie van het dynamisch bereik

Aan

Uit

Om dit te wijzigen

Houdt u de STEREO  (2-luidsprekers) knop ingedrukt totdat u twee klokslagen hoort

Houdt u de STEREO  (2-luidsprekers) knop ingedrukt totdat u één klokslag hoort

Gesimuleerd surround (mono naar 5 luidsprekers)

Als uw geluidsbron dit is

Mono Dolby Digital

Alle andere mogelijkheden

Is gesimuleerd

surround

Aan

Uit

Om dit te wijzigen

Houdt u de SURROUND  (5-luidsprekers) knop ingedrukt totdat u twee klokslagen hoort (UIT)

Houdt u de SURROUND  (5-luidsprekers) knop ingedrukt totdat u één klokslag hoort (AAN)

Om de luidsprekerniveaus terug te zetten op de fabrieksafstellingen

Om dit terug te zetten

Niveau van middelste luidspreker

Niveau van surround (achterste) luidsprekers

Drukt u op

STEREO+CENTER  (3-luidsprekers) knop totdat u een klokslag met 3 tonen hoort

SURROUND  (5-luidsprekers) knop totdat u een klokslag met 3 tonen hoort

Klokslagen

Als u één of meer klokslagen hoort, betekent dit dat één van de functies van het systeem in- of uitgeschakeld wordt.

Wat betekenen de klokslagen

Als u dit hoort

1 klokslag

2 klokslagen

3 klokslagen

Betekent dat

Gesimuleerd surround (mono naar 5 luidsprekers) of Compressie van het dynamisch bereik (Digital Dynamic Range) is INGESCHAKELD

Gesimuleerd surround (mono naar 5 luidsprekers) of Compressie van het dynamisch bereik (Digital Dynamic Range) is UITGESCHAKELD

Het niveau van de surround luidsprekers of van de middelste luidspreker is weer teruggezet op de standaard fabrieksafstellingen

Luisteren naar digitaal geluid

Inschakelen van de digitale audiobron

Zet de DVD-speler, DTV of andere digitale audiobron aan. Laad de DVD-disc.

Inschakelen van het systeem en kiezen van het digitale geluid

Druk op AUX om uw systeem aan te zetten zodat het digitaal geluid afspeelt. Als uw Lifestyle® systeem geen geldige PCM of Dolby Digital bitstream ontvangt, zal het automatisch het analoge signaal selecteren dat aangesloten is op de contacten AUX van het Muziekcentrum.

Selecteren van luistermateriaal

Om materiaal te selecteren met uitwisselbare digitale audio bitstromen, dient u op de termen PCM of Dolby Digital of het symbool  op DVD-videodiscs te letten. Uw Lifestyle® 12 Systeem kan geen MPEG-2 of DTS digitale bitstromen verwerken. Zorg dat er een verbinding is tussen uw DVD-speler of digitale audiouitgang van uw digitale TV en de digitale audioingang van uw systeem.

Om met surround gecodeerd analog of digitaal audiomateriaal te selecteren, dient u op de termen Surround of Dolby Surround, het symbool  op banden en discs of het woord "surround" voorafgaande aan een TV-uitzending te letten. In de SURROUND modus (5 luidsprekers) kunt u naar welk materiaal dan ook luisteren, alhoewel u niet altijd geluid uit alle vijf de luidsprekers zult horen. Sommige mono- en stereomaterialen zullen het geluid niet naar de surround luidsprekers sturen. Zelfs bij materiaal met 'Surround' codering zijn er momenten dat er geen geluid uit de Surround luidsprekers komt.

Luisteren naar CD's

Plaatsen van een CD in het Muziekcentrum

Druk op het slotje op de CD-dekplaat en plaats een CD op de spoel met het label naar boven. Sluit de CD-dekplaat.

Inschakelen van het systeem en kiezen van de CD-speler

Druk op de CD toets op de afstandsbediening of het Muziekcentrum. Als de installatie al aan is, dan wordt door het drukken op één van deze toetsen de CD-speler gekozen en licht de CD-indicator op. Het systeem gaat automatisch aan in de SURROUND modus. Selecteer indien gewenst een andere luidsprekermodus.

Als er een CD in de speler zit, dan begint deze te spelen. Als er geen CD in zit, dan zal de No Disc (Geen CD) O indicator oplichten.

Gebruik van de CD-speler

U kunt via uw afstandsbediening of het Muziekcentrum (tenzij anders vermeld) het volgende doen:

- Afspelen van een CD die gestopt is of in pauze staat - druk op ►/|| PLAY/PAUSE.
- Laten pauzeren van de CD - druk op ►/||.
- Laten stoppen van een CD - houd de ►/|| toets op het Muziekcentrum twee seconden lang ingedrukt, druk op de ■ STOP-toets op de afstandsbediening of open de dekplaat van de CD.
- Nummers op de CD overslaan - druk op SKIP ►► (voorwaarts) om naar het volgende nummer te gaan of op SKIP ◄◄ (achterwaarts) om naar het begin van het huidige of vorige nummer te gaan.
- Door een nummer lopen - druk op SEEK ►► (voorwaarts) op de afstandsbediening om vooruit te gaan of op SEEK ◄◄ (achterwaarts) om terug te gaan. Op het Muziekcentrum zelf dient u op ►►SKIP of SKIP◄◄ te drukken.
- Afspelen in een willekeurige volgorde - druk (alleen op het Muziekcentrum) gelijktijdig op de SKIP ►► en ◄◄ toetsen. Weer in gewone volgorde afspelen vereist opnieuw indrukken van beide toetsen.

Luisteren naar de radio

Inschakelen van het systeem en kiezen van de radio

Druk op AM/FM op de afstandsbediening of op het Muziekcentrum om uw systeem op de laatst beluisterde AM- of FM-zender te zetten. Het systeem gaat automatisch aan in de SURROUND modus. Selecteer indien gewenst een andere luidsprekermodus.

- ♪ *Opmerking: Als het systeem aanstaat en de radio reeds is gekozen, kunt u met deze toets overschakelen van een AM- naar een FM-frequentie.*

Afstemmen

Zoeken naar de sterkste zenders

- Druk SEEK ►► (voorwaarts) of ◄◄ (achterwaarts) op de afstandsbediening kort in voor afstemming op het eerstvolgende sterke signaal. Wanneer u deze toetsen blijft indrukken, gaat het zoeken verder zonder op een zender af te stemmen.
- U kunt ook op SEEK/TUNE > of < (onder de CD-dekplaat) op het Muziekcentrum drukken.
- Om zoeken in één richting te stoppen, drukt u de andere toets kort in.

Overschakelen tussen AM en FM

Druk op de AM/FM toets om naar de andere band over te schakelen.

Handmatig afstemmen

Voor afstemmen op een verre of zwakke zender die uw radio zelf niet kan vinden, gebruikt u de toetsen SEEK/TUNE onder de CD-dekplaat.

1. Houd de > of < toets ingedrukt om de stations te scannen.
2. Laat de > of < toets los om op een geselecteerd station te stoppen.
3. Zodra de scan stopt, kunt u kort op de > of < toets drukken om één kanaal per keer af te stemmen.

Vastleggen van een voorkeuzezender

Uw Lifestyle® Muziekcentrum kan maximaal 20 AM- of FM-zenders in willekeurige combinatie vastleggen.

1. Kies een radiozender die u als voorkeuzezender wilt opslaan.
2. Druk op STORE (onder de CD-dekplaat). Het station wordt opgeslagen in de laagste beschikbare voorkeuzelocatie.
3. Als u het weergegeven station niet op de weergegeven voorkeuzelocatie wilt opslaan, dient u:
 - a. STORE ingedrukt te houden.
 - b. Op SKIP ►► (voorwaarts) of ◄◄ (achterwaarts) te drukken om een ander voorkeuzenummer voor dit station te selecteren.
 - c. STORE los te laten. De frequentie van het voorkeuzestation zal knipperen.

- ♪ *Opmerking: Mocht een voorkeuzenummer al in gebruik zijn, dan schrap u eerst de betrokken voorkeuzezender uit het geheugen (zie 'Verwijderen van een voorkeuzezender', hieronder), alvorens u het nummer toekent aan de andere zender die u wilt vastleggen. Als u meer dan 20 zenders probeert op te slaan, zal op het display '— —' knipperen.*

Kiezen van een voorkeuzezender

Zodra u een aantal voorkeuzezenders hebt vastgelegd, kunt u SKIP ►► (voorwaarts) of ◄◄ (achterwaarts) indrukken voor afstemming op de voorkeuzezender met het eerstvolgende hogere of lagere nummer.

Verwijderen van een voorkeuzezender

1. Druk op SKIP ►► (voorwaarts) of ◄◄ (achterwaarts) om het voorkeuzestation te selecteren dat u wilt verwijderen.
2. Druk op ERASE (onder de CD-dekplaat). Het voorkeuzenummer licht niet meer op.

Gebruik van het systeem met externe apparaten.



Volg de instructies op pagina's 12-15 voor het aansluiten van apparaten.

Schakel het apparaat rechtstreeks of door een afstandsbediening in. Met VOLUME ▲ of ▼ op de Lifestyle® afstandsbediening of het Muziekcentrum kunt u het volume verhogen, resp. verlagen. Alle andere functies regelt u bij het apparaat zelf. Raadpleeg zo nodig de handleiding van het apparaat. Overtuig u ervan dat het apparaat ingeschakeld is en dat er een tape, CD, DVD, laserdisc, enz. geladen is.

♪ *Opmerking: Het Lifestyle® 12 Systeem kan een aangesloten apparaat niet aan- of uitzetten.*

Inschakelen van het systeem en kiezen van het apparaat

Druk op TAPE, AUX of VIDEO op de afstandsbediening of op het bedieningspaneel om het systeem aan te zetten en het apparaat te kiezen dat aangesloten is op die ingang. Indien het systeem al ingeschakeld is, gebruik dan één van deze knoppen om het apparaat te kiezen.

♪ *Opmerking: Door een bron te kiezen wordt het systeem ingeschakeld in de SURROUND (5-luidsprekers) modus. Druk op STEREO+CENTER  (3 luidsprekers) of STEREO  (2 luidsprekers) om de modus te wijzigen.*

Zodra inschakelen en kiezen klaar zijn, ziet u op het display het naamsymbool oplichten.

Gebruik van een videogeluidsbron

Druk op VIDEO op de afstandsbediening of op SOURCE SELECT op het Muziekcentrum totdat u op het display VIDEO ziet oplichten. Hierdoor wordt uw systeem in de SURROUND (5-luidsprekers) modus aangezet en wordt de videogeluidsbron geselecteerd die aangesloten is op de VIDEO ingang.

Wanneer uw video-apparaat aangesloten is op de TAPE-ingang van het Muziekcentrum, drukt u (afstandsbediening) op TAPE of (Muziekcentrum) op SOURCE SELECT totdat het woordje TAPE op het display verschijnt. Hierdoor wordt uw systeem in de SURROUND (5-luidsprekers) modus aangezet en wordt de bron geselecteerd die aangesloten is op de TAPE-ingang.

Verrijkte modus gebruiken voor het luisteren naar filmsoundtracks

Wanneer de soundtrack van een film in een bioscoop wordt afgespeeld, worden de lage en hoge tonen zodanig afgesteld dat ze volledig aan de intentie van de geluidsontwerper van de film voldoen. Om deze uitvoering thuis opnieuw te creëren, herstelt de enhanced mode van uw Lifestyle® 12 Systeem de lage en hoge tonen tot deze niveaus wanneer u VIDEO of AUX selecteert.

Wanneer VIDEO of AUX geselecteerd zijn, kunt u tevens kiezen tussen de normale modus en verrijkte modus. Het systeem gaat automatisch aan in de enhanced mode voor films. Druk opnieuw op dezelfde knop (VIDEO of AUX) om naar de normale modus te gaan. Wanneer TAPE geselecteerd is, gaat het systeem automatisch in de normale modus aan. Druk opnieuw op TAPE om naar verrijkte modus over te schakelen voor films.

♪ *Opmerking: U hoort mogelijk geen verschil tussen enhanced mode en de normale modus wanneer u naar dialoog of ander programmamateriaal luistert dat niet veel lage of hoge tonen heeft.*

Gebruik van een tapedeck, CD-wisselaar of ander apparaat

Schakel het apparaat rechtstreeks of door een afstandsbediening in. Met VOLUME ▲ (omhoog) of ▼ (omlaag) verhoogt resp. verlaagt u het volume. Alle andere functies regelt u bij het apparaat zelf. Raadpleeg zo nodig de handleiding van het apparaat. Om op een aangesloten tapedeck op te nemen, speelt u de bron (AM/FM, CD, AUX, VIDEO) af die u op wilt nemen. Zet het tapedeck op opnemen (record).

Luisteren met een koptelefoon

Een koptelefoon kunt u aansluiten op het stereo (mini)contact  aan de linkerkant van het Muziekcentrum. Alhoewel dit contact geschikt is voor de meeste uitvoeringen, leveren Bose® dealers en vele elektronica-zaken u zo nodig een aanpassingsstekker. Als u een koptelefoon aansluit, zullen de luidsprekers die aangesloten zijn op FIXED OUTPUT en SPEAKERS A automatisch uitschakelen.

Fijnregeling van uw systeem

Figuur 20

De regelknoppen voor hoge en lage tonen

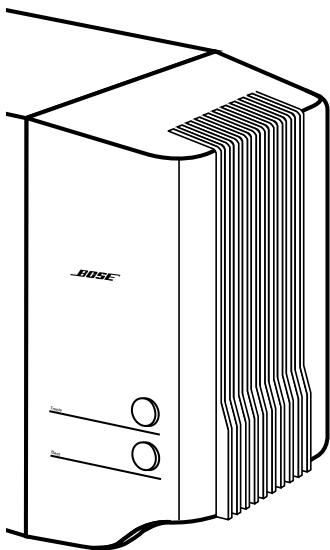

Als u de plaatsingsvoorschriften (pagina's 6-8) voor de luidsprekers volgt, zult u in de meeste gevallen een uitstekende geluidskwaliteit kunnen constateren.

Bij verandering van volume hoeft u de klank niet aan te passen, aangezien een door Bose® gepatenteerde signaalverwerkingstechnologie een natuurlijke en warm aandoende klankbalans over het gehele bereik van volumewaarden verschaft en handhaaft.

Zoals hieronder beschreven, kunt u zelf, indien gewenst, uw systeem 'fijn' bijregelen.

Bijstellen van de luidsprekers

De regelknoppen TREBLE (hoge tonen) en BASS (lage tonen) van het Lifestyle® 12 Systeem bevinden zich op de Acoustimass® Module (Figuur 20). Zij maken het mogelijk de hoge frequenties en de lage frequenties aan te passen. De normale stand van de puntjes op de regelknoppen is de stand '12 uur'. U kunt deze stand ook voelen, doordat de knoppen bij het verdraaien daar iets inklikken. Draai deze regelknoppen met de wijzers van de klok mee voor versterking, en tegen de wijzers van de klok in voor verzwakking, zowel van de hoge tonen als van de lage tonen.

Compenseren voor de akoestiek van de kamer

Bij ieder luidsprekersysteem kan de 'akoestiek' (kenmerkende geluidseigenschappen) van uw kamer invloed hebben op de geluidskwaliteit ervan in zijn algemeenheid. Veelal kunt u problemen met de akoestiek redelijk opheffen door de beide regelknoppen TREBLE en BASS voorzichtig wat bij te stellen.

Te veel of te weinig hoge tonen

Kamers met weinig (geluiddempende) stoffering, vooral die met kale vloeren en muren, kunnen wel erg schrill of te 'helder' klinken. Wanneer u dan de regelknop TREBLE lager draait (naar de - toe), worden die hoge tonen verzwakt.

Kamers met veel geluiddempend materiaal (gestoffeerde meubelen, kamerbreed tapijt, zware gordijnen) kunnen de hoge tonen van uw systeem verzwakken. Zet de luidsprekers dan wat verder weg van de gestoffeerde meubelen om de hoge tonen te versterken. U kunt de hoge tonen ook versterken door TREBLE iets hoger te draaien (naar de + toe).

Te veel of te weinig lage tonen

U kunt de lage tonen verzwakken door de regelknop BASS lager (naar de - toe) te draaien. Hoger draaien (naar de + toe) versterkt de lage tonen.

De plaatsing van de Acoustimass Module heeft er ook invloed op hoeveel lage tonen u hoort. Een plaatsing dicht bij de hoek van de kamer zal de lage tonen versterken. Als u de module verder weg uit de hoek plaatst, zullen de lage tonen zwakker klinken.

Veranderen van de huiscode

De Lifestyle® afstandsbediening gebruikt overeenstemmende huiscodes om de communicatie te kunnen beperken tot die met het 'eigen' Muziekcentrum. Indien de commando's van uw afstandsbediening ooit in conflict komen met die van een ander naburig Lifestyle® Systeem, kunt u gemakkelijk een nieuwe huiscode voor uw systeem en zijn afstandsbediening(en) vastleggen door de onderstaande procedure te volgen.

1. Schuif het dekseltje van het batterijvakje van de afstandsbediening eraf.
2. Kijk naar de miniatuurschakelaars (Figuur 21). Verander de positie van schakelaar 2, 3 of 4 door hem in de andere stand te zetten.

♪ *Opmerking: Verander in dit stadium geen andere schakelaars.*

3. Schuif het dekseltje terug op het batterijvakje van de afstandsbediening.
4. Druk op OFF op het Muziekcentrum.
5. Open de CD-dekplaat.
6. Druk op STORE. Het display knippert '— —'.
7. Druk binnen twee seconden en terwijl het display nog steeds knippert een willekeurige toets op de afstandsbediening in.

Het display stopt met knipperen en toont eventjes '— —', waarmee de vastlegging van de nieuwe huiscode bevestigd is. Het systeem blijft uitgeschakeld.

8. Indien u meer afstandsbedieningen heeft, opent u ook hun batterijvakje en verschuift u dezelfde schakelaar. Het is niet nodig om stappen 4-7 te herhalen.

Figuur 21

De miniatuurschakelaars voor het instellen van de huiscodes en de luidsprekers

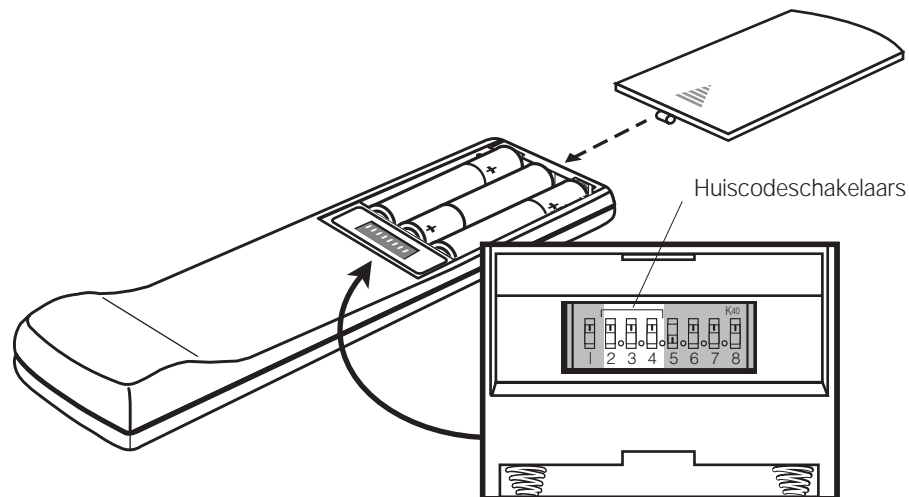

Toevoegen van luidsprekers

Uw Lifestyle® 12 Systeem biedt u een geluidsbeleving met superieure klankkwaliteit binnen één luisterruimte. Uw Muziekcentrum is evenwel voorzien van meer aansluitingen (SPEAKERS A of SPEAKERS B) zodat u een extra paar luidsprekers (met versterker) in een tweede ruimte aan kunt sluiten. In deze tweede ruimte kunt u naar dezelfde muziek luisteren als in de eerste.

U kunt er voor de tweede kamer nog een extra afstandsbediening bij kopen.

Houd rekening met onderstaande punten indien u extra luidsprekers wilt aansluiten.

Als u luidsprekers gebruikt die op de B-uitgangen zijn aangesloten:

- Gebruik een tweede afstandsbediening, stel deze op B (zie instructies hieronder) in en zet de B-luidsprekers aan.
- Als u het volume met deze tweede afstandsbediening afstelt, is dit alleen van invloed op de B-luidsprekers.
- Als u MUTE op de tweede afstandsbediening gebruikt, werkt dit alleen voor de luidsprekers in de tweede kamer.

Als u luidsprekers gebruikt die op de A-uitgangen zijn aangesloten:

- Het Muziekcentrum regelt de luidsprekers die aangesloten zijn op de uitgangen FIXED en A.
- Als u het volume afstelt vanuit het controlepaneel van het Muziekcentrum of met de afstandsbediening die bij het systeem werd geleverd, wordt het volume voor de luidsprekers die aangesloten zijn op de uitgangen FIXED en A afgesteld.
- Als u MUTE op de hoofdafstandsbediening gebruikt, werkt dit voor de luidsprekers die aangesloten zijn op de uitgangen FIXED en A

Instellen van een tweede afstandsbediening voor extra luidsprekers

U heeft een tweede, op B ingestelde afstandsbediening nodig voor luidsprekers die aangesloten zijn op de uitgangen SPEAKERS B. Wanneer u een tweede afstandsbediening koopt, is deze ingesteld op A voor de hoofd-luidsprekers van uw systeem. Deze afstandsbediening is ook bruikbaar voor extra luidsprekers aangesloten op SPEAKERS A.

Om uw tweede afstandsbediening in te stellen op de luidsprekers aangesloten op B doet u het volgende:

1. Schuif het dekseltje van het batterijvakje van de afstandsbediening eraf.
2. Zoek de minatuurschakelaar nr. 5. Schuif de schakelaar omlaag (Figuur 22).
3. Zoek de miniatuurschakelaar nr. 6. Schuif de schakelaar omhoog (Figuur 22).
4. Zorg dat de huiscodeschakelaars overeenstemmen met die in uw andere afstandsbediening (zie pagina 28).
5. Schuif het dekseltje terug op het batterijvakje van de afstandsbediening.

 *Opmerking: Schakelaars 7 en 8 zijn niet bedoeld voor het huidige gebruik van het systeem.*

Figuur 22

Instelling van de miniatuurschakelaars





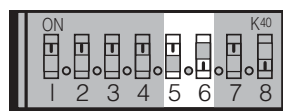



Instellen op SPEAKERS A



Instellen op SPEAKERS B

Oplossen van problemen

Probleem	Wat te doen
Het systeem werkt helemaal niet	<ul style="list-style-type: none"> • Kijk na of de voedingsstekker goed in het Muziekcentrum gestoken, het netsnoer aangesloten is op de Acoustimass® Module en of de trafo en het snoer goed verbonden zijn met wandcontactdozen waarop spanning staat. • Zorg ervoor een geluidsbron (CD, AM/FM, enz.) te kiezen. • Trek de trafo een minuut uit het wandcontact en duw deze er dan weer in. Bij een piekstoring op het net zal de trafo na die minuut weer gewoon functioneren.
Geen geluid	<ul style="list-style-type: none"> • Verhoog het volume. • Kijk op het display of MUTE verlicht is. Als dat zo is, druk dan MUTE (afstandsbediening) in om het geluid terug te krijgen. • Controleer of de audio ingangskabel goed met de vast afgestelde uitgangen FIXED van het Muziekcentrum verbonden is, of de zwarte stekker volledig in het contact SYSTEM CONTROL 1 op het Muziekcentrum zit en of de meerpensstekker goed in het contact van de Acoustimass Module zit. • Controleer de aansluitingen van de luidsprekers. • Controleer of de digitale audio ingangskabel goed in het AUX-contact van het Muziekcentrum zit en of het andere uiteinde van de kabel goed op het aansluitcontact bij de digitale bron is aangesloten. • Schakel het Muziekcentrum 10 seconden uit en vervolgens weer in om de communicatie tussen het Muziekcentrum en de luidsprekers te herstellen. • Kijk de verbindingen bij alle externe A/V-apparaten na. Let erop de juiste geluidsbron te kiezen voor het gewensteingangssignaal. • Zorg dat de CD goed in het Muziekcentrum zit (label naar boven) en dat de dekplaat gesloten is. • Controleer of er geen koptelefoon aangesloten is. • Sluit de FM- en de AM-antenne aan.
Geen geluid uit de luidspreker midden vóór	<ul style="list-style-type: none"> • Zorg ervoor dat de kabel van de middelste luidspreker aan beide uiteinden goed is aangesloten. • Kies STEREO+CENTER  (3 luidsprekers) of SURROUND  (5 luidsprekers).
Te veel geluid uit de luidspreker midden vóór	<ul style="list-style-type: none"> • Druk op SURROUND – in de STEREO+CENTER (3-luidsprekers) modus, om het luidsprekervolume midden vóór te verlagen. • Houd de STEREO+CENTER  (3-luidsprekers) knop 10 seconden lang ingedrukt om de in de fabriek gemaakte volume-afstelling van de middelste luidspreker terug te zetten.
Geen geluid uit de Surround luidsprekers	<ul style="list-style-type: none"> • Kies SURROUND mode  (5 luidsprekers). • Druk op SURROUND + . • Zorg ervoor dat de videogeluidsbron stereo en ‘Surround’ codering heeft en dat het gebruikte apparaat (TV, VCR, DVD of laserdiscspeler) in stereo kan werken.
De Surround luidsprekers zijn te luid	<ul style="list-style-type: none"> • Druk op SURROUND – in de SURROUND (5-luidsprekers) modus. • Zorg ervoor dat de linker- en rechterluidspreker vóór op de contacten (blauw) voor de luidsprekers vóór en de Surround luidsprekers (achter, links en rechts) op de contacten (oranje) voor de Surround luidsprekers zijn aangesloten. • Druk op SURROUND  (5 luidsprekers) en houd de knop 10 seconden ingedrukt om het luidsprekervolume (Surround) terug te brengen op de oorspronkelijk ingestelde fabriekswaarde.
De afstandsbediening werkt niet of onregelmatig	<ul style="list-style-type: none"> • Kijk de batterijen en hun polariteit (+ en –) na. Zie pagina 17. • Gebruik de afstandsbediening dicht bij het Muziekcentrum. • Verplaats de afstandsbediening (of het Muziekcentrum) ongeveer een halve meter om een ‘dood hoekje’ te vermijden. Zie opmerking op pagina 19. • Verzeker u ervan dat de audio ingangskabel stevig bevestigd en aangesloten is, zoveel mogelijk gestrekt en volledig uitgerold is. • Controleer of de huiscodes van de afstandsbediening en het Muziekcentrum overeenstemmen. Volg stappen 4-7 op pagina 28 om de huiscodes overeen te laten stemmen.

<i>Probleem</i>	<i>Wat te doen</i>
Het systeem (of delen ervan) werkt onregelmatig of stopt 'vanzelf'	<ul style="list-style-type: none"> • Verander de huiscode om een signaalconflict met een ander, naburig Lifestyle® Systeem onmogelijk te maken. Zie pagina 28 voor instructies over het instellen van de huiscode.
De CD-speler werkt niet	<ul style="list-style-type: none"> • Zorg dat de CD-dekplaat van het Muziekcentrum goed in het slot zit. • Ga na of het afspeelsymbool ► op het display verlicht is. • Wacht na indrukken van CD eventjes, voor u PLAY indrukt. • Ga na of er een CD in de speler zit, met het label naar boven. • De CD is mogelijk beschadigd. Probeer een andere CD. • De laser pick-up of de CD is misschien wat vuil of stoffig. Reinig de CD. Zie Figuur 24 op pagina 32. Raak de laser pick-up niet aan. • Het Muziekcentrum kan geen DVD-disc afspelen.
De radio werkt niet	<ul style="list-style-type: none"> • Controleer of de antennes goed zijn aangesloten. • Plaats de AM-antenne minstens 50 cm van het Muziekcentrum vandaan. • Stel de positie van de antennes bij om de ontvangst te verbeteren. • De AM-antenne moet rechtop staan. • Plaats de antennes verder weg van de TV (of andere elektronische apparatuur). • U zit mogelijk in een gebied met onvoldoende signaal.
Het FM-geluid klinkt vervormd	<ul style="list-style-type: none"> • Stel de positie van de antenne bij om storingen te verminderen.
FM-geluid heeft ruis in de surround mode	<ul style="list-style-type: none"> • Zwakke FM-stations produceren ruis in de surround luidsprekers. Druk op de knop STEREO  (2 luidsprekers) om de ruis zo veel mogelijk te beperken.
Het geluid klinkt vervormd	<ul style="list-style-type: none"> • Zie erop toe dat de luidsprekerkabels onbeschadigd en de aansluitingen goed zijn. • Verminder het uitgangssignaal van alle externe A/V-apparaten aangesloten op het Muziekcentrum.
Volumeregelaar is te gevoelig	<ul style="list-style-type: none"> • Controleer of de audio ingangskabel op de contacten FIXED OUTPUT van het Muziekcentrum is aangesloten en niet op de contacten SPEAKERS A of B.
Geen geluid van tape, CD, VCR, DVD of TV	<ul style="list-style-type: none"> • Ga de aansluitingen na. • Controleer of het betrokken apparaat ingeschakeld is. • Raadpleeg zijn handleiding.

Garantieperiode

Voor uw Bose® Lifestyle® 12 Systeem geldt een eenjarige, overdraagbare garantie. De verdere gegevens staan op de garantiekaart bij uw systeem. Gelieve het informatiedeel in te vullen en de kaart terug te zenden naar Bose.

Consumentenservice

Indien u verdere hulp nodig heeft voor het oplossen van problemen, neem dan contact op met de consumentenservice van Bose Corporation. Zie de binnenkant van het achteromslag voor de adressen en telefoonnummers van de consumentenservice van Bose.

Verzorgen van uw Lifestyle® 12 Systeem

De enige verzorging die nodig is, bestaat uit het reinigen van het systeem en de CD's, alsmede het zo nu en dan vervangen van de batterijen van de afstandsbediening.

Voor informatie over het vervangen van de batterijen, zie "Plaatsen van de batterijen in de afstandsbediening" op pagina 17.

Figuur 23

Vasthouden van een CD

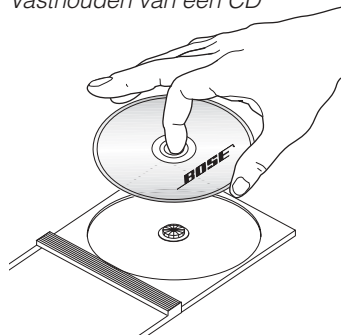

Behandeling van CD's

Om vingerafdrukken en krassen te vermijden, mag u CD's alleen bij de rand vastpakken (Figuur 23).

Vlekken of vingerafdrukken verwijdert u het beste met een zacht, droog doekje dat niet pluist. Poets alleen in rechte lijnen vanuit het midden naar de rand toe (Figuur 24). Gebruik geen chemicaliën (deze kunnen de CD beschadigen).

Schrijf niet op de CD en plak er geen labels op.

Leg een CD na gebruik altijd weer in zijn doosje om de nadelige gevolgen van stof en vuil zoveel mogelijk te beperken. Stel de doosjes met de CD's niet bloot aan direct zonlicht, hoge temperaturen of grote vochtigheid.

Reinigen van het Muziekcentrum

Gebruik uitsluitend een zachte, droge doek om de buitenkant van het Muziekcentrum te reinigen.

Gebruik geen oplosmiddelen of chemicaliën, evenmin schoonmaakproducten met alcohol, ammoniak of schuurmiddelen. Mors geen vloeistoffen in openingen. Gebruik geen spuitbussen vlakbij het systeem.

Reinigen van de luidsprekers

Reinig de buitenkant van de luidsprekers met een zachte, vochtige doek. Om de finish mooi te houden kunt u een zacht doekje nemen met wat glasreiniger (zonder ammoniak) erop.

Gebruik geen spuitbussen vlakbij het systeem. Gebruik geen oplosmiddelen of chemicaliën, evenmin schoonmaakproducten met alcohol, ammoniak of schuurmiddelen. Mors geen vloeistoffen in openingen.

De roosterpanelen van de luidsprekers vereisen geen speciaal onderhoud. Ze kunnen zo nodig met een stofzuiger voorzichtig worden gereinigd.

Figuur 24

Het schoonpoetsen van een CD

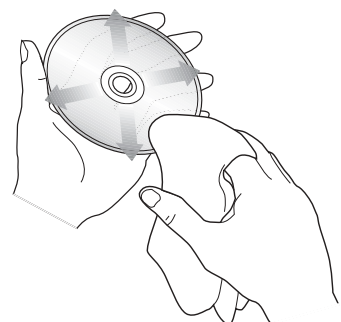

LET OP! Als er vloeistof in het systeem terecht komt, schakel het systeem dan uit en laat het opdrogen. Zet het vervolgens weer aan. Als u problemen hebt met het functioneren van het systeem, zet het dan uit en neem contact op met de consumentenservice van Bose®.

Technische gegevens

Acoustimass® 25 luidsprekersysteem met ingebouwde versterking

VA (frequentie)-waarden

V.S./Canada: 120 V~ 50/60 Hz, 350 W

Europa/Australië: 220–240 V~ 50/60 Hz,
350 W

Dubbel voltage: 115/230V~ 50/60 Hz 350W

Model 5 Muziekcentrum

VA (frequentie)-waarden van de trafo

V.S./Canada: 120 V~ 60 Hz, 25 VA

Europa: 230 V~ 50 Hz, 25 VA

Australië: 240 V~ 50 Hz, 25 VA

Dubbel voltage: 120 V~ 60 Hz, 25 VA en
230 V~ 50 Hz, 25 VA

Ingangen

TAPE: 3V, maximum

AUX, VIDEO SOUND: 4V, maximum

FM-antenne: 75Ω

AM-antenne: 12 μH

POWER: 12V~, 1,0 A

Uitgangen

Audio variabel: SPEAKERS A en B

Audio constant: FIXED, TAPE

Koptelefoon: 32 Ohm, minimale impedantie

SYSTEM CONTROL: voor gebruik met Bose®
luidsprekers (met versterker) en accessoires

RC-9 afstandsbediening

Actieradius: 20 m

Afmetingen

Het Muziekcentrum

38,1 cm x 19,8 cm x 6,4 cm
(b x d x h)

Kubusluidsprekers

7,8 cm x 10,2 cm x 15,7 cm
(b x d x h)

Acoustimass® Module

59,0 cm x 19,0 cm x 35,5 cm
(b x d x h)

Gewicht

Het Muziekcentrum

1,7 kg

Kubusluidsprekers

1,1 kg

Acoustimass Module

15,0 kg

Gewicht bij verzending

27,7 kg

Afwerking

Het Muziekcentrum

Polymeer in aluminiumkleur

Kubusluidsprekers

Polymeer, geschilderd

Acoustimass Module

Polymeer met vinylfineer

Accessoires

Voor informatie over montagebeugels, statieven en extra afstandsbedieningen, alsmede over het aansluiten van meer Bose® luidsprekers met versterker, dient u contact op te nemen met uw Bose dealer. U kunt Bose ook rechtstreeks bellen (zie binnenkant van achteromslag voor de telefoonnummers).

- A**
 AA 5, 17
 aankoopdatum 3
 aansluiting 9-11, 13-16, 18, 29-31
 AC POWER 11
 accessoires 33
 Acoustimass® Module 2-8, 10, 11, 16, 18, 22, 27, 30, 33
 afdekplaatje 5, 16
 Afspelen 18
 afstandsbediening 3-5, 10, 17-19, 21, 24, 26, 28-30, 33
 afsteminterval (radio) 17
 afsteminterval 17, 19
 afstemmen 6, 22, 25, 27
 akoestiek 27
 akoestiek van de kamer 27
 akoestisch beeld 6
 AM 17, 20, 22, 25
 AM-ANTENNE 16
 AM-antenne 5, 16, 30, 31, 33
 AM/FM 4, 18, 20, 22-26, 30
 analoog 12, 13, 15, 22, 24
 antenne 5, 10, 16, 30, 31, 33
 apparaten 11-15, 20, 26, 30, 31
 audio ingangskabel 5, 8, 10, 12, 14, 30, 31
 audiobanden 8
 audiokabel 12, 13
 Australië 5, 11
 AUTO OFF 20
 AUX 12-14, 20, 22, 24, 26, 30, 33
- B**
 banden 4, 8, 22
 BASS 27
 batterijdekseltje 28, 29
 batterijen 2, 5, 17, 30, 32
 bedieningspaneel 26
 bedieningstoetsen 2, 8, 13, 14, 18-21, 24, 27, 33
 behandeling van CD's 32
 beugels 33
 buitenantenne 16
- C**
 Canada 5, 11, 33
 CD 8, 12, 18-20, 23-26, 28, 30-32
 CD-dekplaatje 8, 17, 25, 30
 coaxiaal 12-14
 Compressie van het dynamisch bereik (Digital Dynamic Range®) 4, 21-23
 consumentenservice 6, 9, 31
- D**
 3-luidsprekers 21-23, 26, 30
 3 klokslagen 21-23
 decoder 4, 12
 dempen 29
 digitaal
 audio 13-15, 20, 24
 bitstream 4, 12, 22, 24
 geluid 4, 24
 signaal 10, 12, 13
 signaalverwerking 4, 22
 TV 4, 22, 24
 display 12, 15, 18, 24-26, 28, 31
 dode hoekjes 19, 30
 Dolby Digital 4, 12, 22, 24
 Dolby Surround 4, 24
 draaitafel 15
 drie klokslagen 21-23
 DTS 4, 24
 DTV 12, 24
 dubbel voltage 5, 11, 17, 33
 DVD 4, 12-14, 22, 24, 26, 31
- E**
 1 klokslag 21-23
 een klokslag 21-23
 eenkanaals 22
 ERASE 17, 19, 25
 EU 17
 Europa 5, 11, 17, 33
 externe antenne 16
- F**
 fabrieksafstelling 23
 fabriekswaarden 21, 23
 fantoom 13, 14
 finish 32, 33
 FIXED 29, 31, 33
 FIXED OUTPUT 10
 FM 17, 20, 22, 25, 31
 FM 75 Ω EXTERNAL antenne 16
 FM-antenne 5, 16, 30, 33
 frequentie 18
- G**
 garantie 31
 garantiekaart 3, 5
 geluidsbron 4, 12-14, 26, 30
 geluidsniveau 4
 gereflecteerd geluid 6
 gesimuleerd surround 21, 23
 gewicht 33
 grootte van het draad 9
- H**
 115/230 V 33
 115 V 11
 120 V 11, 17, 33
 handmatig afstemmen 19
 Home Cinema 4, 6, 12-14
 huiscode 18, 28-31
- I**
 IEC-R6 17
 ingang 12, 13, 15
 intern/extern 13, 14
 internationaal gebruik 11
- K**
 kabel 5-12, 14, 30, 31
 kabel-TV 4, 12, 16, 22
 kabelradio 16
 klank aanpassen 27
 klokslag 21-23
 koptelefoon 26, 30, 33
 kubusluidsprekers 4-6, 9, 22, 33
- L**
 laserdisc 12, 13, 26, 30
 Lifestyle® systeem CD 5
 luidspreker vóór 5-8, 10, 30
 luidspreker aansluitingen 10
 luidsprekerkabel 5, 6, 8, 9, 31
 luidsprekermodus 19, 21, 24, 25
 luidsprekers met versterker 29
- M**
 magnetisch afgeschermd 6
 meerpensstekker 10, 30
 mega-bass 13, 14
 middelste luidspreker 6, 10, 23, 30
 mono 4, 12, 15, 21, 22
 montagebeugels 33
 morsen 32
 MPEG-2 4, 24
 MUTE 20, 30
 Muziekcentrum 2-5, 8-21, 24-26, 28-33
- N**
 Netsnoer 5, 11
 netsnoer 5, 11, 18, 30
 No disc (geen CD) 18, 24
 Noord-Amerika 11, 17
 normale modus 22, 26
- O**
 OFF (UIT) 17, 20, 23, 28
 ON (AAN) 23
 onderhoud 32
 ontvangst 16, 31

- oplossen van problemen 30
- optische stekker 12
- oranje 5, 9
- P*
- Pauzeren 18
- PCM 4, 12, 22, 24
- piekstoring 30
- plaatsing 6, 7, 16, 27
- PLAY 15, 31
- PLAY/PAUSE 20, 24
- polariteit 30
- poort 8
- PRESET 19
- problemen 27, 31
- R*
- radio 4, 19, 20, 25, 31
- RCA extra kabel 9
- RCA kabel (manneling op mannetje) 13, 14
- RCA-kabel 14
- RCA-stekker 10
- REC 15
- regelknop TREBLE 27
- reinigen 32
- rood 9, 10, 12, 15
- rooster 32
- rubbervoetjes 5, 6, 8
- ruis 31
- S*
- SAP 13, 14
- satellietontvanger 4, 22
- scannen 20, 25
- schade 5, 31
- schakelaars 17, 20, 28, 29
- schroefcontacten 16
- SEEK 19, 20, 24, 25
- serienummer 3, 5
- signaalverdeler 16
- signaalverwerkingstechnologie 27
- Singapore 11
- SKIP 20, 24, 25
- SOUND 13, 14
- soundtrack 4, 22, 26
- soundtracks van films 22, 26
- SOURCE SELECT 26
- SPEAKERS A 10, 26, 29, 31, 33
- SPEAKERS B 10, 29, 31, 33
- speciaal effect 4, 22
- speciale functies 23
- splitsen 9
- sprays 32
- stabiliteit 6, 8
- STEREO 21, 22, 26
- stereo 4, 12-14, 22, 24, 30
- STEREO+CENTER 21, 23, 24, 26, 30
- stereo-TV 4
- stereokabel 5
- STOP 20
- stopcontact 8, 9, 11, 18, 30
- Stoppen 20
- STORE 25, 28
- STORE/ERASE 19
- storing 31
- SURROUND 21- 26, 30
- surround 4, 5, 7, 9-13, 14, 22, 24, 30
- surround luidspreker 5, 7, 9, 10, 23, 24, 30, 31
- surround sound 14
- surroundkabels 9
- systeem uitschakelen 20
- SYSTEM CONTROL 10, 30, 33
- T*
- 2-luidsprekers 21-23, 26, 31
- 2 klokslagen 21-23
- 220 V 33
- 230 V 11, 17, 33
- 240 V 11, 33
- TAPE 15, 20, 22, 23, 26, 33
- TAPE PLAY 13
- TAPE REC 15
- tapedeck 4, 15, 20, 26
- telefoonnummers 31, 33
- Test-CD 5, 18
- Trafo 5, 11
- trafo 5, 11, 17, 18, 30, 33
- TREBLE 27
- trilling 6
- TUNE 19, 25
- TV 4, 6, 8, 12-16, 22, 30, 31
- twee klokslagen 21-23
- tweede afstandsbediening 29
- U*
- uitgebreide stereo 13, 14
- uitpakken 3, 5
- uitschakelen met vertraging 20
- V*
- 5-luidsprekers 21-24, 26, 30
- 5.1 4, 22
- 75 ohm kabel 12
- VA (frequentie)-waarden 33
- variabel 12, 14, 33
- vast afgesteld 10, 12-14, 26, 30
- VCR 4, 8, 12-14, 30, 31
- veiligheid 2
- ventilatie 8
- Verenigd Koninkrijk/Singapore 5
- verlopen tijd 18
- verrijkte modus 22, 23, 26
- vervormd 31
- VIDEO 15, 20, 22, 23, 26, 33
- VIDEO SOUND 13
- videobanden 8, 12
- videogeluid 14, 26
- videokabel 12
- videosignaal 15
- Videostage® 4, 12, 22
- vijfkanaals 22
- vloeistoffen 32
- vocht 2
- voltage 2, 5, 11, 33
- VOLUME 20, 26
- volume 4, 13, 14, 19- 22, 26, 27, 29, 30
- vooraf afgesteld in de fabriek 17, 30
- voorkeuze 18-20, 25
- voorkeuzezender 20, 25
- VS 5, 11, 17, 33
- W*
- willekeurig 20, 24
- wit 10, 12, 15
- Z*
- zwak signaal 31
- zwakke zender 25



BOSE[®]
Better sound through research[®]

©2004 Bose Corporation
The Mountain, Framingham, MA 01701-9168 USA
196573-NEDvo AM Rev.05