

*The Bose® Acoustimass® 15  
Home Theater Speaker System*



Notice d'utilisation

## Remerciements

Nous vous remercions d'avoir choisi le système d'enceintes Home Cinéma Bose® Acoustimass® 15. Avec ces enceintes Virtually Invisible® vous allez pouvoir éprouver tout le réalisme du son surround sans aucun équipement encombrant. Votre système est doté des dernières caractéristiques offertes par les enceintes cubes Acoustimass de dernière génération, issues des recherches permanentes du centre de Recherche & Développement de Bose. Ces enceintes cubes délivrent un son plus réaliste et des performances encore meilleures tout en étant plus petites que les modèles précédents.

Votre nouveau système est totalement compatible avec tout amplificateur Home Cinéma actuel ainsi qu'avec tous les types de programmes. Un traitement du signal et une amplification des basses particuliers à Bose assurent une reproduction haute-fidélité de tous les canaux issus de votre amplificateur Home Cinéma quel qu'il soit.

## Informations importantes

-  **AVERTISSEMENT** : Afin de réduire les risques d'incendie ou de choc électrique, ne pas exposer le module amplifié Acoustimass à la pluie ou à l'humidité.
-  **ATTENTION** : Afin de prévenir les risques de choc électrique, veillez à enfoncer complètement la prise du cordon d'alimentation dans la prise secteur.

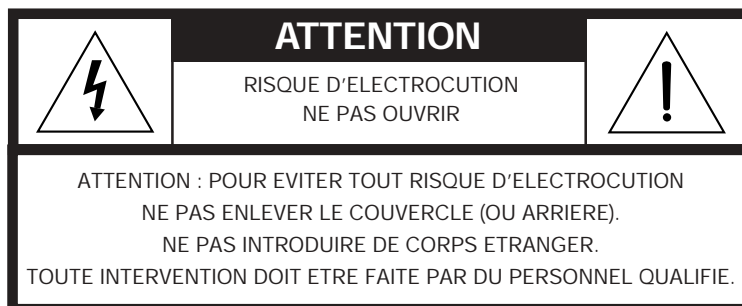

Ces pictogrammes d'alerte sont peut-être placés sur le module Acoustimass :

 Le pictogramme représentant un éclair avec une flèche dans un triangle équilatéral informe l'utilisateur de la présence d'une tension électrique dangereuse à l'intérieur du coffret, suffisante pour engendrer un risque d'électrocution.

 Un point d'exclamation dans un triangle équilatéral placé sur le système alerte l'utilisateur de la présence d'un point important faisant l'objet d'un commentaire spécial dans ce manuel.

### Informations de sécurité supplémentaires

Lisez les informations supplémentaires présentes sur la page "Informations de sécurité importantes" incluse dans ce manuel.

### Merci de bien lire ce manuel

Merci de prendre quelques instants pour la lecture de ce manuel. Vous y trouverez des informations essentielles pour l'installation et l'utilisation de votre système. Vous pourrez ainsi en tirer encore plus de plaisir et profiter de l'intégralité de ses performances. Ranger soigneusement votre manuel de façon à pouvoir le consulter ultérieurement.

*Où trouver...*

Introduction	
Remerciements .....	2
Informations importantes .....	2
Sommaire	
Où trouver .....	3
Mémo personnel .....	3
Installation	
Avant de commencer .....	4
Ouverture de l'emballage .....	4
Placement idéal des enceintes pour un son Home Cinéma réaliste .....	5
Enceinte cube centrale .....	5
Enceintes cubes avant droite et gauche .....	6
Enceintes cubes surround .....	6
Module Acoustimass® amplifié .....	6
Raccordement des enceintes .....	7
Raccordement du module Acoustimass amplifié	
aux enceintes cubes centre et avant .....	7
Raccordement du module Acoustimass amplifié	
aux enceintes cubes surround .....	8
Raccordement du module Acoustimass amplifié à l'amplificateur .....	8
Vérification des branchements .....	9
Branchement secteur du module Acoustimass .....	9
Utilisation de votre système Acoustimass-15	
Pour un Home Cinéma réaliste .....	10
Contrôle de niveau LFE .....	10
Contrôle de grave .....	10
Réglage de votre amplificateur Dolby Pro-Logic .....	10
Réglage de votre amplificateur Dolby numérique .....	10
Présence du signal Dolby numérique .....	11
Maintenance de votre système Acoustimass-15	
Anomalies de fonctionnement .....	12
Service après vente .....	12
Nettoyage des enceintes .....	12
Informations produit	
Spécifications .....	13
Garantie .....	13
Accessoires .....	13
Bose® Corporation .....	dernière de couverture

*Mémo personnel*

Les numéros de série sont situés sur le panneau de raccordement du module Acoustimass amplifié.

Numéro de série : \_\_\_\_\_

Revendeur : \_\_\_\_\_

Téléphone revendeur : \_\_\_\_\_ Date d'achat : \_\_\_\_\_

Nous vous suggérons de ranger votre facture et votre bon de garantie au même endroit que ce manuel.

## Avant de commencer

La technologie des enceintes Bose® Virtually Invisible® vous permet de profiter d'un son Home Cinéma réaliste à partir de tous les derniers films encodés surround, des CDs ou des programmes TV sans que votre salon soit encombré d'enceintes. Chacune des cinq enceintes cubes, utilisée avec le module Acoustimass® amplifié, reproduit la totalité du spectre du son issu des programmes multicanaux numériques. Un traitement du signal intégré assure des basses pleines pour tous les canaux, à tous niveaux d'écoute, quel que soit votre amplificateur Home Cinéma.

Votre magnétoscope stéréo, téléviseur stéréo ou lecteur DVD délivre un programme sonore surround encodé à votre amplificateur Home Cinéma. Celui-ci effectue le décodage des informations et en fait la répartition pour le module Acoustimass amplifié. Le module délivre les basses pour tous les canaux et envoie les sons appropriés à chaque enceinte cube. Le mixage sonore varie selon le type de programme : les dialogues sont généralement envoyés sur le canal central et la scène sonore correspondant à l'image répartie sur les enceintes avant droite et gauche. Vous avez la sensation d'être au cœur de l'action grâce aux effets spéciaux envoyés aux enceintes surround (arrière). *Durant une performance sonore surround vous pouvez entendre le son venir d'une, de plusieurs ou de toutes les enceintes.*

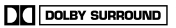
Lorsque vous choisissez un programme surround, assurez-vous de la présence des mentions Surround, Dolby Surround ou du double symbole  \* autre format numérique, ou de l'indication "surround" avant la diffusion d'un programme TV. Votre système est totalement compatible avec les amplificateurs Home Cinéma les plus récents. Vous pouvez également profiter d'un large éventail de programmes stéréo non encodés surround sur votre système Acoustimass-15.

## Ouverture de l'emballage

- Enlever toutes les agrafes et ouvrir largement le carton.
- Sortir l'emballage contenant les cinq enceintes cubes.
- Placer doucement le carton sur le côté et le retourner en le maintenant ouvert.
- Lever lentement le carton pour libérer le module Acoustimass amplifié.
- Ne pas détacher les câbles amovibles reliés au module Acoustimass amplifié.
- Si les enceintes ou le module vous semblent endommagés, ne pas les utiliser. Les replacer dans le carton d'origine et contactez immédiatement votre revendeur Bose.

 *Note : Le moment est venu de noter le numéro de série de votre système en page 2 de ce manuel et d'y ranger votre carte de garantie. Conservez l'emballage pour un éventuel transport ultérieur de votre système.*

 **AVERTISSEMENT :** Le module Acoustimass amplifié pèse 15 kg. Manipulez-le avec précaution pour ne pas vous blesser.

 **AVERTISSEMENT :** Afin d'éviter tout risque d'asphyxie les sacs plastique doivent être placés hors de portée des enfants.

### Figure 1

Contenu du carton :

- Module Acoustimass amplifié
- Cinq enceintes cubes
- Câble d'entrée de 6 m
- Trois câbles pour enceintes avant de 6 m
- Deux câbles pour enceintes arrière de 15 m

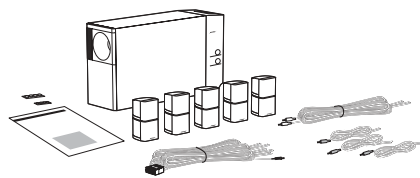

- 4 grands, 4 petits pieds en caoutchouc
- Manuel d'utilisation
- Guide d'installation rapide
- Cordon d'alimentation du module

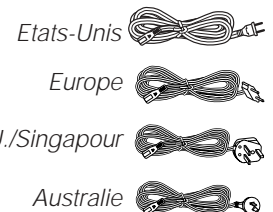

\* Dolby, Dolby Digital, Dolby Pro-Logic, le symbole double D sont des marques déposées de Dolby Laboratories Licensing Corporation.

## Placement idéal des enceintes pour un son Home Cinéma réaliste

Nous vous suggérons de respecter le principe de placement fourni ci-dessous en Figure 2. Vous pouvez adapter le placement des enceintes en fonction des particularités acoustiques de votre pièce.

- ♪ *Note : Les cubes sont tous identiques et peuvent être utilisés pour n'importe quel canal. Tous les cubes sont blindés magnétiquement de façon à prévenir toute interférence avec l'image du téléviseur. L'orientation des cubes permet de créer une ambiance sonore personnalisée.*
- ♪ *Note : Des supports muraux et des pieds de sol optionnels peuvent être utilisés pour faciliter l'installation. Voir le chapitre "Accessoires" en page 13. Nous vous prions de consulter les instructions de montage des supports muraux avant toute installation. Un montage convenable est le gage de performances optimum.*

Figure 2

Disposition Home Cinéma type

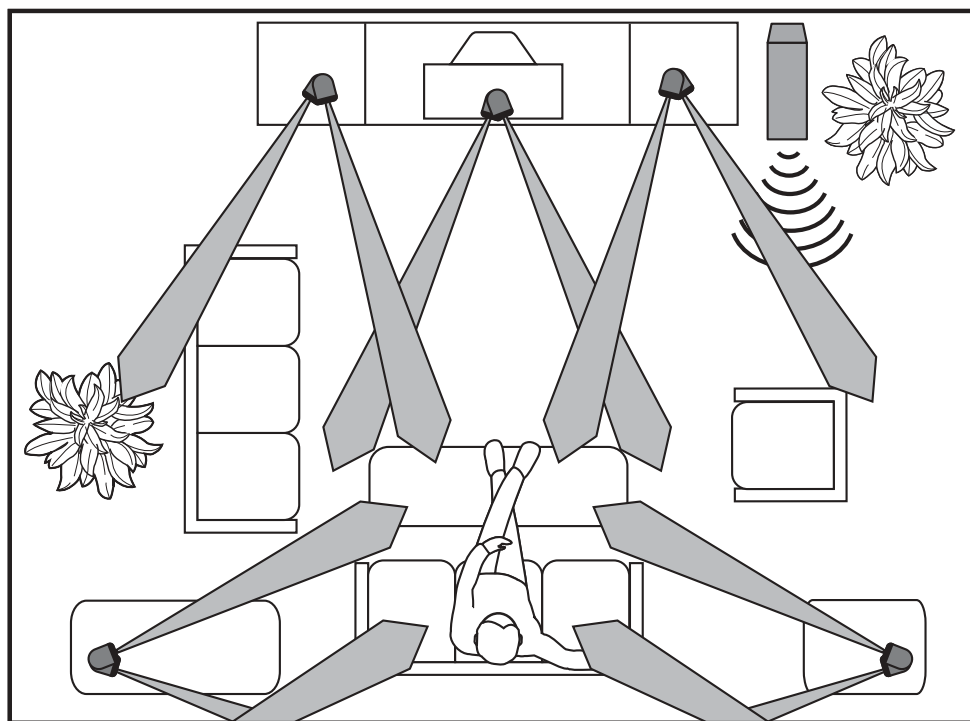

### Enceinte cube centrale

L'enceinte centrale assure la localisation de l'action et des dialogues dans l'écran. Le son semble sortir de l'image.

- Placez le cube central, au-dessus, en dessous ou directement sur le dessus du téléviseur. En cas de placement en dessous, le poids du téléviseur ne doit en aucun cas reposer sur l'enceinte.
- Placez le cube aussi proche que possible de la verticale du centre de l'image pour une reproduction précise des dialogues.



**ATTENTION :** Si vous placez le cube sur le dessus du téléviseur, utilisez les petits pieds caoutchouc fournis. Ils garantissent une parfaite stabilité sur des surfaces telles que marbre ou verre. Des pieds supplémentaires sont disponibles sur simple demande en appelant le service clientèle de Bose® au numéro indiqué en dernière de couverture de ce manuel. Demandez la référence de pièce détachée 178321-04.

### Enceintes cubes avant droite et gauche

Les enceintes cubes avant droite et gauche créent une large scène sonore, cohérente et naturelle avec l'image sur l'écran quelle que soit la place que vous occupez dans la pièce. Vous pouvez les placer à proximité de l'écran TV sans risque d'interférence sur l'image. Voir Figure 2.

- Placez les enceintes de chaque côté de votre téléviseur, à une distance comprise entre 2 m et 5 m.

### Enceintes cubes surround

Les enceintes surround (arrière), ajoutent sons et effets spéciaux générant une impression d'espace autour de l'image, donnant la sensation au spectateur d'être au cœur de l'action. *Les enceintes surround peuvent aussi parfois véhiculer des dialogues.* Les enceintes surround doivent être positionnées de façon à générer des sons latéraux et pas seulement des informations venant directement de l'arrière. Voir Figure 2.

- Placez les enceintes à hauteur des oreilles ou plus haut, si possible.
- Positionnez les enceintes surround arrière de manière à orienter le son vers l'avant et l'arrière de l'auditeur.

### Module Acoustimass® amplifié

La technologie Bose® Acoustimass utilise le fait qu'une source de basses pures est difficile à localiser. Le module Acoustimass peut donc être placé là où vous voulez sur le côté et même dissimulé. Choisir un emplacement situé dans l'extrémité de la pièce où se trouve le téléviseur.

- Si vous dissimulez le module, derrière ou sous un meuble, veillez à ne pas obstruer l'évent. Laissez un espace de 5 cm entre l'évent et toute éventuelle surface.
- Si l'évent fait face à une paroi, les basses sont renforcées ; si l'évent est à l'opposé d'une paroi, les basses sont réduites. Pour avoir des basses optimum, placer l'évent à une distance de l'angle de la pièce de l'ordre de 5 à 8 cm.
- Vous pouvez placer le module verticalement ou horizontalement (Figure 3).
- Après avoir choisi l'emplacement du module, mettre en place les pieds en caoutchouc les plus larges pour améliorer la stabilité.



**ATTENTION** : Afin de prévenir toute interférence avec l'image du téléviseur, placer le module à au moins 0,6 m de l'écran.

Figure 3

Positions du module  
Acoustimass amplifié

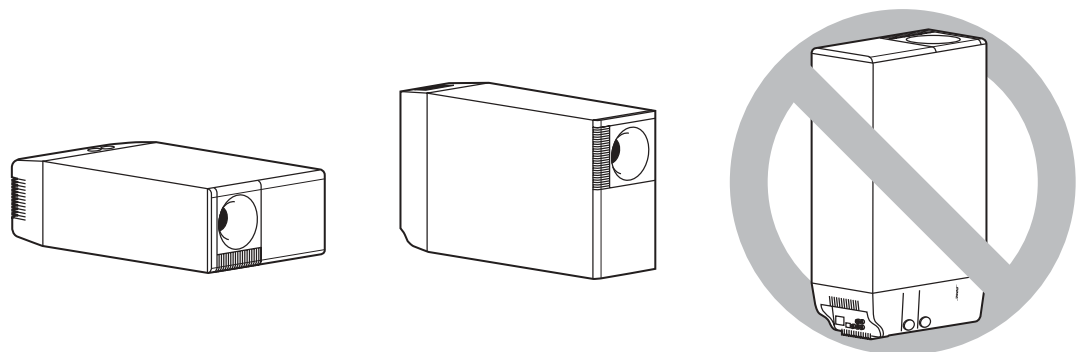

## Raccordement des enceintes

Les enceintes cubes doivent être raccordées au module. Le module doit être raccordé à votre ampli Home Cinéma. Les câbles fournis permettent de le faire aisément. Les câbles peuvent être séparés si besoin pour faciliter la connexion des enceintes. Voir Figure 4.

Figure 4

Séparation des câbles

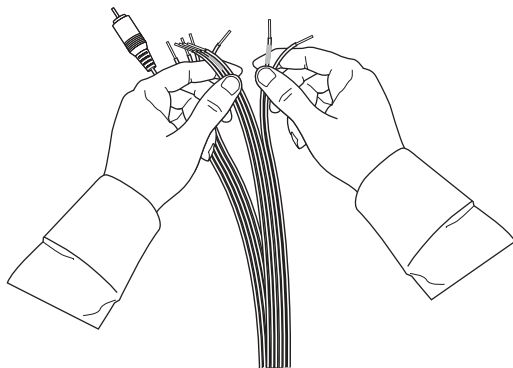

- ⚠ **ATTENTION** : Avant d'effectuer tout raccordement, éteindre votre amplificateur et le débrancher du secteur.
- ⚠ **ATTENTION** : Ne jamais raccorder directement les cubes à un amplificateur. Les cubes doivent toujours être raccordés au module Acoustimass® et celui-ci raccordé à l'ampli.
- ⚠ **ATTENTION** : Ne jamais utiliser de câbles détériorés ou dénudés, des risques de choc électrique ou de dommages à votre système pouvant en résulter. Les câbles fournis ne sont pas prévus pour être inclus dans les murs. Pour ce type d'installation consultez un spécialiste qualifié.

### Raccordement du module Acoustimass amplifié aux enceintes cubes centre et avant

Trois câbles 2 conducteurs de 6 m permettent de raccorder le module Acoustimass amplifié aux enceintes cubes **centre, avant droite et avant gauche**. Chaque câble se raccorde sur le module grâce à un unique connecteur.

1. Raccordez le câble marqué **C** à l'enceinte cube centrale. Pressez le poussoir de la borne de raccordement située à l'arrière du cube et introduire le conducteur repéré dans la borne rouge et l'autre conducteur dans la borne noire. Voir Figure 5. Relâcher le poussoir pour verrouiller la liaison.
2. Raccordez le câble marqué **R** au cube avant droit (à droite du téléviseur quand vous êtes face à lui).
3. Raccordez le câble marqué **L** au cube avant gauche.

Figure 5

Raccordement du câble à l'arrière d'une enceinte cube

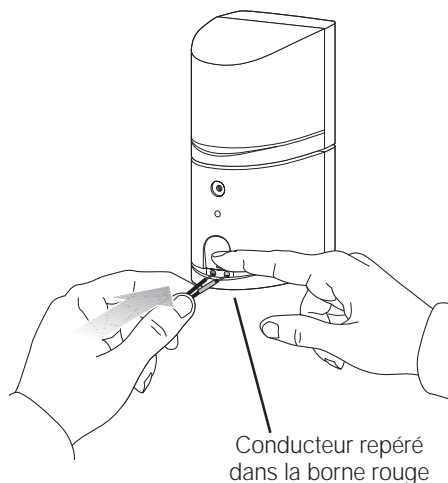

### Raccordement du module Acoustimass® amplifié aux enceintes cubes surround

Le câble de 15 m avec *deux doubles conducteurs* permet de raccorder le module Acoustimass amplifié aux cubes **surround droit et gauche**. Chaque paire de conducteur est dotée d'un connecteur pour son branchement sur le module.

1. Le câble marqué **R** raccorde le module à l'enceinte surround droite (située à votre droite quand vous faites face au téléviseur). Procéder de la même façon qu'indiqué en Figure 5 : pressez le poussoir de la borne de raccordement située à l'arrière du cube et introduire le conducteur repéré dans la borne rouge et l'autre conducteur dans la borne noire.
2. Raccordez le câble marqué **L** à l'enceinte surround gauche.
3. Insérez fermement les connecteurs dans les prises jacks correspondantes du module Acoustimass.

### Raccordement du module Acoustimass amplifié à l'amplificateur

Le câble de 15 m comportant *5 paires de conducteurs* et un conducteur doté d'une prise RCA permet de raccorder le module aux **sorties de l'amplificateur** conformément au tableau ci-dessous.



*Note : La prise RCA est dotée d'un capuchon protecteur. Enlever ce capuchon pour la connecter à la sortie LFE/SUBWOOFER. Si votre amplificateur est dépourvu de sortie LFE/SUBWOOFER, laisser le capuchon en place. Dans ce cas, ce conducteur ne doit pas être utilisé.*

- Repérez les polarités sur l'amplificateur. Effectuer les raccordements en respectant la phase du signal : + dans le + ; - dans le -.
  - a. Raccordez chaque conducteur repéré (+) à chaque sortie + correspondante de l'amplificateur.
  - b. Raccordez chaque conducteur non repéré (-) à chaque sortie - correspondante de l'amplificateur.
- Raccordez la prise RCA au connecteur de sortie LFE/SUBWOOFER de l'amplificateur.
- Assurez-vous que tous les conducteurs soient fermement insérés dans les connecteurs de l'amplificateur.

CABLE	CONNEXION A L'AMPLIFICATEUR
CENTER	CENTER (MAIN, A)
RIGHT	RIGHT FRONT (MAIN, A)
LEFT	LEFT FRONT (MAIN, A)
RIGHT SURROUND	RIGHT SURROUND (REAR)
LEFT SURROUND	LEFT SURROUND (REAR)
LFE RCA PLUG	LFE/SUBWOOFER OUT



**ATTENTION** : Ne pas raccorder directement le module Acoustimass amplifié à un téléviseur non pourvu des circuits de décodage et d'amplification adéquats.



**ATTENTION** : Veillez à ce qu'aucun conducteur ne soit effiloché, risquant de provoquer un contact entre conducteur, et pouvant ainsi endommager votre amplificateur.

## Vérification des branchements

Vérifiez tous les raccordements effectués sur les enceintes, le module Acoustimass® et l'amplificateur (Figure 6). Assurez-vous que chaque enceinte est raccordée convenablement en fonction de sa position dans la pièce. Vérifiez que tous les conducteurs sont bien en phase (+ dans + et - dans -). Un câblage incorrect peut entraîner une perte totale de signal en sortie de module. Résoudre les éventuels problèmes de câblage avant de brancher votre amplificateur sur le secteur et de le mettre en marche.

Figure 6

Schéma de câblage

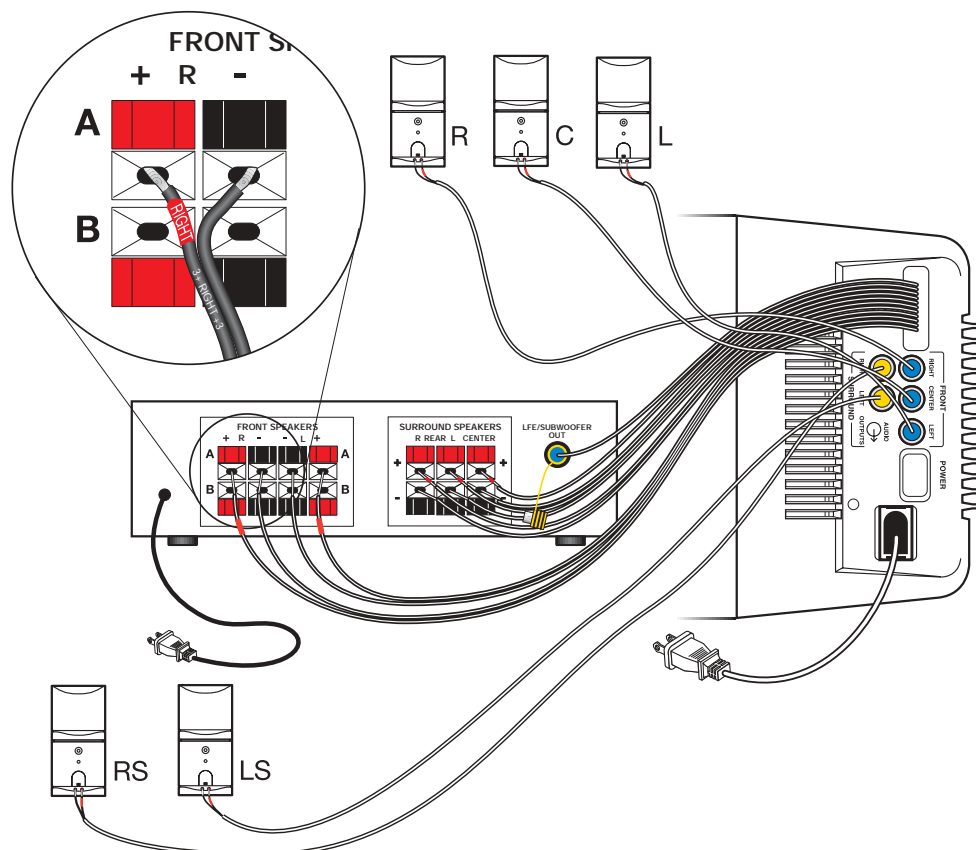

## Branchement secteur du module Acoustimass

Lorsque vous avez vérifié tous les raccordements, branchez le cordon d'alimentation du module Acoustimass amplifié. Vous pouvez maintenant mettre le commutateur de marche sur on (Figure 7). Il n'est pas utile de mettre ce commutateur sur off après chaque utilisation. Le système se met automatiquement sur on ou off en fonction de la présence ou de l'absence de signal venant de l'amplificateur. Pour arrêter le système il suffit donc d'éteindre l'amplificateur.

Figure 7

Mettre le module Acoustimass sur on

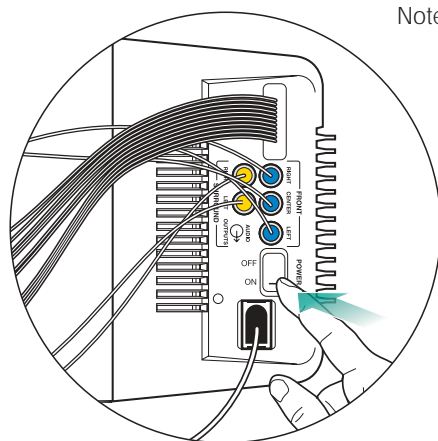

Note: Le conducteur neutre n'est pas coupé lorsque l'interrupteur secteur est en position arrêt.

## Pour un Home Cinéma réaliste

### Contrôle du niveau LFE

Le contrôle LFE de votre module Acoustimass amplifié augmente ou diminue le niveau relatif des effets de basses fréquences des pistes sonores des films. Utilisez-le pour ajuster la présence de ces sons très graves. La plupart du temps ce réglage n'est pas nécessaire, le calibrage effectué en usine correspondant à la majorité des situations d'écoute.

### Contrôle de grave

Le contrôle de grave de votre module Acoustimass amplifié peut vous être utile pour personnaliser votre installation en fonction de votre pièce d'écoute. Tournez le réglage vers la droite pour augmenter le niveau de grave au cas où le son vous paraît dans l'ensemble trop aigu. Tournez le réglage vers la gauche pour rendre au contraire l'écoute plus brillante. Vous pouvez de même peaufiner l'écoute en fonction de votre pièce en jouant sur le contrôle de niveau LFE.

### Réglage de votre amplificateur Dolby Pro-Logic

Pour les applications vidéo il est conseillé de mettre le mode de son surround center sur WIDE (Figure 8). La façon de procéder varie selon les appareils. Consultez la notice de votre amplificateur pour tester et ajuster la balance entre chaque enceinte.

Figure 8

Un amplificateur Dolby Pro-Logic avec le mode center sur WIDE



### Réglage de votre amplificateur Dolby numérique

Votre système Acoustimass 15 est totalement compatible avec la sortie d'un amplificateur Dolby numérique. Le traitement du signal intégré assure des basses profondes pour tous les canaux quel que soit le réglage de l'amplificateur. Cependant, le tableau ci-dessous vous indique les réglages conseillés. Les enceintes cubes sont de type large bande, encore appelé LARGE dans le menu visualisé sur l'afficheur numérique de l'ampli. Mettre le subwoofer et le LFE (effets de basses fréquences) sur ON. Régler le filtre sur la valeur la plus basse possible, généralement 80 Hz.

Enceinte	Réglage de l'amplificateur
Avant droite et gauche	Large
Centre	Large
Surround droite et gauche	Large
Subwoofer	ON
LFE (effets basses fréquences)	ON (au réglage maximum)

🎵 *Note : Le système Acoustimass 15 intègre un circuit de protection automatique le préservant de tout dommage électrique ou surcharge. Ce circuit entre en action à très fort volume en réduisant le niveau des sorties. La réduction subjective de niveau entraînée reste insignifiante. L'entrée en action de ce circuit est normale et indique que la puissance délivrée dépasse le niveau garantissant la sécurité du système. Il n'est pas recommandé de maintenir longtemps le niveau d'écoute à ce volume.*

### Présence du signal Dolby numérique

De façon à être certain que le signal Dolby numérique ou autre signal issu de votre DVD arrive à votre amplificateur, raccorder la sortie audio numérique à l'entrée audio numérique de votre amplificateur. Vous pouvez utiliser un câble coaxial doté de connecteurs RCA à chaque extrémité ou un câble fibre optique, doté de prises spécifiques. Voir Figure 9. Assurez-vous que les prises de votre amplificateur soient bien de type numérique. Elles doivent être présentes en plus des entrées analogiques traditionnelles Dolby Pro-Logic. De nombreux lecteurs DVD ont un commutateur à l'arrière que vous devez placer en position *digital*. Si vous ne trouvez pas un tel commutateur, sélectionnez dans le menu la fonction audio digital.

Vous devez également vous assurer que sur votre amplificateur ou votre télécommande, la position Dolby Digital est sélectionnée. Par exemple, quand vous jouez un film sur un DVD, vous devez sélectionner une sortie vidéo, dans ce cas *DVD*, et une sortie audio, *Dolby Digital*. Vous pouvez effectuer les sélections du signal numérique en face avant ou à l'aide du menu utilisateur de votre appareil. Consulter votre notice pour tout détail de procédure complémentaire.

Figure 9

Utilisez un câble optique ou coaxial pour son numérique et les connexions prévues pour le son Dolby Digital.

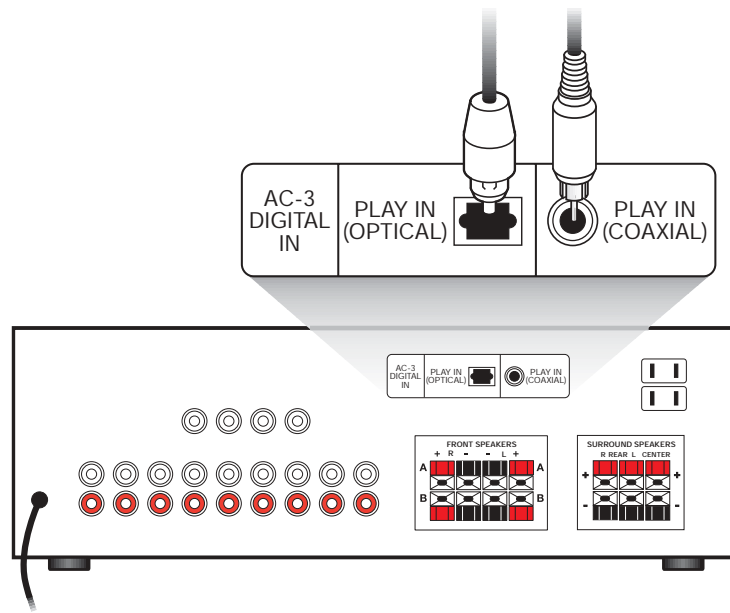

## Identification des problèmes

Si vous avez un problème avec votre système Acoustimass 15, éteindre votre source audio et rechercher la solution dans le tableau ci-dessous. Si le problème persiste, prenez contact avec votre revendeur Bose®. Vous pouvez aussi contacter directement Bose en consultant les indications portées en dernière de couverture de ce manuel.

<i>Problème</i>	<i>Solution</i>
Le système ne fonctionne pas du tout	<ul style="list-style-type: none"> <li>Assurez-vous que l'amplificateur et le module Acoustimass amplifié sont bien raccordés au secteur et en position ON.</li> <li>Assurez-vous que la source est sélectionnée sur l'amplificateur (vidéo, CD, DVD, tuner, etc.).</li> </ul>
Pas de son	<ul style="list-style-type: none"> <li>Vérifiez les raccordements enceintes.</li> <li>Mettre le module sur ON.</li> <li>Pour le son numérique, assurez-vous que les entrées sorties numériques entre lecteur DVD et amplificateurs sont correctes et faites par câble coaxial ou optique.</li> <li>Assurez-vous que la sélection de source est correcte. Par exemple : pour un son numérique, sélectionner DVD audio sur votre amplificateur et votre DVD.</li> <li>Déconnectez tout casque audio.</li> <li>Augmentez le volume.</li> </ul>
Pas de son sur les enceintes	<ul style="list-style-type: none"> <li>Assurez-vous que le module Acoustimass est raccordé au secteur et en position ON.</li> </ul>
Le son est distordu	<ul style="list-style-type: none"> <li>Assurez-vous que les liaisons enceintes ne sont pas endommagées.</li> <li>Réduisez le volume de l'éventuelle source extérieure reliée à l'amplificateur.</li> </ul>
Pas de basses	<ul style="list-style-type: none"> <li>Assurez-vous que les raccordements sur l'amplificateur sont corrects (+ dans + ; - dans -).</li> </ul>
Pas assez ou trop de basses	<ul style="list-style-type: none"> <li>Approchez le module Acoustimass du mur ou d'un angle de la pièce augmente le niveau de grave. Eloignez le module Acoustimass du mur ou d'un angle de la pièce diminue le niveau de grave.</li> <li>Ajustez le contrôle LFE.</li> </ul>
Pas de son surround	<ul style="list-style-type: none"> <li>Assurez-vous que votre amplificateur reçoit bien un signal issu d'un magnétoscope HiFi, d'une TV stéréo, d'un laser disc, d'un lecteur DVD ou autre source de programme surround. Si vous utilisez le mode Dolby Pro-Logic, vérifiez que vous êtes bien en mode son surround sur ON. Si vous utilisez un programme numérique, vérifiez que les réglages soient corrects sur l'amplificateur. Assurez-vous que la source de programme (DVD, laser disc, programme TV, etc.) est codée Dolby Digital.</li> </ul>

## Service après vente

Pour résoudre tout autre problème, contactez le service clientèle Bose. Vous trouverez en dernière de couverture les numéros de téléphones utiles à cette démarche.

## Nettoyage des enceintes

Votre système Acoustimass 15 peut être nettoyé à l'aide d'un linge doux. Ne pas utiliser de détergent, en particulier à l'arrière du système, ni de liquide pouvant pénétrer à l'intérieur. N'utiliser aucun solvant, produit chimique ou solution de nettoyage contenant de l'alcool de l'ammoniaque ou un abrasif.

Les grilles des cubes peuvent être passées à l'aspirateur si nécessaire. Prière de noter que les transducteurs se trouvent immédiatement derrière ces grilles et qu'ils peuvent être endommagés par des manipulations sans précaution ou par une trop forte puissance d'aspiration.

## Spécifications

### Consommation du module Acoustimass® amplifié

USA/Canada : 120 V ~ 50/60 Hz 260 W

Europe/Australie : 220-240 V ~ 50/60 Hz 260 W

### Caractéristiques

- Technologie Direct Reflecting®
- Conception Virtually Invisible®
- Technologie Acoustimass combinée avec le traitement intégré du signal
- Blindage magnétique des enceintes cubes
- Circuit de protection automatique
- Contrôle qualité par ordinateur Syncom®

### Transducteurs

Enceinte cube : 2 Twiddler™ de 6 cm

Module Acoustimass amplifié : 2 woofers de 14 cm

### Compatibilité

Compatible avec les amplis A/V et les amplificateurs Home Cinéma de puissance comprise entre 10 et 200 W par canal dans une charge de 4 à 8 Ohms

### Finition

Enceintes cubes : en noir ou blanc arctique

Module Acoustimass amplifié : texture anti rayure en noir ou blanc arctique

### Dimensions et poids

Enceintes cubes : 15,7 x 7,8 x 10,2 cm (H x L x P) ; 1,1 kg

Module Acoustimass amplifié : 35,5 x 19,0 x 59,0 cm (H x L x P) ; 15 kg

Système emballé : 24 kg

## Garantie

Le système Bose® Acoustimass 15 est couvert par une garantie limitée de 5 ans transférable. L'amplificateur et l'électronique intégrés sont couverts par une garantie limitée de 1 an. Les conditions détaillées de la garantie sont notées sur la carte de garantie accompagnant votre système. Merci de remplir la partie détachable de cette carte et de la renvoyer par courrier à Bose.

## Accessoires

Pieds de sol : UFS-20B (noir), UFS-20W (blanc)

Supports muraux : UB-20B (noir), UB-20W (blanc)

Module adaptateur câble d'entrée PN194460 (pour utilisation avec câblage existant)

PN194460-001 (noir),   PN194460-002 (blanc)

Câble d'extension de 6 m : PN198221-001 (noir), PN198221-002 (blanc)

## *USA*

Bose Corporation, The Mountain  
Framingham, MA 01701-9168  
1-800-288-BOSE (1-800-288-2673)  
Weekdays 9 a.m. to 8 p.m.  
Saturdays 9 a.m. to 3 p.m.  
ET (eastern time)

## *Canada*

Bose Ltd., 8-35 East Beaver Creek Road  
Richmond Hill, Ontario L4B 1B3  
1-800-444-BOSE (1-800-444-2673)  
9 a.m. to 5 p.m. ET (eastern time)

## *European Office*

Bose B.V., Nijverheidstraat 8  
1135 GE Edam, Nederland  
TEL 0299-371055 FAX 0299-368163

## *Australia*

Bose Australia, Inc., 1 Sorrell Street  
Parramatta, N.S.W. 2150  
TEL 02 204-6111 FAX 02 204-6122

## *Belgique/België*

Bose N.V., Limesweg 2, B-3700 Tongeren  
TEL 012-390800 FAX 012-390840

## *Danmark*

Bose A/S, Industrivej 7, 2605 Brøndby  
TEL 43437777 FAX 43437818

## *Deutschland*

Bose GmbH, Max-Planck-Straße 36d  
D-61381 Friedrichsdorf  
TEL 06172-71040 FAX 06172-710419

## *France*

Bose S.A., 6, rue Saint Vincent  
78100 Saint Germain en Laye  
TEL 01-30616363 FAX 01-30614105

## *India*

Bose Corporation India Private Limited  
W-16, Greater Kailash-11  
New Delhi 110 048  
TEL (011) 648 4462 FAX (011) 648 4463

## *Ireland*

Bose Corporation  
Carrickmacross, Co Monaghan  
TEL 042-61988 FAX 042-61998

## *Italia*

Bose S.p.A., Via Luigi Capucci, 12  
00147 Roma  
TEL 06-5127641 FAX 06-5115438

## *Japan*

Bose K.K., Shibuya YT Building  
28-3 Maruyama-cho  
Shibuya-ku, Tokyo 150  
TEL 3-5489-1052 FAX 3-5489-0591

## *Nederland*

Bose B.V., Nijverheidstraat 8  
1135 GE Edam  
TEL 0299-366661 FAX 0299-368166

## *Norge*

Bose A/S, Solheimsgate 11  
N-2001, Lillestrøm  
TEL 63-817380 FAX 63-810819

## *Österreich*

Bose Ges.m.b.H., Vienna Business Park  
Wienerbergstrasse 7 (10.OG)  
A-1100 Vienna  
TEL 01-60404340 FAX 01-604043423

## *Schweiz*

Bose AG, Rünenbergerstrasse 13  
4460-Gelterkinden  
TEL 061-9815544 FAX 061-9815502

## *Sverige*

Bose A/S, Blandsädsgratan 2D  
S-43146 Mölndal  
TEL 031-878850 FAX 031-274891

## *United Kingdom*

Bose Limited, Unit G2  
Trinity Trading Estate  
Sittingbourne, Kent ME10 2PD  
TEL 01795-475341 FAX 01795-427227

## *Other Locations*

Bose Service, 1 New York Avenue  
Framingham, MA 01701-9168 USA  
TEL (508) 229-8484 FAX (508) 229-3891



***BOSE***<sup>®</sup>  
***Better sound through research***<sup>®</sup>

©2004 Bose Corporation  
The Mountain, Framingham, MA 01701-9168 USA  
194452-FRAvo AM Rev.07